

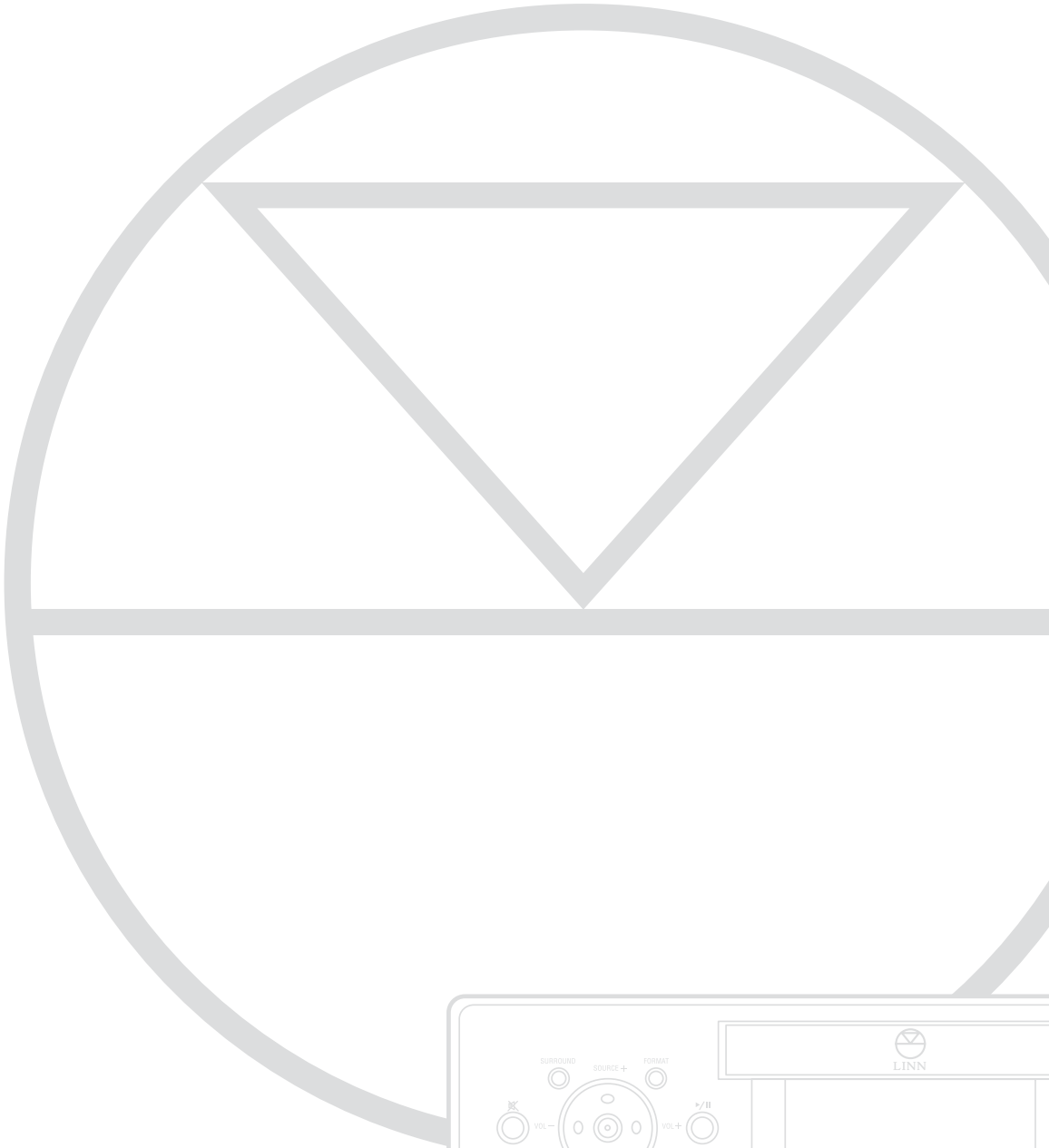

LINN

Deutsch



CLASSIK MOVIE Di
BEDIENUNGSANLEITUNG



Wichtige Sicherheitsinformationen

Erläuterung der Symbole, die in dieser Bedienungsanleitung und auf dem Produkt verwendet werden:



Dieses Symbol soll den Benutzer davor warnen, dass im Gehäuse nicht isolierte, gefährliche Spannungen anliegen, die einen elektrischen Schlag verursachen können.



Dieses Symbol soll den Benutzer auf wichtige Wartungs- und Instandhaltungsinformationen in der Bedienungs- und in der Instandhaltungsanleitung hinweisen.

ACHTUNG

NEHMEN SIE DIE ABDECKUNG NICHT AB, UM DAS RISIKO EINES ELEKTRISCHEN SCHLAGS ZU VERRINGERN.

ES BEFINDEN SICH IM INNERN KEINE TEILE, DIE DER BENUTZER WARTEN MÜSSTE.

ÜBERLASSEN SIE WARTUNGSARBEITEN STETS QUALIFIZIERTEM FACHPERSONAL.

VERWENDEN SIE BEIM AUSWECHSELN DER SICHERUNG STETS DEN RICHTIGEN

SICHERUNGSTYP, UM BRANDGEFAHR DAUERHAFT AUSZUSCHALTEN.

ZIEHEN SIE DAS NETZKABEL AB, BEVOR SIE DIE SICHERUNG AUSWECHSELN.

WARNHINWEIS

GEFAHR EINES ELEKTRISCHEN SCHLAGS. NICHT ÖFFNEN.

UM BRANDGEFAHR ODER DIE GEFAHR EINES ELEKTRISCHEN SCHLAGS ZU VERRINGERN,

SETZEN SIE DIESES GERÄT WEDER REGEN NOCH FEUCHTIGKEIT AUS.

NETZSTECKER

Dieses Gerät wird mit einem Netzstecker, der nicht neu verdrahtet werden kann, für das jeweilige Bestimmungsland ausgeliefert.

Ersatznetzwerkabel können Sie bei Ihrem Linn Fachhändler erwerben.

Sollte der Stecker ausgewechselt werden müssen, gehen Sie vorsichtig vor.

Ein Stecker mit blanken Leitern ist gefährlich, wenn der Stecker an eine Steckdose angeschlossen ist.

Der braune Leiter muss an den stromführenden (Netz-)Kontakt angeschlossen werden.

Der blaue Leiter muss an den Neutralekontakt angeschlossen werden.

Der gelbgrüne Leiter muss an den Erdungskontakt (Masse) angeschlossen werden.

Bitte wenden Sie sich an Ihren Fachhändler oder einen kompetenten Elektriker, falls Sie Zweifel hegen.

Allgemeine Sicherheitsanweisungen

1. **Lesen Sie die Anweisungen.** Lesen Sie die Sicherheitsanweisungen und die Bedienungsanleitung, bevor Sie das Gerät bedienen.
2. **Bewahren Sie die Bedienungsanleitung auf.** Bewahren Sie die Sicherheitsanweisungen und die Bedienungsanleitung auf, um später darin nachlesen zu können.
3. **Beachten Sie die Warnhinweise.** Berücksichtigen Sie alle Warnhinweise am Gerät und in der Bedienungsanleitung.
4. **Befolgen Sie die Anleitungen.** Halten Sie sich an alle Bedienungs- und Gebrauchsanweisungen.
5. **Wasser und Feuchtigkeit.** Betreiben Sie das Gerät nicht in der Nähe von Wasser, beispielsweise in der Nähe einer Badewanne, einer Waschschüssel, eines Spülbeckens, einer Waschtrommel, in einem feuchten Keller, in der Nähe eines Schwimmbeckens oder in der Nähe ähnlicher Einrichtungen.
6. **Wagen und Gestelle.** Verwenden Sie nur Wagen oder Gestelle, die vom Hersteller empfohlen werden.
- 6a. **Eine Kombination aus Gerät und Wagen muss mit Vorsicht verwendet werden.** Schnelles Abbremsen, übermäßige Krafteinwirkung und unebene Oberflächen führen möglicherweise dazu, dass der Wagen mit dem Gerät umstürzt.
7. **Wand- oder Deckenmontage.** Eine Wand- oder Deckenmontage sollte nur entsprechend der Herstellerempfehlung durchgeführt werden.
8. **Belüftung.** Stellen Sie das Gerät so auf, dass der Standort oder die Position eine ordnungsgemäße Belüftung nicht beeinträchtigt. Beispielsweise darf das Gerät nicht auf einem Bett, Sofa, Teppich oder einer ähnlichen Oberfläche aufgestellt werden, durch die die Belüftungsöffnungen blockiert werden. Es darf auch nicht in einem umschlossenen Raum wie etwa in einem Bücherregal oder Schrank so aufgestellt werden, dass die Luftströmung durch die Belüftungsöffnungen behindert wird.
9. **Wärme.** Stellen Sie das Gerät nicht in der Nähe von Wärmequellen auf, z. B. in der Nähe von Radiatoren, Heizungen, Öfen oder anderen Geräten (einschließlich Verstärkern), die Wärme erzeugen.
10. **Stromanschluss.** Schließen Sie das Gerät nur an eine Stromversorgung des Typs an, der in der Bedienungsanleitung beschrieben oder auf dem Gerät angegeben ist.
11. **Erdung oder Unvertauschbarkeit.** Setzen Sie den Sicherheitszweck von unvertauschbaren oder Erdungssteckern nicht außer Kraft. Ein unvertauschbarer Stecker besitzt zwei Messerkontakte, von denen einer breiter als der andere ist. Ein Erdungsstecker besitzt zwei Messerkontakte und einen dritten Erdungskontakt. Der breitere Messerkontakt oder der Erdungskontakt dient Ihrer Sicherheit. Wenn der mitgelieferte Stecker nicht in Ihre Steckdosen passt, wenden Sie sich an einen Elektriker, damit er die veralteten Steckdosen austauscht.
12. **Schutz des Netzkabels.** Ein Netzkabel muss so verlegt werden, dass niemand auf das Kabel treten kann und dass es nicht durch Objekte gequetscht wird, die auf das Kabel gestellt werden oder dagegen drücken. Achten Sie besonders auf die Stellen, an denen Kabel aus Steckern, Steckdosen und dem Gerät herausgeführt werden.
13. **Ziehen Sie den Netzstecker, um das Gerät vom Netz zu trennen.** Der Netzstecker muss jederzeit gut zugänglich sein. Stellen Sie den Netzschalter (falls vorhanden) auf AUS/OFF, wenn das Gerät nicht benutzt wird.
14. **Reinigung.** Das Produkt darf nur gemäß den Herstellerempfehlungen gereinigt werden.
15. **Starkstromleitungen.** Eine Außenantenne darf nicht in der Nähe von Starkstromleitungen installiert werden.
16. **Erdung der Außenantenne.** Wenn Sie eine Außenantenne an den Tuner/Receiver anschließen, achten Sie darauf, das Antennensystem zu erden, damit ein Schutz gegen Spannungsspitzen und den Aufbau statischer Elektrizität vorhanden ist. In den Vereinigten Staaten muss Paragraph 810 der Elektrobestimmungen ANSI/NFPA 70 in Bezug auf Installationsanforderungen eingehalten werden.
17. **Gewitter.** Ziehen Sie den Netzstecker dieses Geräts bei Gewittern und auch dann ab, wenn es über einen längeren Zeitraum nicht in Betrieb ist.
18. **Eindringen von Fremdkörpern und Flüssigkeit.** Sorgen Sie dafür, dass keine Fremdkörper oder Flüssigkeiten in das Produkt gelangen. Setzen Sie das Gerät weder Flüssigkeitstropfen noch -spritzern aus. Stellen Sie keine Gefäße, die Flüssigkeit enthalten, auf dem Gerät ab.
19. **Reparatur von Beschädigungen.** Das Produkt muss in den folgenden Fällen durch qualifiziertes Personal repariert werden:
 - a) Das Netzkabel oder der Netzstecker wurde beschädigt.
 - b) Ein Fremdkörper oder Flüssigkeit ist in das Produkt eingedrungen.
 - c) Das Produkt wurde Regen ausgesetzt.
 - d) Das Produkt scheint nicht ordnungsgemäß zu funktionieren oder weist eine deutliche Änderung des Betriebsverhaltens auf.
 - e) Das Produkt wurde fallen gelassen, oder das Gehäuse wurde beschädigt.
20. **Instandhaltungsarbeiten.** Versuchen Sie nicht, das Produkt über den Rahmen hinaus instand zu halten, der in der Bedienungsanleitung beschrieben ist. Alle sonstigen Instandhaltungsarbeiten müssen von qualifizierten Fachleuten durchgeführt werden.



Copyright- und Markenhinweise

Copyright © 2003 Linn Products Ltd.

Linn Products Limited, Glasgow Road, Waterfoot, Eaglesham, Glasgow, G76 0EQ,
Schottland, Vereinigtes Königreich.

Alle Rechte vorbehalten. Diese Bedienungsanleitung darf weder in Auszügen noch vollständig vervielfältigt, in einem Datenbanksystem gespeichert, in elektronischer oder mechanischer Form, als Fotokopie, Aufzeichnung oder mittels sonstiger Verfahren ohne die vorherige schriftliche Genehmigung des Verlags übertragen werden.

Druck im Vereinigten Königreich.

In dieser Bedienungsanleitung werden die folgenden Marken verwendet: "Linn" und das "Linn-Logo" sind eingetragene Marken von Linn Products Limited. Das CLASSIK MOVIE Di ist eine Marke von Linn Products Limited.

"DTS" und "DTS Digital Surround" sind eingetragene Marken der Digital Theater Systems, Inc.

Hergestellt unter Lizenz der Dolby Laboratories. "Dolby"; "Dolby Pro Logic" und das Doppel-D-Symbol sind Marken der Dolby Laboratories.

Dieses Produkt enthält Technologien, die durch Verfahrensansprüche bestimmter US-Patente und andere geistige Eigentumsrechte der Macrovision Corporation und anderer Rechtsinhaber urheberrechtlich geschützt sind. Die Verwendung dieser urheberrechtlich geschützten Technologie muss von der Macrovision Corporation genehmigt werden. Die Technologie darf nur für private und andere eingeschränkte Vorführzwecke eingesetzt werden, sofern die Macrovision Corporation keine anders lautenden Genehmigungen erteilt hat. Eine Rückentwicklung oder Disassemblierung ist untersagt. Die Geräteansprüche aus den US-Patenten 4.631.603, 4.577.216, 4.819.098 und 4.907.093 werden nur für eingeschränkte Vorführzwecke lizenziert.

Die Angaben in dieser Bedienungsanleitung haben lediglich Informationscharakter. Sie können ohne vorherige Ankündigung geändert werden und dürfen nicht als Verpflichtung seitens Linn Products Limited ausgelegt werden. Linn Products Limited übernimmt keinerlei Verantwortung oder Haftung für Fehler oder Ungenauigkeiten, die möglicherweise in dieser Bedienungsanleitung enthalten sind.

Linn Products Limited erhebt nur auf eigene Marken und Markennamen einen Eigentumsanspruch.

Inhalt

Einführung	3
DVDs/CDs	3
Surround-Klang	3
Reinigung	3
Anschließen	4
Auspacken	4
Auswählen der Spannung	4
Aufstellen	4
Rückseite (SCART-Ausführung)	5
Rückseite (Cinch-Ausführung)	6
Anschließen des CLASSIK Movie Di	7
Frontblende und Fernbedienung	11
Frontblende	11
Fernbedienung	12
Fernbedienungsmodi	12
Videoausgangssignal	13
Konfigurationsmenüs	13
Informationen zu den Konfigurationsmenüs	13
Einstellung Allgemein	15
Lautsprecher Einstellung	16
Videoquelle Setup	18
Audio Einstellung	19
Präferenzen	21

Wiedergeben von DVDs/CDs	23
Erster Schritt	23
Frontblendendisplay	23
Grundbetrieb	24
Suchen von DVD-Titeln/DVD-Kapiteln/CD-Titeln	25
Direktes Auswählen eines Titels	25
Auswählen des nächsten Kapitels/Titels	26
Direktes Auswählen eines Kapitels	26
Direktes Auswählen eines Titels	26
Wiederholen von Titeln	26
Suchen eines bestimmten Punkts auf einer DVD/CD	27
Schnelles Suchen in Vorwärts- und Rückwärtsrichtung	27
Schnelles Suchen mit unterschiedlicher Geschwindigkeit in Vorwärts- und Rückwärtsrichtung	27
Langsames Suchen in Vorwärts- und Rückwärtsrichtung	28
Langsames Suchen mit unterschiedlicher Geschwindigkeit in Vorwärts- und Rückwärtsrichtung	28
Direktes Auswählen eines Zeitpunkts	29
Verwenden von Programmiermodi zur Steuerung der Wiedergabe	29
Wiederholen von DVDs/CDs	29
Wiederholen eines Kapitels/Titels	29
Wiederholen einer Passage	30
Wiedergeben in zufälliger Reihenfolge	30
Anspielen von Titeln	30
Programmieren von Titeln	30
Ausschließen von Titeln	31
Verwenden von DVD-Menüs	31
Titel-/DVD-Menü	31
Weitere Wiedergabeoptionen für DVDs	32
Auswählen von Sprachen	32
Untertitel	32
Auswählen des Blickwinkels	32
Vergrößern und Schwenken	32
Zusätzliche Dateiformate	33



Inhalt

Tuner	34	Aufnahmen einer Signalquelle	44
Konfiguration	34	Aufnahmesperre	44
Erster Schritt	34	CONNECT-Funktion	45
Tunerfunktionen	34	Informationen zur CONNECT-Funktion	45
Auswählen des MW-/LW- und UKW-Frequenzbands	34	Einrichten eines CONNECT-Systems	45
Auswählen von Frequenzen	34	Hauptmodus und lokaler Modus	46
Suchen von Signalen	35	Umschalten zwischen Hauptmodus und lokalem Modus	46
Kontinuierliches Suchen von Signalen	35	Steuern des Treibers über einen Receiver	46
Signalunterdrückungspegel	36	Partymodus	46
Speichern von Sendern	37	Beschränkungen des Partymodus	47
Speichern von Sendern	37	Ändern der Lautstärke im Partymodus	47
Automatisches Speichern von Sendern	37	Beenden des Partymodus	47
Abrufen von gespeicherten Sendern	38	Benutzeroptionen	48
Löschen von gespeicherten Sendern	38	Ändern der Einstellung von Benutzeroptionen	48
Surround-Klang und Audiomodi	39	Tabelle der Benutzeroptionen	48
Modus Midnight Movie	39	Garantie und Kundendienst	49
Vorverstärker	40		
Ändern der Lautstärke und Stummschalten	40		
Ändern die Lautstärke	40		
Stummschalten und Aufheben der Stummschaltung	40		
Abgleichen des Subwooferpegels	41		
Abgleichen des Center-Lautsprechers	41		
Einstellen der Balance	42		
Fader-Balance	42		
Hauptbalance	42		
Ändern von tiefen und hohen Frequenzen	43		
Ändern der tiefen Frequenzen	43		
Ändern der hohen Frequenzen	43		

Einführung

DVDs/CDs

Die folgenden DVD-/CD-Typen können mit dem CLASSIK Movie Di wiedergegeben werden:

Typ	Inhalt	Durchmesser
DVD-Video	Audio- und Videoaufnahmen (MPEG2)	8 cm/12 cm
CD CD-R CD-RW	Audio (MP3) Audio und Video (JPEG, MPEG2)	8 cm/12 cm

Wichtiger Hinweis: DVD-/CD-Formate

Es wurden zwar alle erdenklichen Anstrengungen unternommen, um eine universelle Kompatibilität mit allen zugelassenen DVD-/CD-Typen sicherzustellen, aber es kann nicht gewährleistet werden, dass bei jeder DVD/CD, die zur Zeit im Handel erhältlich ist oder in Zukunft erhältlich sein wird, alle Funktionen des Linn CLASSIK Movie Di vollständig genutzt werden können. Wir haben viele der zurzeit erhältlichen DVD-/CD-Typen getestet, aber viele DVDs/CDs, die gegenwärtig im Handel sind, entsprechen nicht den veröffentlichten und anerkannten formalen Spezifikationen. Aus diesem Grund **können wir keine Haftung übernehmen, wenn der DVD-/CD-Spieler eine bestimmte DVD/CD nicht wiedergeben kann.** Wenn Sie DVDs/CDs besitzen, die mit dem Linn CLASSIK Movie Di nicht wiedergegeben werden können und bei denen sich nachträglich herausstellt, dass sie mit DVD-/CD-Spielern von Fremdherstellern wiedergegeben werden können, so folgt hieraus in keiner Weise, dass das Linn CLASSIK Movie Di Fehler aufweist. Auf vielen Websites werden auf Informationen zu DVDs/CDs angeboten, bei denen bekannte Wiedergabeprobleme bestehen. Wir schlagen daher vor, dass Sie zunächst diese veröffentlichten Daten untersuchen, bevor Sie die Wiedergabefähigkeiten des Linn CLASSIK Movie Di beurteilen. Wir nehmen gern alle problematischen DVDs/CDs entgegen, da wir auf diese Weise Gelegenheit erhalten, das Linn CLASSIK Movie Di weiterzuentwickeln. Wenn wir aber DVDs/CDs von Endverbrauchern entgegennehmen, wird dadurch nicht gewährleistet, dass wir herausfinden, wie diese DVDs/CDs wiedergegeben werden können.

Unregelmäßig geformte DVDs/CDs

Legen Sie keine unregelmäßig geformten DVDs/CDs (Herzform, Visitenkartenform) in das CLASSIK Movie Di ein, da sie den DVD-/CD-Spieler beschädigen können.

HINWEIS:

In der Bedienungsanleitung wird der Begriff "Fernsehgerät" für Projektionsfernsehgeräte, Monitoren und Fernsehgeräte gleichermaßen verwendet.

Surround-Klang

Das CLASSIK Movie Di enthält Schaltungen, mit denen die Audiosignale von DVDs/CDs verarbeitet werden können, die die folgenden Logos tragen:



Das Gerät kann auch Audiosignale verarbeiten, die in digitalen Eingangssignalen enthalten sind.

Einzelheiten zu Surround-Klangmodi finden Sie im Kapitel *Surround-Klang und Audiomodi*.

Reinigung

Trennen Sie das CLASSIK Movie Di vom Netz, bevor Sie das System reinigen. Entfernen Sie Staub und Fingerabdrücke mit einem weichen, trockenen Tuch. Verwenden Sie keine Haushaltsreiniger für das Gerät.



Anschließen

In diesem Kapitel wird beschrieben, wie das CLASSIK Movie Di aufgestellt und Lautsprecher, Fernsehgerät usw. an das System angeschlossen werden.

Auspacken

Das CLASSIK Movie Di wird in einem Karton zusammen mit den folgenden Zubehörteilen ausgeliefert:

- Selbstleuchtende Fernbedienung mit zugehöriger Bedienungsanleitung
- 2 Batterien der Größe R03 (AAA) für die Fernbedienung
- MW-Antenne
- UKW-Antenne
- Netzkabel
- diese Bedienungsanleitung

Es empfiehlt sich, die Verpackung für den Fall aufzubewahren, dass Sie das CLASSIK Movie Di zu einem späteren Zeitpunkt transportieren müssen.

Auswählen der Spannung



Schließen Sie das CLASSIK Movie Di erst dann an das Netz an, nachdem Sie sich vergewissert haben, dass die für die lokale Netzspannung richtige Spannung eingestellt wurde.

Werksseitig wird das CLASSIK Movie Di auf die Netzspannung 230 Volt eingestellt. Das Gerät darf erst dann an eine andere Netzspannung angeschlossen werden, wenn es auf die lokale Spannung umgestellt worden ist. Verwenden Sie einen Schraubendreher, um die richtige Spannung am Spannungswahlschalter auf der Rückseite des Geräts auszuwählen.

Netzspannungsbereich	Einstellung am Spannungswahlschalter
90V – 126V	115V
207V – 253V	230V



Dieses Gerät muss geerdet werden. Verwenden Sie das geerdete mitgelieferte Netzkabel mit angegossenem Stecker. Verwenden Sie niemals einen ungeerdeten Stecker oder Adapter.

Aufstellen

Sie können das CLASSIK Movie Di fast an jedem Ort aufstellen, der für Sie praktisch ist, aber beachten Sie bitte die nachstehenden Punkte:

- Lassen Sie an den Seiten, auf der Rückseite und über dem CLASSIK Movie Di etwa 10 cm Platz, damit eine ausreichende Belüftung gewährleistet ist.
- Blockieren Sie niemals die Belüftungsöffnungen auf der Oberseite und an der Seite des Geräts.
- Die Fernbedienung ist empfindlich. Es dürften eigentlich niemals Probleme auftreten, das CLASSIK Movie Di mit der Fernbedienung zu bedienen, sofern Sie das CLASSIK Movie Di keiner direkten Sonneneinstrahlung aussetzen oder das Steuerungsfenster verdecken.

WICHTIG:

Öffnen Sie niemals die DVD-/CD-Lade des CLASSIK Movie Di, wenn das Gerät hinter Glas aufgestellt ist. Anderenfalls kann die Mechanik der Lade beschädigt werden.

Rückseite SCART-Ausführung

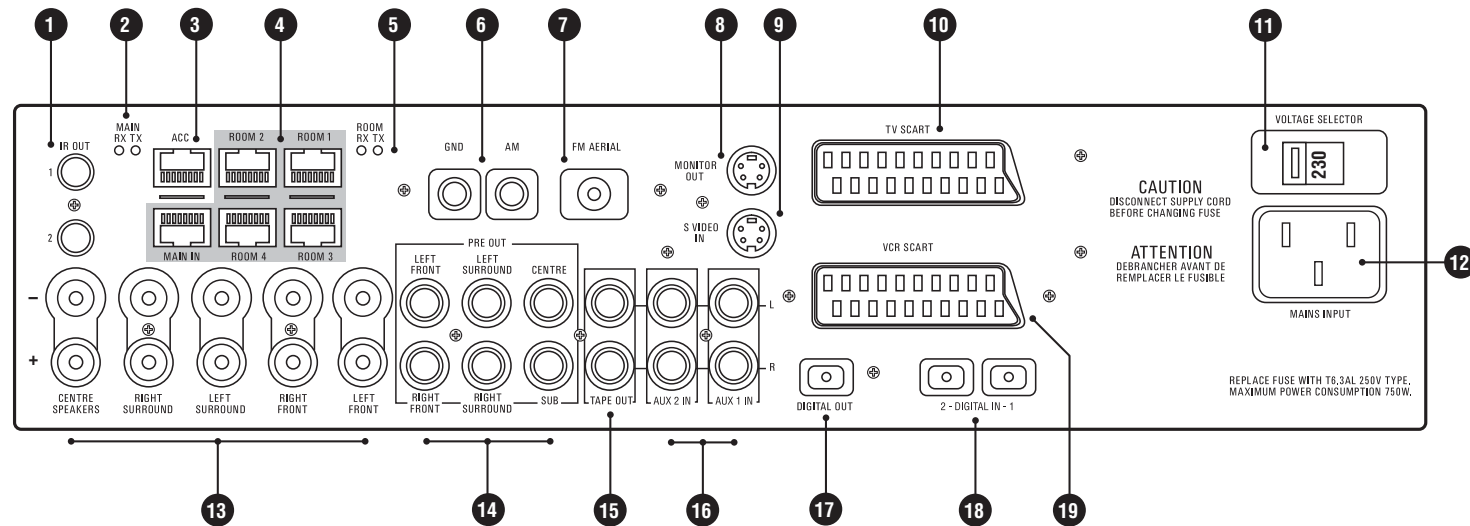

- 1 IR OUT 1 und 2:** Ausgänge für Infrarotsignalgeber
Ermöglichen die Steuerung von Zusatzgeräten, die Infrarotsignale akzeptieren, mithilfe der Fernbedienung.
- 2 MAIN RX-TX:** CONNECT-LEDs.
Geben an, dass Signale zwischen Geräten in einem CONNECT-System übertragen werden.
- 3 ACC:** KNEKT-Anschluss
Dient zum Installieren des Geräts in einem KNEKT-System.
- 4 ROOM 1 - 4, MAIN IN:** CONNECT-Anschlüsse
Dienen zum Verbinden von Geräten in einem CONNECT-System (siehe Kapitel *CONNECT-Funktion*).
- 5 ROOM RX-TX:** CONNECT-LEDs.
Geben an, dass Signale zwischen den Geräten in einem CONNECT-System übertragen werden.
- 6 GND, AM:**
MW-/LW-Antennenanschlüsse.
- 7 FM AERIAL:**
UKW-Antennenanschluss
- 8 MONITOR OUT:** S-Video-Ausgang
Dient zum Anschließen an ein Fernsehgerät, das S-Video-Signale akzeptiert.
- 9 S VIDEO IN:**
Dient zum Anschließen an einen Videorecorder mit einem S-Video-Ausgang.
- 10 TV SCART:**
Dient zum Anschließen an den SCART-Anschluss eines Fernsehgeräts.
- 11 VOLTAGE SELECTOR:** Spannungswahlschalter
- 12 MAINS:** Netzeingang
- 13 Lautsprecherausgänge:**
Verstärkerausgänge für den direkten Anschluss von Lautsprechern.
- 14 Vorverstärkerausgang:** Line-Ausgänge
Anschlüsse für Endstufen und Subwoofer-Ausgang.
- 15 TAPE OUT :**
Dient zum Anschließen eines Bandlaufwerks.
- 16 AUX IN 1 und 2:**
Analogeingänge für Zusatzsignalquellen.
- 17 DIGITAL OUT:**
Dient zum Anschließen eines Geräts mit Digitaleingang.
- 18 DIGITAL IN 1 und 2:**
Optische Digitaleingänge für Zusatzsignalquellen.
- 19 VCR SCART:**
Dient zum Anschließen an den SCART-Anschluss eines Videorecorders.



Das CLASSIK Movie Di muss zunächst ausgeschaltet und dann vom Netz getrennt werden, bevor Verbindungen auf der Rückseite getrennt oder vorgenommen werden. Anderenfalls entstehen möglicherweise Spannungstöße, die das CLASSIK Movie Di oder andere angeschlossene Komponenten des AV-Systems beschädigen können.

Rückseite Cinch-Ausführung

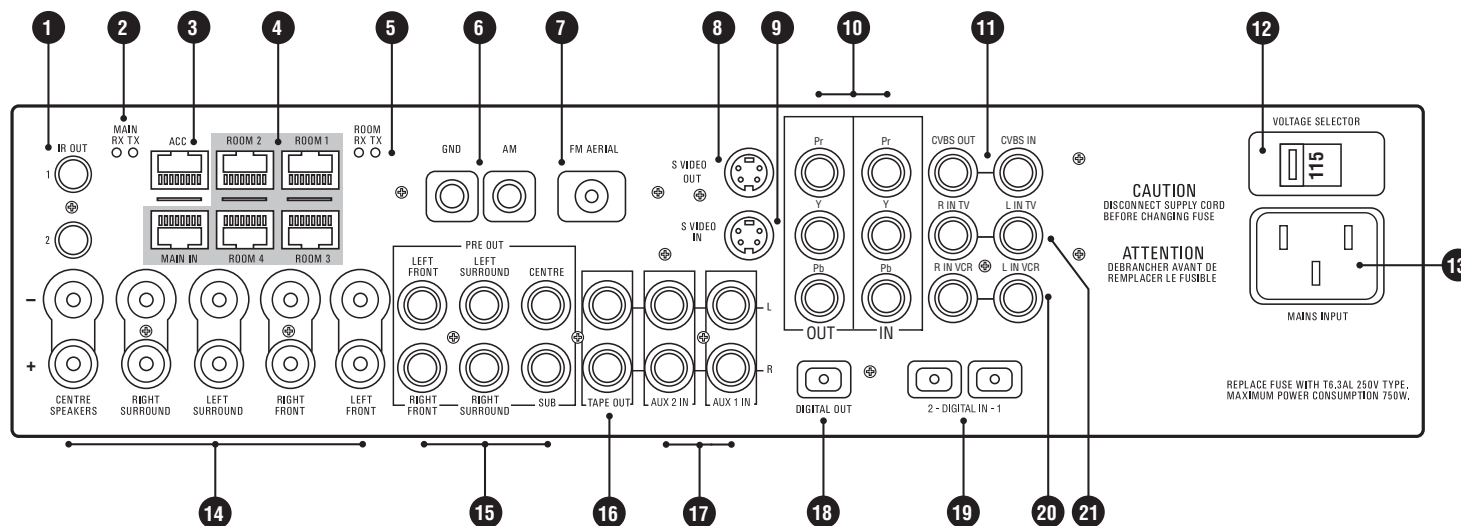

- 1 **IR OUT 1 und 2:** Ausgänge für Infrarotsignalgeber
Ermöglichen die Steuerung von Zusatzgeräten, die Infrarotsignale akzeptieren, mithilfe der Fernbedienung.
- 2 **MAIN RX-TX:** CONNECT-LEDs.
Geben an, dass Signale zwischen Geräten in einem CONNECT-System übertragen werden.
- 3 **ACC:** KNEKT-Anschluss
Dient zum Installieren des Geräts in einem KNEKT-System.
- 4 **ROOM 1 - 4, MAIN IN:** CONNECT-Anschlüsse
Dienen zum Verbinden von Geräten in einem CONNECT-System (siehe Kapitel *CONNECT-Funktion*).
- 5 **ROOM RX-TX:** CONNECT-LEDs.
Geben an, dass Signale zwischen den Geräten in einem CONNECT-System übertragen werden.
- 6 **GND, AM:**
MW-/LW-Antennenanschlüsse.
- 7 **FM AERIAL:**
UKW-Antennenanschluss
- 8 **S VIDEO OUT:** S-Video-Ausgang
Dient zum Anschließen an ein Fernsehgerät, das S-Video-Signale akzeptiert.
- 9 **S VIDEO IN:**
Dient zum Anschließen an einen Videorecorder mit einem S-Video-Ausgang.
- 10 **YPrPb IN und OUT:** Komponenteneingänge und -ausgänge.
- 11 **CVBS IN und OUT:** FBAS-Eingang und -Ausgang.

- 12 **VOLTAGE SELECTOR:** Spannungswahlschalter
- 13 **MAINS:** Netzeingang
- 14 **Lautsprecherausgänge:**
Verstärkerausgänge für den direkten Anschluss von Lautsprechern.
- 15 **Vorverstärkerausgang:** Line-Ausgänge
Anschlüsse für Endstufen und Subwoofer-Ausgang.
- 16 **TAPE OUT :**
Dient zum Anschließen eines Bandlaufwerks.
- 17 **AUX IN 1 und 2:**
Analogeingänge für Zusatzsignalquellen.
- 18 **DIGITAL OUT:**
Dient zum Anschließen eines Geräts mit Digitaleingang.
- 19 **DIGITAL IN 1 und 2:**
Optische Digitaleingänge für Zusatzsignalquellen.
- 20 **R IN VCR, L IN VCR:**
Audioeingänge für Videorecorder.
- 21 **R IN TV, L IN TV:**
Audioeingänge für Fernsehgerät.



Das CLASSIK MOVIE Di muss zunächst ausgeschaltet und dann vom Netz getrennt werden, bevor Verbindungen auf der Rückseite getrennt oder vorgenommen werden. Anderenfalls entstehen möglicherweise Spannungsschübe, die das CLASSIK MOVIE Di oder andere angeschlossene Komponenten des AV-Systems beschädigen können.

Anschließen des CLASSIK Movie Di

In diesem Kapitel wird ausführlich beschrieben, wie das CLASSIK Movie Di angeschlossen wird.

HINWEIS:

In dieser Bedienungsanleitung wird der Begriff "Fernsehgerät" gleichermaßen für Projektionsfernsehergeräte, Monitoren und TV-Geräte verwendet.

Anschließen an das Netz

WICHTIG:

Schalten Sie die Stromversorgung erst ein, nachdem Sie alle anderen Komponenten angeschlossen haben.

Schließen Sie das CLASSIK Movie Di mithilfe des mitgelieferten Netzkabels an das Netz an.

Nachdem Sie Lautsprecher oder ein Fernsehgerät angeschlossen haben, müssen Sie das CLASSIK Movie Di zunächst konfigurieren, bevor ein einwandfreier Betrieb möglich ist. Ausführliche Beschreibungen zu diesem Thema finden Sie im Kapitel *Konfigurationsmenüs* der Bedienungsanleitung.

Sobald alle Anschlüsse vorgenommen worden sind, schalten Sie die Stromversorgung ein. Das Symbol  wird im Display der Frontblende angezeigt. Dieses Symbol bedeutet, dass sich das Gerät im Standby-Modus befindet.

Anschließen des CLASSIK Movie Di an andere Komponenten

Um die bestmögliche Leistung zu erzielen, sollten Sie die Videoausgänge der Zusatzsignalquellen direkt an das Fernsehgerät und die Audioausgänge an das CLASSIK Movie Di anschließen. Sehen Sie sich in diesem Zusammenhang das nachstehende Diagramm an.

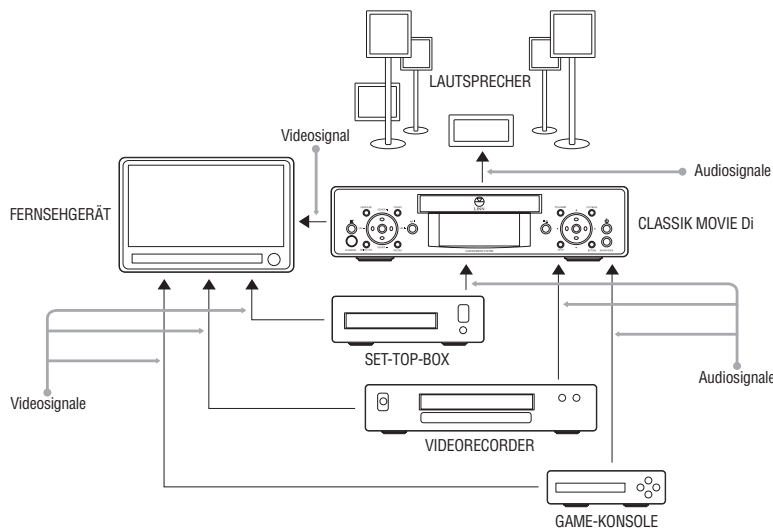

Wenn es Ihnen lieber ist oder das Fernsehgerät nicht über genügend Anschlüsse verfügt, können Sie die Audio- und Videoausgänge an das CLASSIK Movie Di anschließen. Wenn Sie die SCART-Ausführung des CLASSIK Movie Di besitzen, können Sie dies erreichen, indem Sie die Zusatzkomponenten hintereinanderschalten und einen Anschluss am Gerät vornehmen. Vergleichen Sie hierzu das Diagramm weiter unten.

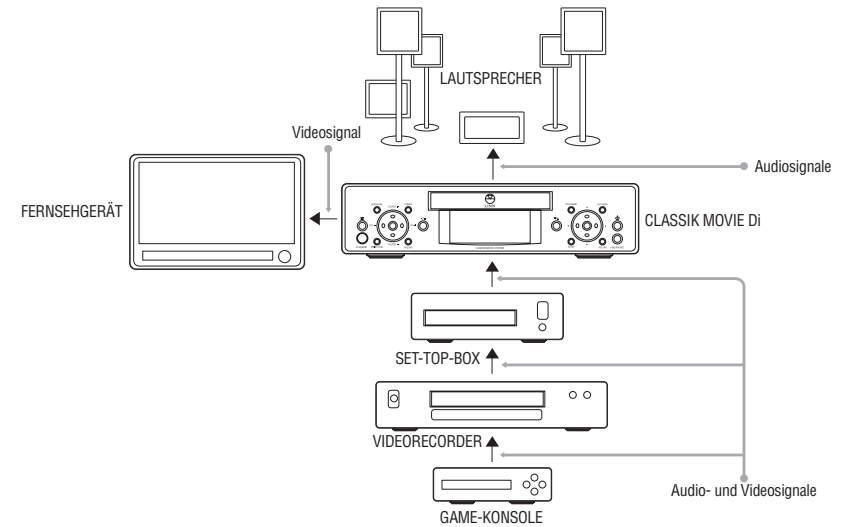

Wenn Sie die Cinch-Ausführung besitzen, können Sie die Audio- und Videoausgänge der Zusatzsignalquellen einzeln an das CLASSIK Movie Di anschließen. Vergleichen Sie hierzu das Diagramm weiter unten.

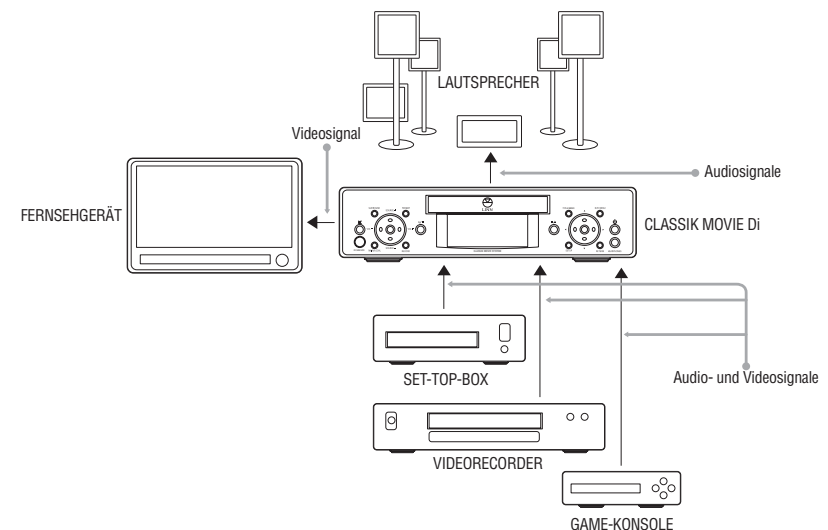

Anschließen der Antennen

Schließen Sie die mitgelieferten MW-/LW- und UKW-Antennen entsprechend der Abbildung an.

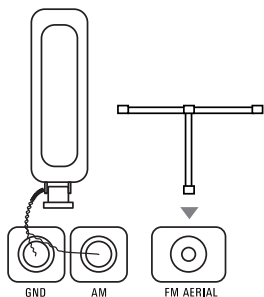

Anschließen an ein Fernsehgerät (SCART-Ausführung)

Wenn das Fernsehgerät über einen S-Video-Eingang verfügt, nehmen Sie den Anschluss entsprechend der Abbildung vor.

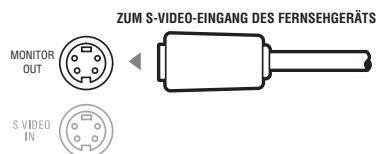

Wenn das Fernsehgerät über keinen S-Video-Eingang verfügt, schließen Sie das CLASSIK Movie Di an den SCART-Anschluss des Fernsehgeräts an.

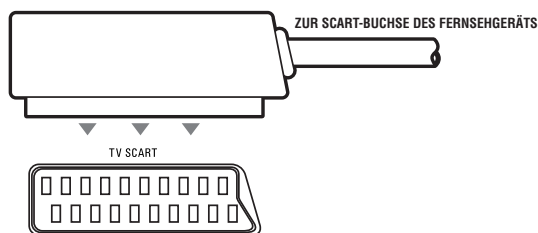

Anschließen an ein Fernsehgerät (Cinch-Ausführung)

Wenn das Fernsehgerät mit YPrPb-/YUV-Eingängen ausgerüstet ist, verbinden Sie das CLASSIK Movie Di und das Fernsehgerät entsprechend der Darstellung in der Abbildung.

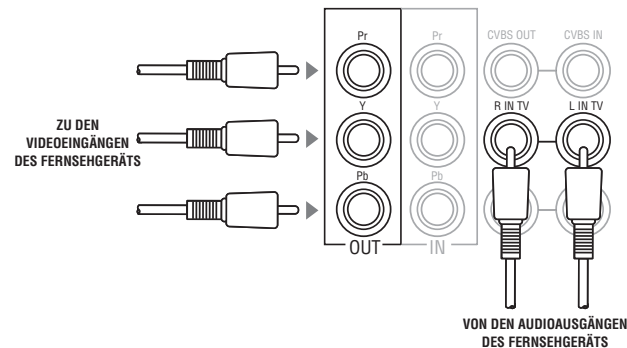

Wenn das Fernsehgerät über einen S-Video-Eingang verfügt, nehmen Sie den Anschluss entsprechend der Abbildung vor.

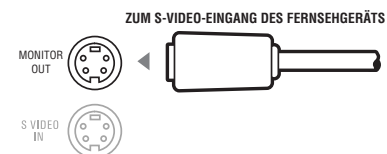

Wenn das Fernsehgerät mit FBAS-Eingängen ausgerüstet ist, verbinden Sie das CLASSIK Movie Di entsprechend der Darstellung in der Abbildung mit dem Fernsehgerät.

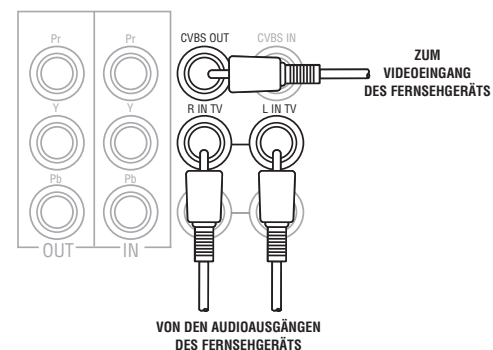

HINWEIS:

Wenn Sie die Audiosignale des CLASSIK Movie Di über das Fernsehgerät wiedergeben möchten, verbinden Sie die Buchsen TAPE OUT des Geräts mit den entsprechenden Audioeingängen des Fernsehgeräts.

Anschließen einer Set-Top-Box oder eines HDTV-Decoders (nur Cinch-Ausführung)

Wenn eine Set-Top-Box, ein HDTV-Decoder oder ein anderes Zusatzgerät mit YPrPb-/YUV-Ausgängen ausgerüstet ist, nehmen Sie den Anschluss entsprechend der Darstellung in der Abbildung vor.

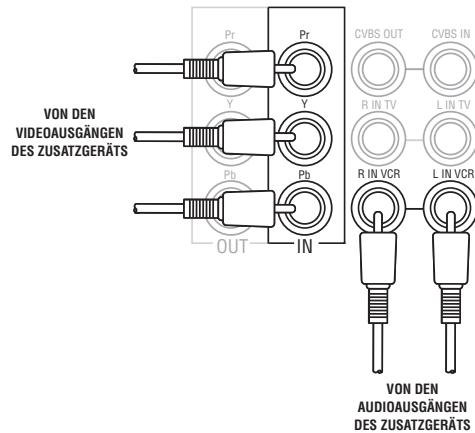

Anschließen an einen Videorecorder (Cinch-Ausführung)

Es hängt von den verfügbaren Anschlüssen des Videorecorders ab, wie das CLASSIK Movie Di mit dem Gerät verbunden wird. In der Bedienungsanleitung des Videorecorders finden Sie hierzu entsprechende Informationen.

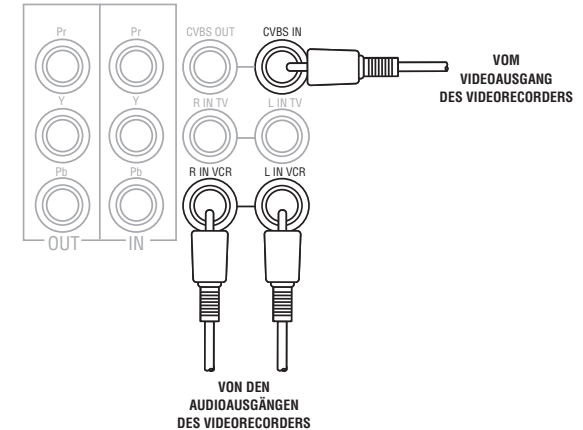

Anschließen an einen Videorecorder(SCART-Ausführung)

Es hängt von den verfügbaren Anschlüssen des Videorecorders ab, wie das CLASSIK Movie Di mit dem Gerät verbunden wird. In der Bedienungsanleitung des Videorecorders finden Sie hierzu entsprechende Informationen.

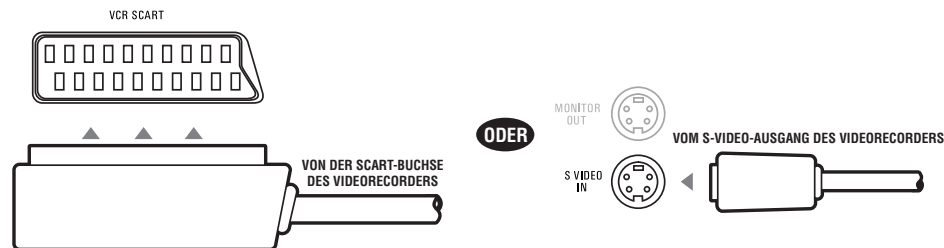

Anschließen an eine externe Endstufe

Wenn Sie eine externe Endstufe verwenden, um Audiosignale an die Lautsprecher weiterzuleiten, finden Sie hierzu in der folgenden Abbildung entsprechende Informationen.

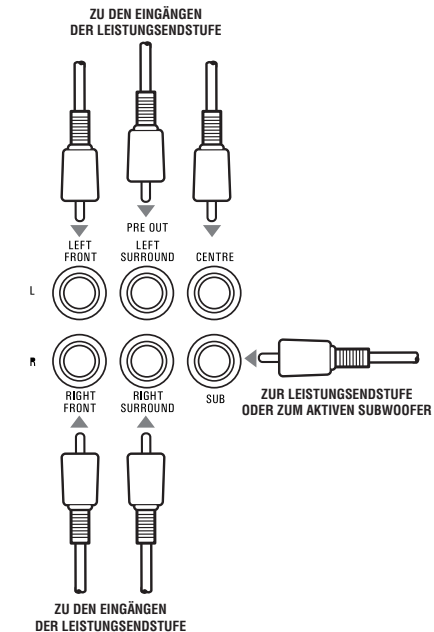



Anschließen an Lautsprecher

Wenn Sie keine externe Endstufe verwenden und daher Lautsprecher unmittelbar an das CLASSIK Movie Di anschließen, finden Sie hierzu entsprechende Informationen in der folgenden Abbildung.

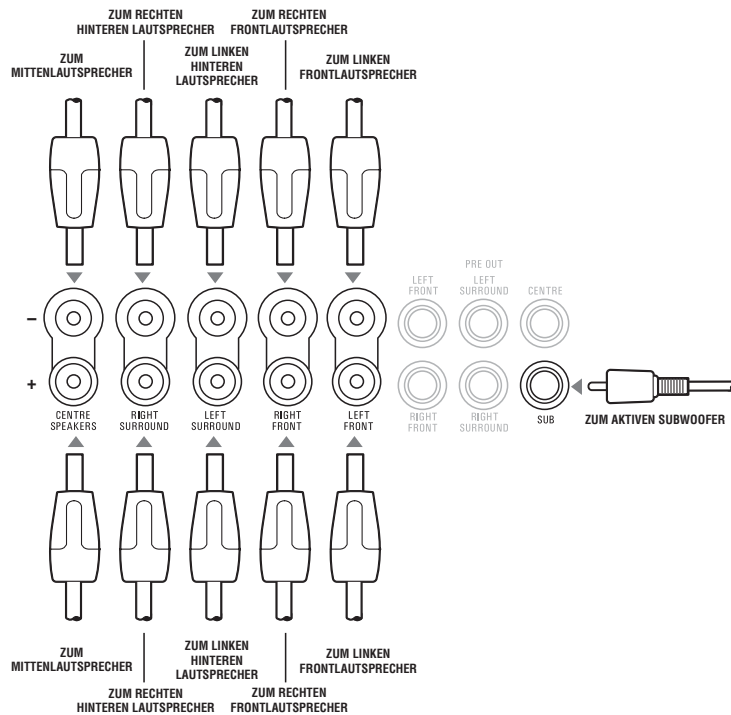

Anschließen an ein analoges Bandlaufwerk

Nehmen Sie den Anschluss entsprechend der nachstehenden Abbildung vor.

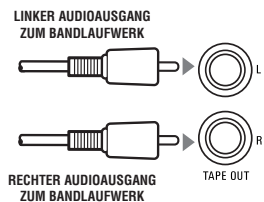

Anschließen einer analogen Zusatzsignalquelle

Verbinden Sie die Buchsen AUX IN 1 oder 2 des CLASSIK Movie Di mit dem Ausgang einer externen Audiosignalquelle, z. B. mit dem analogen Ausgang eines MiniDisc-Spielers oder eines externen Tuners.

Anschließen einer digitalen Zusatzsignalquelle

Verbinden Sie die Buchsen DIGITAL IN 1 oder 2 des CLASSIK Movie Di mit dem Ausgang einer externen digitalen Signalquelle, z. B. mit dem optischen Digitalausgang einer Set-Top-Box oder einer Game-Konsole.

Anschließen eines Geräts mit Digitaleingang

Verbinden Sie den DIGITALEN AUSGANG des CLASSIK Movie Di mit dem digitalen Eingang eines Geräts, z. B. eines MiniDisc-Spielers, eines digitalen Bandlaufwerks oder eines externen Heimkinodecoders.

Frontblende und Fernbedienung

Frontblende

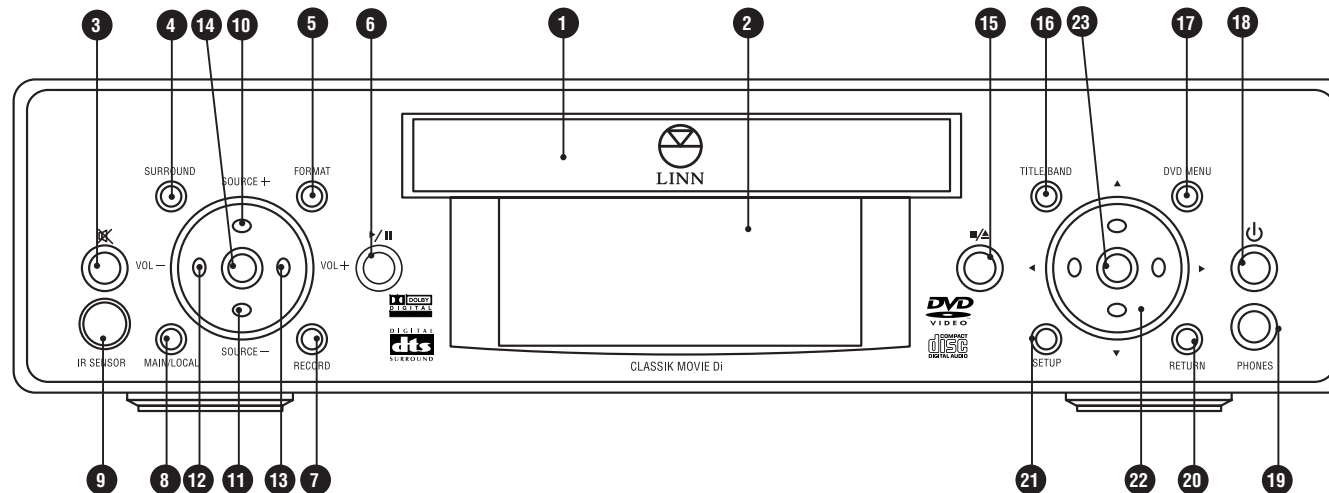

- 1 **DVD-/CD-Lade**
- 2 **Frontblendendisplay**
- 3 **☒ (Stummschalten):** Schaltet die Wiedergabe über die Lautsprecher und den Kopfhörer ein/aus.
- 4 **SURROUND:** Wählt ein Surround-Klangformat (einschließlich Midnight Movie) aus.
- 5 **FORMAT:** Wählt den Typ des Ausgangsvideosignals aus.
- 6 **▶/|| (Wiedergeben/Pause):** Gibt eine DVD/CD wieder oder hält die Wiedergabe vorübergehend an.
- 7 **RECORD:** Wählt eine Signalquelle zum Aufnehmen aus.
- 8 **MAIN/LOCAL:** Wird verwendet, wenn das Gerät Teil eines CONNECT-Systems ist.
- 9 **IR SENSOR:** Sensor zum Empfangen von Fernbedienungssignalen.
- 10 & 11 **SOURCE +/-:** Wählt eine Signalquelle aus.
- 12 & 13 **VOL +/-:** Ändert die Lautstärke.
- 14 **Änderungstaste (,adjust'):** Wählt eine Funktion aus, die geändert werden soll, und ändert die Funktion der Tasten VOL +/-.
- 15 **■/▲ (Stoppen/Auswerfen):** Stoppt die Wiedergabe einer DVD/CD. Öffnet/Schließt die DVD-/CD-Lade.
- 16 **TITLE/BAND:** Öffnet das DVD-Titelmenü. Schaltet das Tunerfrequenzband um.
- 17 **DVD MENU:** Öffnet das DVD-Menü.
- 18 **⏻ (POWER):** Schaltet das Gerät ein oder in den Standby-Modus.
- 19 **Kopfhöreranschluss**
- 20 **RETURN:** Gibt den aktuellen CD-Titel erneut von vorn wieder.
- 21 **SETUP:** Blendet die Konfigurationsmenüs ein/aus.
- 22 **▲/▼/◀/▶** Durchblättern die Konfigurationsmenüs und ändern die Einstellungen.
- 23 **Eingabetaste (,enter'):** Führt eine Einstellung aus.

Einige Tasten sind mit zusätzlichen Funktionen belegt, die von der aktuellen Signalquelle oder dem aktuellen Modus abhängen.



Fernbedienung

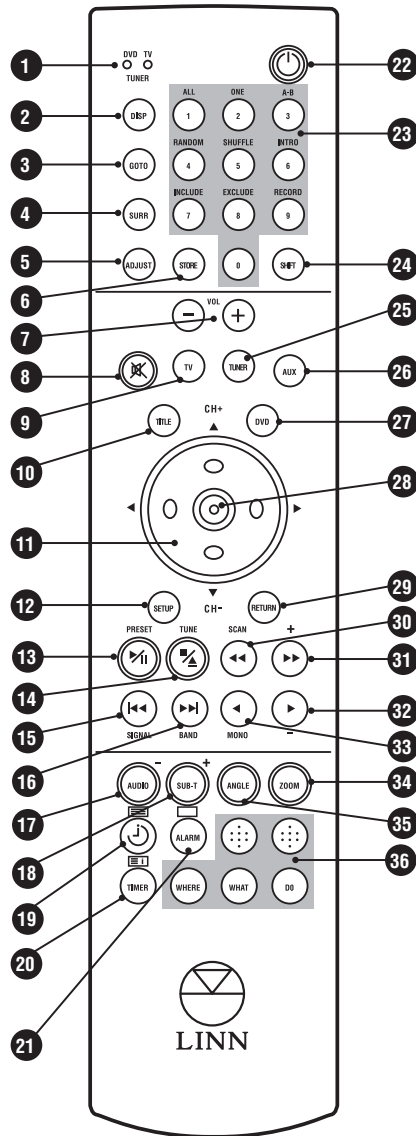

- 1 **LEDs:** Zeigen an, wenn ein Signal von der Fernbedienung übertragen wird.
- 2 **DISP (Display):** Ändert die Zeitanzeige auf der Frontblende, wenn DVDs/CDs wiedergegeben werden. Wählt den Typ des Ausgangsvideosignals aus
- 3 **GOTO:** Springt zu einem bestimmten Kapitel, CD-Titel, DVD-Titel oder Zeitpunkt auf einer DVD/CD.
- 4 **SURR (Surround):** Wählt ein Surround-Klangformat (einschließlich Midnight Movie) aus.
- 5 **Änderungstaste (,adjust'):** Wählt eine Funktion aus, die geändert werden soll.
- 6 **STORE:** Speichert DVD-/CD- und Tunerinformationen.
- 7 **VOL - / VOL +** Ändert die Lautstärke.
- 8 **☒ (Stummschalten):** Schaltet die Wiedergabe über die Lautsprecher und den Kopfhörer ein/aus.
- 9 **TV:** Wählt den Fernsehgerätmodus aus.
- 10 **TITLE:** Öffnet das DVD-Titelmenü.
- 11 **▲ / ▼ / ◀ / ▶ CH + / CH - :** Durchblättern die Konfigurationsmenüs und ändern die Einstellungen. Wechseln den Fernsehkanal.
- 12 **SETUP:** Blendet die Konfigurationsmenüs auf dem Bildschirm ein/aus.
- 13 **▶ / || (Wiedergeben/Pause) / PRESET:** Gibt eine DVD/CD wieder oder hält die Wiedergabe vorübergehend an. Wählt einen gespeicherten Sender aus.
- 14 **■ / ▲ (Stoppen/Auswerfen) / TUNE:** Stoppt die Wiedergabe einer DVD/CD. Öffnet/Schließt die DVD-/CD-Lade. Wählt eine Frequenz aus.
- 15 **◀◀ / SIGNAL:** Wählt das vorherige Kapitel/den vorherigen Titel aus. Zeigt die Tunersignalstärke an.
- 16 **▶▶ / BAND:** Wählt das nächste Kapitel/den nächsten Titel aus. Wählt das Tunerfrequenzband aus.
- 17 **AUDIO/- * / rote Fasttext-Taste:**** Wählt Sprachen auf DVDs aus. Stellt die Uhrzeit und den Alarm.* Videotextbetrieb**
- 18 **SUB-T/+ * / grüne Fasttext-Taste:**** Schaltet die DVD-Untertitel ein oder aus. Stellt die Uhrzeit und den Alarm.* Videotextbetrieb**
- 19 **🕒 * / ☐:**** Stellt die Uhr.* Schaltet den Videotext ein.**
- 20 **TIMER * / ☐:**** Stellt die Zeitschaltuhr.* Ruft die Indexseite des Videotextes auf.**
- 21 **ALARM * / ☐:**** Stellt den Alarm.* Schaltet den Videotext aus.**

- 22 **🔌 (POWER):** Schaltet das Gerät ein oder in den Standby-Modus.
- 23 **Ziffern 0-9/Tastenbelegung umschalten:**** Zifferntasten. Aktiviert den Zugriff auf bestimmte Zusatzfunktionen.***
- 24 **SHIFT:** Ermöglicht den Zugriff auf Zusatzfunktionen, mit denen bestimmte Tasten belegt sind.
- 25 **TUNER:** Wählt den Tunermodus aus.
- 26 **AUX:** Wählt zusätzliche Eingangs-/Ausgangssignalquellen aus.
- 27 **DVD:** Wählt den DVD-/CD-Modus aus.
- 28 **Eingabetaste (,enter'):** Führt eine Einstellung aus.
- 29 **RETURN:** Gibt den aktuellen CD-Titel erneut von vorn wieder.
- 30 **◀ / SCAN:** Sucht schnell in Rückwärtsrichtung. Sucht Tunersignale.
- 31 **▶▶ / +:** Sucht schnell in Vorwärtsrichtung. Wird für Tunerfunktionen verwendet.
- 32 **▶ / -:** Sucht schnell in Vorwärtsrichtung. Wird für Tunerfunktionen verwendet.
- 33 **◀ / MONO:**** Sucht schnell in Rückwärtsrichtung. Schaltet zwischen Mono- und Stereoausgangssignalen um.***
- 34 **ZOOM/blau Fasttext-Taste:**** Vergrößert das Bild. Videotextbetrieb.**
- 35 **ANGLE/gelbe Fasttext-Taste:**** Wählt verfügbare Blickwinkel auf DVDs aus. Videotextbetrieb.**
- 36 **KNEKT-Funktionen:** Wird verwendet, wenn das Gerät Teil eines KNEKT-Systems ist.

- * Die Uhrzeit-, Zeitschaltuhr- und Alarntasten können bei älteren Linn-Produkten, nicht jedoch bei diesem Produkt verwendet werden.
 ** Videotextfunktionen stehen auf der US-amerikanischen Ausführung der Fernbedienung nicht zur Verfügung.
 ***Die Befehle RANDOM und MONO steht zurzeit nicht zur Verfügung.

Fernbedienungsmodi

Wenn Sie eine Signalquellentaste (DVD, TUNER, TV oder AUX) auf der Fernbedienung drücken, wechselt die Fernbedienung in den Modus für die jeweilige Signalquelle. Die Funktion der Fernbedienungstasten hängt von den unterschiedlichen Signalquellen ab. Deswegen werden Sie gelegentlich feststellen, dass das CLASSIK Movie Di nicht erwartungsgemäß reagiert, wenn Sie es mit der Fernbedienung steuern. Dies liegt daran, dass die Fernbedienung und das CLASSIK Movie Di auf unterschiedliche Signalquellen eingestellt sind. Als Abhilfe brauchen Sie nur die Taste für die gewünschte Signalquelle auf der Fernbedienung zu drücken.

Videoausgangssignal

Bevor Sie den CLASSIK Movie Di konfigurieren und betreiben, stellen Sie sicher, dass das Gerät das für das Fernsehgerät geeignete Videosignal ausgibt.

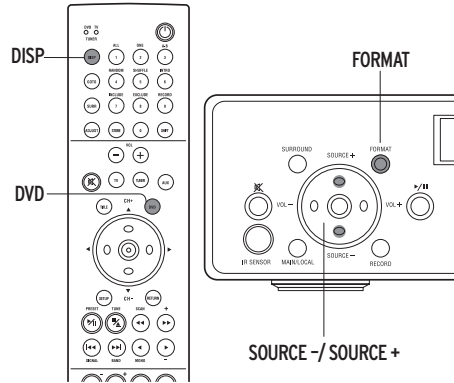

So wählen Sie das richtige Videoausgangssignal aus:

- Wählen Sie die DVD/CD-Quelle, indem Sie auf der Fernbedienung **DVD** drücken oder auf der Frontblende wiederholt **SOURCE +/SOURCE -** drücken, bis im Display SOURCE DISC angezeigt wird.
- Halten Sie auf der Fernbedienung **DISP** gedrückt, oder drücken Sie auf der Frontblende **FORMAT**. Im Display wird jetzt die Videonorm (PAL, NTSC oder NATIVE) angezeigt.
- Drücken Sie **DISP** oder **FORMAT** wiederholt, bis die gewünschte Videonorm im Display angezeigt wird (wählen Sie NATIVE, falls das Fernsehgerät sowohl das PAL- als auch das NTSC-Format akzeptiert).
- Wenn das gewünschte Format im Display der Frontblende angezeigt wird, halten Sie **DISP** oder **FORMAT** gedrückt, bis im Display einer der Videosignaltypen (entweder S VIDEO, FBAS, YPrPb, oder RGB*) angezeigt wird.
- Drücken Sie wiederholt die Taste **DISP** oder **FORMAT**, bis der gewünschte Videosignaltyp im Display angezeigt wird.

*RGB steht in der Phonoausführung des CLASSIK Movie Di nicht zur Verfügung.

Konfigurationsmenüs

Informationen zu den Konfigurationsmenüs

Die Bildschirmkonfigurationsmenüs ermöglichen es Ihnen, das CLASSIK Movie Di zu konfigurieren, um die Anzahl und die Größe der Lautsprecher, das Bildformat des Fernsehgeräts und vieles andere einzustellen. Sie müssen die Konfigurationsmenüs verwenden, um Informationen über die angeschlossenen Komponenten in das CLASSIK Movie Di einzugeben. Bitte nehmen Sie sich die Zeit, um das CLASSIK Movie Di richtig zu konfigurieren.

Die Menüs sind in fünf Kategorien unterteilt:

ALLGEMEINE KONFIGURATION

In diesem Menü können Sie allgemeine Audio- und Videokonfigurationen für das CLASSIK Movie Di vornehmen.

LAUTSPRECHER KONFIGURATION

Mithilfe dieses Menüs geben Sie die Anzahl, Größe und Position der Lautsprecher in das CLASSIK Movie Di ein.

VIDEOQUELLE KONFIGURATION

In diesem Menü können Sie den Videoausgang des CLASSIK Movie Di konfigurieren.

AUDIO KONFIGURATION

Mithilfe dieses Menüs können Sie die Audioausgangssignale des CLASSIK Movie Di konfigurieren.

PRÄFERENZEN

Mithilfe dieses Menüs können Sie zusätzliche Funktionen wie Untertitel und Kindersperre einstellen. (Auf diese Kategorie kann nicht zugegriffen werden, während eine DVD/CD vom Gerät wiedergegeben wird.)

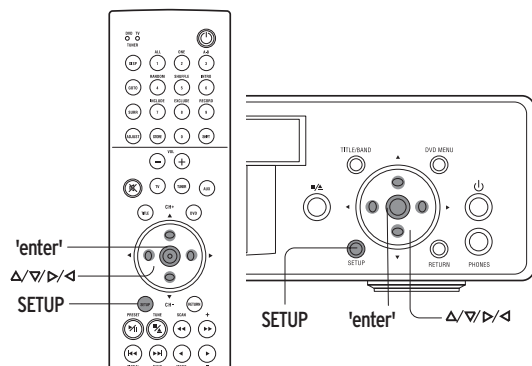

So greifen Sie auf die Konfigurationsmenüs zu:

Vergewissern Sie sich, dass das Fernsehgerät eingeschaltet und auf das Videoausgangssignal des CLASSIK Movie Di abgestimmt ist.

- Drücken Sie **DVD** auf der Fernbedienung.
- Drücken Sie **SETUP** auf der Frontblende oder Fernbedienung. Auf dem Fernsehbildschirm wird das EINSTELLMENÜ - HAUPTSEITE angezeigt.



So durchblättern Sie die Konfigurationsmenüs und wählen eine Option aus:

- Verwenden Sie die Tasten Δ , ∇ , \leftarrow , \rightarrow auf der Frontblende oder Fernbedienung, um die Menüs zu durchblättern.
- Drücken Sie die **Eingabetaste (,enter')** auf der Frontblende oder Fernbedienung, um eine Option auszuwählen.

BEISPIEL:

Wenn Sie die Sprache ändern möchten, in der ein DVD-Menü angezeigt wird, führen Sie die nachstehend aufgeführten Schritte durch:

1. Verwenden Sie bei aktiviertem EINSTELLMENÜ - HAUPTSEITE die Taste ∇ auf der Frontblende oder Fernbedienung, um die Option PRÄFERENZEN auszuwählen.

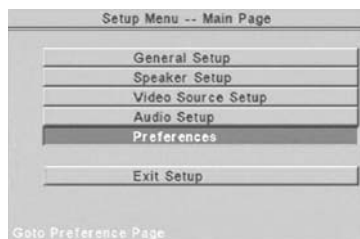

2. Drücken Sie die **Eingabetaste (,enter')** auf der Frontblende oder Fernbedienung. Das Untermenü PRÄFERENZEN - MENUE wird angezeigt.

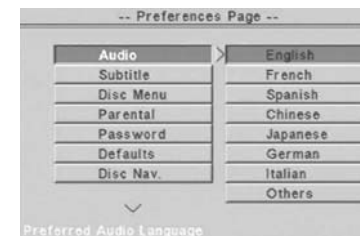

3. Verwenden Sie die Taste ∇ , um die Option DISC MENU auszuwählen. Die Sprachoptionen werden angezeigt.

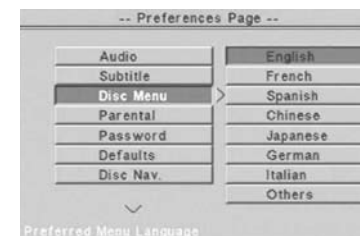

4. Verwenden Sie die Taste \rightarrow , um zur ersten Sprachoption zu gelangen.

5. Verwenden Sie die Taste ∇ , um die gewünschte Sprache zu markieren. Drücken Sie die **Eingabetaste (,enter')**, um die markierte Option zu bestätigen.

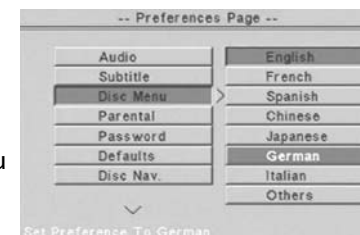

So schließen Sie die Konfigurationsmenüs:

- Drücken Sie **SETUP** auf der Frontblende oder Fernbedienung.

Oder gehen Sie wie folgt vor:

1. Verwenden Sie die Tasten ∇ / Δ auf der Frontblende oder Fernbedienung, um die Option HAUPT MENUE auszuwählen, die am Ende aller Untermenülisten angezeigt wird.

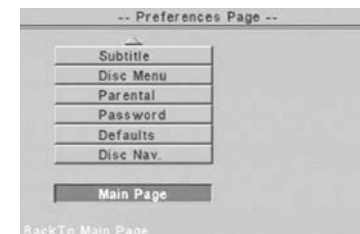

- Drücken Sie die **Eingabetaste (,enter')**, um zum EINSTELLMENÜ - HAUPTSEITE zurückzugelangen.
- Verwenden Sie die Tasten **▼**, um die Option EINSTELLUNG VERLASSEN zu markieren. Drücken Sie die **Eingabetaste (,enter')**.



Einige Änderungen, die in den Konfigurationsmenüs vorgenommen werden, werden sofort wirksam; andere Änderungen werden erst wirksam, nachdem Sie die Konfigurationsmenüs geschlossen haben.

ALLGEMEINE KONFIGURATION

OSD SPRACHE

Wählen Sie die Sprache aus, in der die Konfigurationsmenüs und Bildschirminformationen angezeigt werden sollen.

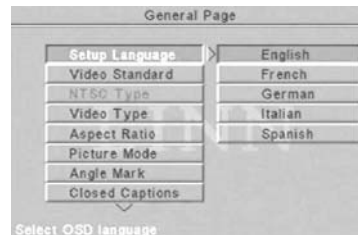

VIDEOSTANDARD

(Wenn Sie das Videosignalformat für das Fernsehgerät bereits mithilfe der Taste **FORMAT** ausgewählt haben (siehe Abschnitt *Videoausgangssignal*), überspringen Sie diesen Punkt.)

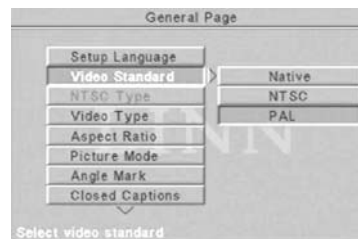

HINWEISE:

Wenn Sie unter VIDEO STANDARD die Option NATIV auswählen, flackert der Bildschirm möglicherweise, wenn die Wiedergabe einer DVD gestartet wird. Dies geschieht, wenn das CLASSIK Movie Di von einem Videosig alformat auf ein anderes umschaltet.

Wenn das Fernsehgerät nur ein Format akzeptiert, sehen Sie möglicherweise kein Bild, wenn Sie DVDs im CLASSIK Movie Di wiedergeben, die in einem anderen Format aufgenommen wurden.

NTSC-FORMAT (Schwarzpegel)

Für Länder, in denen die NTSV-Video signalnorm verwendet wird.

Mit dieser Einstellung für die Option wird das "Schwarzpegel-" oder "Austastpegelsignal" gesteuert. Wählen Sie in Amerika oder Kanada die Einstellung AMERIKANISCH.

Wählen Sie außerhalb Amerikas oder Kanadas die Einstellung WELT.

Hinweis:

Diese Einstellung ist nur für den SCART/FBAS- und S-VIDEO-Ausgang wirksam.

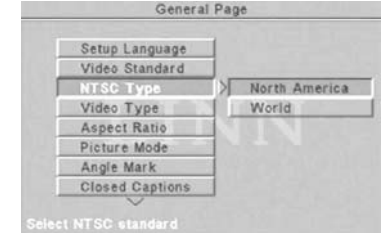

VIDEO TYPE

(Wenn Sie das Format des Videoausgangssignals für das Fernsehgerät bereits mithilfe der Taste **FORMAT** ausgewählt haben (siehe Abschnitt *Videoausgangssignal*), überspringen Sie diesen Punkt.)

(Von der höchsten zur geringsten Qualität)

Wenn das Fernsehgerät RGB-Signale akzeptiert und Sie das CLASSIK Movie Di entsprechend an das Fernsehgerät angeschlossen haben, aktivieren Sie den RGB-Eingang.

Wenn das Fernsehgerät YPrPb- oder YUV-(Komponenten-)Signale akzeptiert und Sie das CLASSIK Movie Di entsprechend an das Fernsehgerät angeschlossen haben, aktivieren Sie den YPrPb-Eingang.

Wenn das Fernsehgerät S-Video-Signale akzeptiert und Sie das CLASSIK Movie Di entsprechend an das Fernsehgerät angeschlossen haben, aktivieren Sie den S-Video-Eingang.

Wenn das Fernsehgerät keine S-Video-, RGB- oder YPrPb/YUV-Signale akzeptiert, aktivieren Sie den FBAS-Eingang.

HINWEIS:

Die Option RGB steht in der amerikanischen Geräteausführung nicht zur Verfügung. Frontblende oder Fernbedienung, um den Bildschirmschoner zu entfernen.

BILDFORMAT

Wählen Sie die Option aus, die dem Bildschirm des Fernsehgeräts entspricht: 4:3, LETTERBOX oder 16:9.

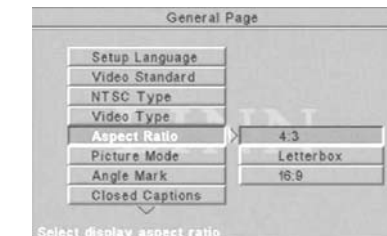
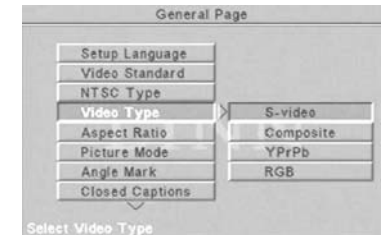

BILDMODUS

Der Prozess, bei dem gefilmtes Material in das digitale Format umgewandelt wird, das auf DVD-Videos aufgezeichnet wird, ist die Ursache dafür, dass das Bild auf Anzeigegeräten flimmern kann. Der CLASSIK Movie Di bietet zwei Möglichkeiten, um diesen Effekt zu eliminieren: Hohe AUFLÖSUNG und FLIMMERFREI. Da das richtige Verfahren von der jeweiligen DVD-Video abhängt, empfiehlt es sich, die Einstellung Automatisch zu wählen. Bei dieser Einstellung kann der CLASSIK Movie Di das für die jeweilige DVD-Video beste Verfahren wählen.

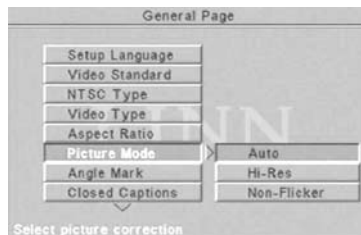

BLICKWINKEL

Wenn die Einstellung EIN aktiviert wird, wird das Symbol  auf dem Bildschirm angezeigt. Hiermit wird angezeigt, dass eine Passage wiedergegeben wird, für die mehrere Blickwinkel aufgenommen wurden. Neben dem Symbol wird auch die Anzahl der verfügbaren Kamerawinkel angezeigt.

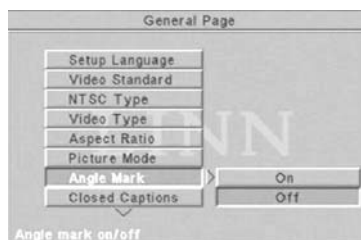

U-TITEL HOERGESCH

Wählen Sie die Einstellung EIN aus, um Bildtexte (für Taube und Hörgeschädigte) anzuzeigen, die möglicherweise auf einer DVD zur Verfügung stehen.



BILD. (BILDSCHIRM) SCHONER

Wenn ein Standbild zu lange auf dem Bildschirm angezeigt wird, kann der Bildschirm beschädigt werden. Wenn Sie die Einstellung EIN auswählen, wird ein Bildschirmschoner (ein leerer Bildschirm) nach drei Minuten aktiviert. Drücken Sie die **Eingabetaste** (**enter**) auf der Frontblende oder Fernbedienung, um den Bildschirmschoner zu entfernen.

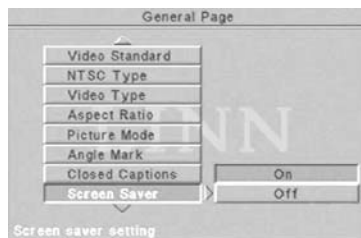

LAUTSPRECHER KONFIGURATION

VORNE

Wählen Sie die Option aus, die den Frontlautsprechern Ihres Systems entspricht:

Große Frontlautsprecher (umfassender Frequenzgang): Wählen Sie die Einstellung GROSS aus.

Kleine Frontlautsprecher (beschränktes Bassvolumen): Wählen Sie die Einstellung KLEIN aus.

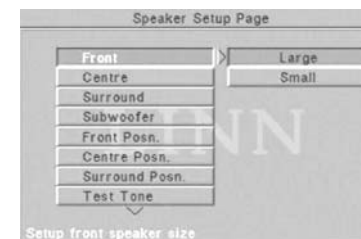

HINWEIS:

Die Einstellung, die Sie für die Frontlautsprecher auswählen, legt die Optionen fest, die für die anderen Lautsprecher zur Verfügung stehen. of FRONT screen.

MITTE

Wählen Sie die Option aus, die dem Center-Lautsprecher Ihres Systems entspricht:

Großer Center-Lautsprecher (umfassender Frequenzgang): Wählen Sie die Einstellung GROSS aus.

Kleiner Center-Lautsprecher (beschränktes Bassvolumen): Wählen Sie die Einstellung KLEIN aus.

Kein Center-Lautsprecher: Wählen Sie die Einstellung AUS aus.



HINTEN

Wählen Sie die Option aus, die den hinteren Lautsprechern Ihres Systems entspricht:

Große hintere Lautsprecher (umfassender Frequenzgang): Wählen Sie die Einstellung GROSS aus.

Kleine hintere Lautsprecher (beschränktes Bassvolumen): Wählen Sie die Einstellung KLEIN aus.

Keine hinteren Lautsprecher: Wählen Sie die Einstellung AUS aus.

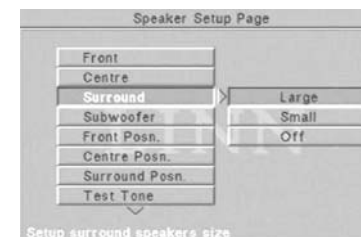

SUBWOOFER

Ein Subwoofer ist angeschlossen: Wählen Sie die Einstellung EIN aus.

Kein Subwoofer ist angeschlossen: Wählen Sie die Einstellung AUS aus.

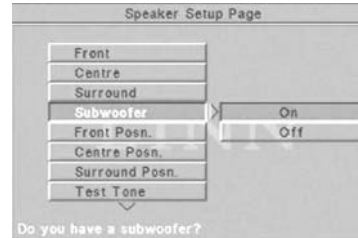

Mithilfe der nächsten Menüs können Sie die Lautsprecherpositionen in das CLASSIK Movie Di eingeben, so dass das Gerät bei bestimmten Lautsprechern Zeitverzögerungen hinzufügen kann. Auf diese Weise wird sichergestellt, dass der Schall aller Lautsprecher Ihre Hörposition zum selben Zeitpunkt erreicht.

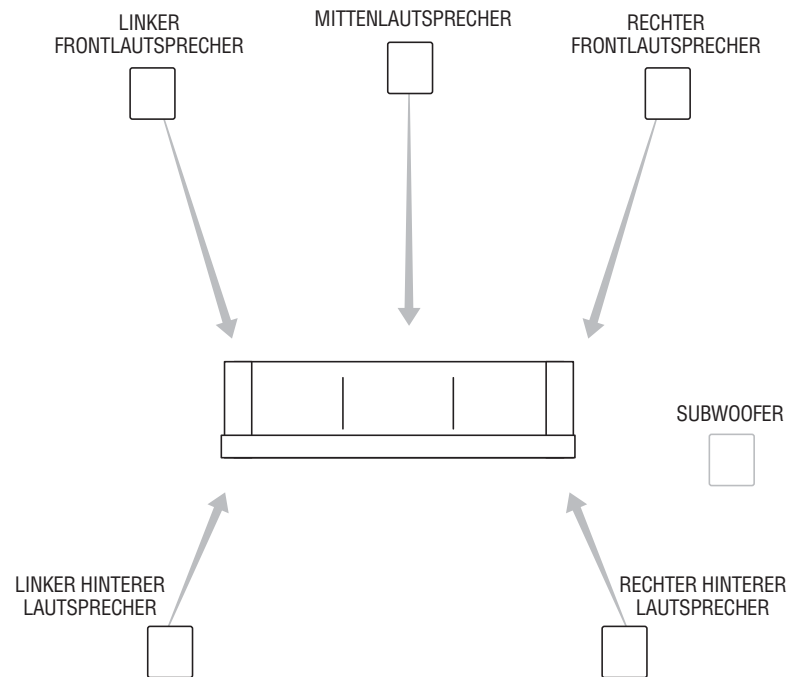

ENTF. (ENTFERNUNG) VORNE

Messen Sie den ungefähren Abstand zwischen der Hörposition und den Frontlautsprechern.

Markieren Sie die Option 5 FT/1.5 M, und verwenden Sie anschließend die Taste ∇ auf der Frontblende oder Fernbedienung, um den Abstand zu erhöhen (maximal 30 FT/9.2 M).

Geben Sie den richtigen Abstand ein, indem Sie die **Eingabetaste (,enter')** auf der Frontblende oder Fernbedienung drücken.

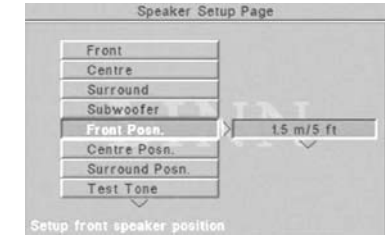

ENTF. (ENTFERNUNG) MITTE

Messen Sie den ungefähren Abstand zwischen der Hörposition und dem Mittenlautsprecher.

Markieren Sie die Option 5 FT/1.5 M, und verwenden Sie anschließend die Taste ∇ auf der Frontblende oder Fernbedienung, um den Abstand zu erhöhen (maximal 30 FT/9.2 M). Geben Sie den richtigen Abstand ein, indem Sie die **Eingabetaste (,enter')** auf der Frontblende oder Fernbedienung drücken.

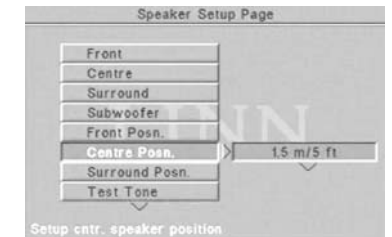

ENTF. (ENTFERNUNG) HINTEN

Messen Sie den ungefähren Abstand zwischen der Hörposition und den hinteren Lautsprechern.

Markieren Sie die Option 5 FT/1.5 M. Verwenden Sie anschließend die Taste ∇ auf der Frontblende oder Fernbedienung, um den Abstand zu erhöhen (maximal 30 FT/9.2 M). Geben Sie den richtigen Abstand ein, indem Sie die **Eingabetaste (,enter')** auf der Frontblende oder Fernbedienung drücken.

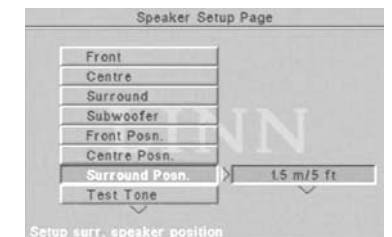



TESTTON

Wenn die Einstellung EIN aktiviert ist, wird ein Tonsignal nacheinander an alle Lautsprecher (mit Ausnahme des Subwoofers) übertragen. Der Testton wird zuerst über den linken Frontlautsprecher und anschließend im Uhrzeigersinn über alle anderen Lautsprecher wiedergegeben. Im Frontblendendisplay werden alle möglichen Lautsprecher angezeigt, und der markierte Lautsprecher gibt an, über welchen Lautsprecher der Testton gerade wiedergegeben wird.



Der Testton erfüllt zwei Funktionen:

1. Testen der Lautsprecheranschlüsse

Wenn ein Lautsprecher nicht sachgemäß angeschlossen worden ist, wird der Testton entweder nicht wiedergegeben, oder der Testton wird über einen Lautsprecher wiedergegeben, der nach dem Uhrzeigersinn noch nicht aktiviert sein dürfte (dies bedeutet, dass ein Lautsprecher an einen falschen Ausgang des CLASSIK Movie Di angeschlossen wurde). Diese Funktion steht für den Subwoofer nicht zur Verfügung.

2. Abgleich der Lautstärke

Diese Funktion kann verwendet werden, um sicherzustellen, dass die Lautstärke aller Lautsprecher an der Hörposition identisch ist (Informationen über die Subwoofereinstellung finden Sie im Abschnitt *Abgleichen des Subwooferpegels* des Kapitels *Vorverstärker*).

So führen Sie einen Abgleich der Lautstärke durch:

- Aktivieren Sie unter TESTTON die Einstellung EIN.



- Warten Sie, bis der Testton über den Lautsprecher wiedergegeben wird, bei dem Sie den Abgleich durchführen möchten.
- Drücken Sie - / + auf der Fernbedienung wiederholt, oder halten Sie die Taste gedrückt, um die Lautstärke nach Bedarf abzugleichen.* Der Abgleichbereich für die Lautstärke liegt zwischen -10 und +10. 0 ist hier die Neutralstellung.

Einige Sekunden, nachdem die Taste - / + losgelassen worden ist, wird der Testton im Uhrzeigersinn fortgesetzt.

* Sie können sich bei diesem Abgleich auf das eigene Hörvermögen oder einen Schalldruckpegelmessgerät verlassen.

VIDEOQUELLE KONFIGURATION

In den folgenden Menüs können Sie den Videoausgangssignaltyp des CLASSIK Movie Di für verschiedene Signalquellen festlegen. Dies ist beispielsweise dann nützlich, wenn Sie ein Konzert über den Tuner hören möchten, das gleichzeitig im Fernsehen übertragen wird. In diesem Fall können Sie unter TUNER VIDEO die Einstellung AUS auswählen. Bei dieser Einstellung gibt das CLASSIK Movie Di keine Videosignale aus. Weiteres Beispiel: Wenn Sie den S-Video-Ausgang einer Set-Top-Box an den Eingang S VIDEO IN des CLASSIK Movie Di und den optischen Digitalausgang der Set-Top-Box an den Eingang DIG 1 des CLASSIK Movie Di angeschlossen haben, könnten Sie unter DIG 1 VIDEO die Einstellung S-VIDEO IN auswählen.

AUX 1 VIDEO und AUX 2 VIDEO

AUS - Wenn Sie entweder die Signalquelle AUX 1 oder AUX 2 ausgewählt haben, werden keine Videosignale durch das CLASSIK Movie Di geleitet.

INTERNES - Wenn Sie entweder die Signalquelle AUX 1 oder AUX 2 ausgewählt haben, wird das interne Videosignal (der Bildschirmname Linn) vom CLASSIK Movie Di ausgegeben.



COMPOSITE IN - SCART-Geräteausführung: Wenn Sie entweder die Signalquelle AUX 1 oder AUX 2 ausgewählt haben, wird jedes Videosignal, das an die Buchse VCR SCART des CLASSIK Movie Di angeschlossen ist, an die Buchse TV SCART des Geräts geleitet.

Cinch-Geräteausführung: Wenn Sie entweder die Signalquelle AUX 1 oder AUX 2 ausgewählt haben, wird jedes Videosignal, das an die Buchse CVBS IN des CLASSIK Movie Di angeschlossen ist, an die Buchse CVBS OUT des Geräts geleitet.

S-VIDEO IN - SCART und Cinch-Geräteausführung: Wenn Sie entweder die Signalquelle AUX 1 oder AUX 2 ausgewählt haben, wird jedes Videosignal, das an S-Video-Eingang des CLASSIK Movie Di angeschlossen ist, an den S-Video-Ausgang des Geräts geleitet. Nur **SCART-Geräteausführung:** Wenn Sie entweder die Signalquelle AUX 1 oder AUX 2 ausgewählt haben, wird jedes Videosignal, das an die Buchse VCR SCART des CLASSIK Movie Di angeschlossen ist, an die Buchse TV SCART des Geräts geleitet.

RGB / YPrPb IN - SCART-Geräteausführung: Wenn Sie entweder die Signalquelle AUX 1 oder AUX 2 ausgewählt haben, wird jedes Videosignal, das an die Buchse VCR SCART des CLASSIK Movie Di angeschlossen ist, an die Buchse TV SCART des Geräts geleitet.

Cinch-Geräteausführung: Wenn Sie entweder die Signalquelle AUX 1 oder AUX 2 ausgewählt haben, wird jedes Videosignal, das an die YPrPb-Eingänge des CLASSIK Movie Di angeschlossen ist, an die YPrPb-Ausgänge des Geräts geleitet.

DIG 1 VIDEO und DIG 2 VIDEO

Es gelten dieselben Informationen wie für die Signalquellen AUX 1 und AUX 2.

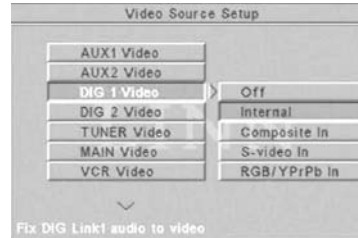

TUNER VIDEO

Es gelten dieselben Informationen wie für die Signalquellen AUX 1 und AUX 2.



MAIN VIDEO (zur Verwendung in einem KNEKT-System. Weitere Informationen entnehmen Sie bitte der KNEKT Dokumentation.)

Es gelten dieselben Informationen wie für die Signalquellen AUX 1 und AUX 2.

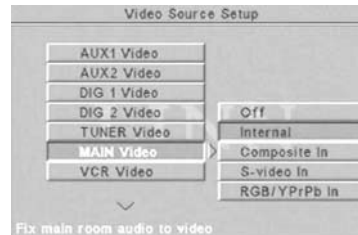

VCR VIDEO

Es gelten dieselben Informationen wie für die Signalquellen AUX 1 und AUX 2, allerdings stehen die Optionen AUS und INTERNES nicht zur Verfügung.



AUDIO KONFIGURATION

SPDIF-AUSGANG

Wenn Sie das Gerät als unabhängiges Gerät, d. h. ohne externen Decoder, verwenden, wählen Sie die Einstellung AUS.

Wenn Sie ein externes Audiodecodiergerät verwenden, wählen Sie die Einstellung RAW aus.

Wenn Sie eine Aufnahme mithilfe eines externen Digitalgeräts durchführen (z. B. mit einem DAT-Recorder), wählen Sie die Einstellung LtRt PCM aus.

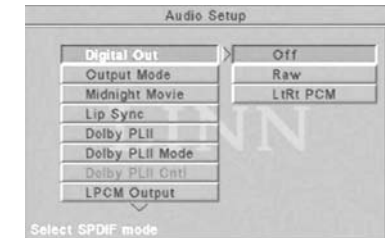

OUTPUT MODE

Wenn Sie nicht die Lautsprecher des Fernsehgeräts, sondern externe Lautsprecher verwenden, wählen Sie die Einstellung HP AUSGANG aus.

Wenn Sie nur die Lautsprecher des Fernsehgeräts verwenden, wählen Sie die Einstellung TV AUSGANG aus.



MIDNIGHT MOVIE

Mit dieser Option können Sie Dolby Digital-Audiosignale von DVD-Videos komprimieren. Wenn Sie Audiosignale komprimieren, wird ein plötzlicher Anstieg der Lautstärke, beispielsweise bei Explosionsgeräuschen, reduziert.

Um die Audiosignale zu komprimieren, wählen Sie die Einstellung EIN.

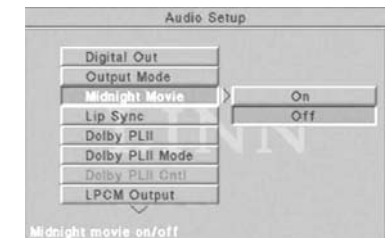

LIP SYNC (LIPPENSYNCHRONISATION)

Hiermit können Sie das Audioausgangssignal des Geräts geringfügig nacheilen oder voreilen lassen. Sie benötigen diese Funktion möglicherweise, wenn Sie eine Videoquelle wiedergeben, bei der Sie feststellen, dass die Lippenbewegungen der Schauspieler und der Ton nicht synchron sind.

Wenn Sie einen Zeilenverdoppler im AV-System verwenden, wählen Sie die Einstellung NACHEILUNG. Wenn Sie die Dolby Pro Logic II-Codierung auf eine externe Videoquelle anwenden, wählen Sie die Einstellung VOREILUNG.





DOLBY PLII

Für DVDs

- AUS** - Stereophone Titel auf einer DVD werden stereophon wiedergegeben.
- EIN** - Stereophone Titel auf einer DVD können stereophon wiedergegeben oder bis zum 5-Kanal-Format decodiert werden (je nach ausgewähltem Audiomodus - Weitere Informationen finden Sie im Abschnitt *Surround-Klang und Audiomodi* des Kapitels *Wiedergeben von DVDs/CDs*).
- AUTO** - Das Gerät liest den auf der DVD gespeicherten Code und wählt das entsprechende Audioformat automatisch aus.

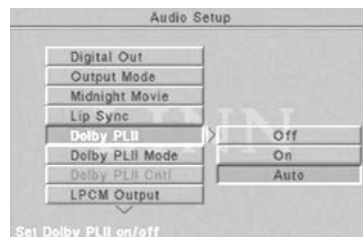

Für andere stereophone Signalquellen

- AUS** - Die Stereosignalquelle wird immer stereophon ausgegeben.
- EIN oder AUTO** - Stereosignalquellen werden stereophon wiedergegeben oder für maximal 5 Kanäle decodiert.

DOLBY PLII MODUS

(Dieses Menü kann verwendet werden, wenn Frontlautsprecher, Mittenlautsprecher und hintere Lautsprecher an das CLASSIK Movie Di angeschlossen sind.)
Mithilfe von Dolby Pro Logic II werden aus zweikanaligen internen oder Zusatzsignalquellen (etwa Audiosignale von Audio-CD-Spielern, Stereotunern oder Fernsehgeräten/Videorecordern) fünf Ausgangskanäle generiert. Dies wird über einen komplexen Surround-Decoder erzielt, der die räumlichen Signalanteile aus der ursprünglichen Aufnahme/dem ursprünglichen Signal extrahiert, ohne neue Anteile hinzuzufügen. Das CLASSIK Movie Di bietet fünf Pro Logic II-Betriebsmodi.

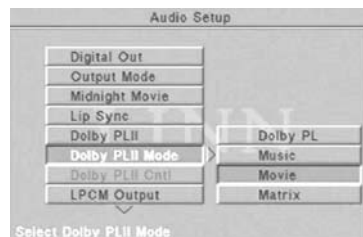

PRO LOGIC

In diesem Modus wird die Surround-Signalverarbeitung, die der Originalmodus Pro Logic bietet, nachgebildet. Die Einstellung PRO LOGIC eignet sich, wenn das Signalquellenmaterial nicht die beste Qualität aufweist (beispielsweise ein abgenutztes Videoband).

MUSIK

Wie es der Name bereits nahelegt, kann dieser Modus für die Musikwiedergabe verwendet werden. Wenn Sie den Modus MUSIC auswählen, können Sie im Menü PRO LOGIC II STEUERUNG (siehe unten) bestimmte Pro Logic II-Parameter einstellen.

FILM

Es wird empfohlen, diesen Modus zu verwenden, wenn Sie DVDs wiedergeben.

MATRIX

Der Modus MATRIX kann verwendet werden, um Monosignale (beispielsweise von MW/LW-Sendungen) aufzubereiten, so dass sie "räumlicher" erscheinen.

DOLBY PLII STEUERUNG

Wenn Sie im Menü DOLBY PLII MODE die Einstellung FILM ausgewählt haben, stehen Ihnen die Menüs PRO LOGIC II STEUERUNG zur Verfügung. Wenn Sie PRO LOGIC II STEUERUNG markieren und die **Eingabetaste (,enter')** drücken, wird die Bildschirmseite DOLBY PLII STEUERUNG angezeigt.

GROSSE

Mit der Funktion GROSSE können Sie die Balance zwischen Front- und hinteren Lautsprechern ändern. Bei positiven Werten wird das Klangbild in Richtung Frontlautsprecher und bei negativen Werten in Richtung der hinteren Lautsprecher verschoben. Wenn eine Aufnahme über die hinteren Lautsprecher zu räumlich oder überzeichnet klingt, kann das Klangbild "nach vorn" verschoben werden, um eine bessere Balance zu erzielen. Eine Stereoaufnahme kann "nach hinten" verschoben werden, um das Klangbild „umhüllender“ erscheinen zu lassen.



PANORAMA

Wenn Sie unter PANORAMA die Einstellung EIN aktivieren, werden die Audiosignale für den linken und rechten Frontlautsprecher auf den hinteren linken und rechten Lautsprecher erweitert. Auf diese Weise entsteht ein "einhüllendes" Klangbild.

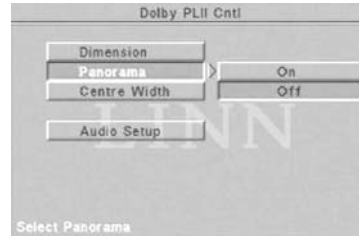

CENTER BREITE

Mit dieser Funktion können Sie die Audiosignale zwischen Mittenlautsprecher und Frontlautsprechern einstellen.

Bei der Einstellung 0 wird das gesamte für den Mittenlautsprecher bestimmte Audiosignal an den Mittenlautsprecher geleitet.

Wenn Sie die Einstellung 3 wählen, wird ein Teil des Signals für den Mittenlautsprecher an die Frontlautsprecher geleitet.

Wenn Sie die Einstellung 7 wählen, wird das Signal für den Mittenlautsprecher gleichmäßig auf den linken und rechten Frontlautsprecher aufgeteilt.



LPCM-AUSGANG

Wenn Sie einen externen Decoder verwenden, um die Audiosignale zu verarbeiten, aber der Decoder keine Sampling-Rate von 96K unterstützt, wählen Sie die Option 48K aus.

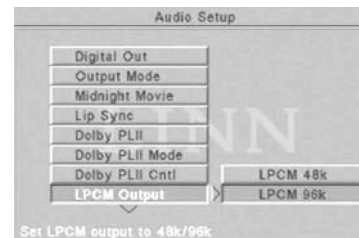

PRÄFERENZEN

AUDIO*

Wählen Sie die bevorzugte Audiosprache aus.



UNTERTITEL*

Wählen Sie die bevorzugte Untertitelsprache aus.

Bei bestimmten DVDs werden Untertitel auch dann angezeigt, wenn unter dieser Option die Einstellung AUS aktiviert wurde. Sollte dies geschehen, können Untertitel entfernt werden, indem Sie **SUB-T** auf der Fernbedienung drücken.

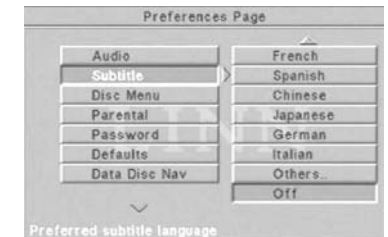

DISC-MENUE*

Wählen Sie die bevorzugte DVD-Menüsprache aus.

Diese Option ist nur dann wirksam, wenn eine DVD mehrsprachige Menüs enthält.

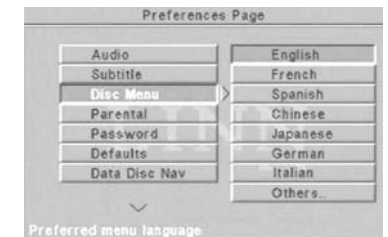

* Unabhängig von der ausgewählten Sprache hängen die Sprachen, die bei der Wiedergabe einer DVD zur Verfügung stehen, von der jeweiligen DVD ab.



ELTERN

Mithilfe dieses Menüs können Sie die Altersbeschränkungsfunktion des CLASSIK Movie Di für bestimmte DVDs aktivieren.*

So legen Sie die Kindersperre fest oder ändern sie:

1. Markieren Sie die gewünschte Altersbeschränkung, und drücken Sie die **Eingabetaste (,enter')**. Anschließend wird die Seite zum Eingeben des Kennworts angezeigt.
2. Geben Sie ein vierstelliges Kennwort mithilfe der Zifferntasten der Fernbedienung ein (werksseitig ist 3308 als Kennwort vorgegeben).
3. Drücken Sie nach Aufforderung auf dem Bildschirm die **Eingabetaste (,enter')**.
4. Schließen Sie das Menü, damit die Änderung wirksam wird.

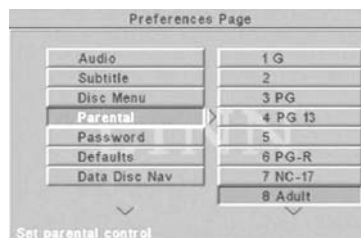

*Sollte eine DVD nicht die richtigen Informationen enthalten, arbeitet die Sperrfunktion nicht.

PASSWORT

So legen Sie ein vierstelliges Kennwort fest oder ändern es:

1. Markieren Sie AENDERN, und drücken Sie die **Eingabetaste (,enter')**. Anschließend wird die Seite zum Ändern des Kennworts angezeigt.
2. Geben Sie Ihr altes Kennwort mithilfe der Zifferntasten der Fernbedienung ein (werksseitig ist 3308 als Kennwort vorgegeben).
3. Geben Sie das neue Kennwort ein, und bestätigen Sie anschließend das neue Kennwort.
4. Drücken Sie nach Aufforderung auf dem Bildschirm die **Eingabetaste (,enter')**. Das neue Kennwort ist jetzt wirksam.

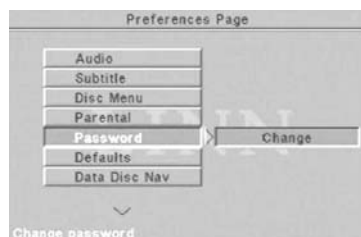

GRUNDEINST

Wenn Sie die Konfigurationsmenüs auf die Werkseinstellungen zurücksetzen möchten, markieren Sie ZURÜCKSETZEN, und drücken Sie die **Eingabetaste (,enter')**.

DISC NAV

Weitere Informationen finden Sie im Abschnitt *Zusätzliche Dateiformate* des Kapitels *Wiedergeben von CDs/DVDs*.

Wiedergeben von DVDs/CDs

In diesem Kapitel wird beschrieben, wie DVDs und CDs mit dem CLASSIK Movie Di wiedergegeben werden. Darüber hinaus werden verschiedene Leistungsmerkmale und Benutzerfunktionen erläutert.

Erster schritt*

1. Schalten Sie das Fernsehgerät ein, und stimmen Sie es auf das Videoausgangssignal des CLASSIK Movie Di ab.
2. Schalten Sie die Tonwiedergabe des Fernsehgeräts aus.**
3. Drücken Sie  auf der Frontblende oder der Fernbedienung des CLASSIK Movie Di.

Aktivieren Sie den Modus DISC:

4. Drücken Sie **DVD** auf der Fernbedienung. Die DVD-/CD-Anzeige erscheint im.



Oder:

Drücken Sie **SOURCE + / SOURCE** - auf der Frontblende mehrfach hintereinander, oder halten Sie die Taste gedrückt, bis SOURCE DISC im Display angezeigt wird. Nach kurzer Verzögerung erscheint die oben dargestellte DVD-/CD-Anzeige im Frontblendendisplay.

* Wenn Sie eine CD wiedergeben möchten, ignorieren Sie Schritt 1 und 2.



Wenn Sie nur die Lautsprecher des Fernsehgeräts verwenden, um die Audioausgangssignale des CLASSIK Movie Di wiederzugeben, schalten Sie die Tonwiedergabe des Fernsehgeräts **nicht aus.

HINWEISE:

Wenn Sie beim Wiedergeben einer DVD einen Befehl mithilfe der Frontblende oder Fernbedienung eingeben, wird möglicherweise das Symbol  auf dem Bildschirm angezeigt. Dieses Symbol zeigt an, dass der Befehl nicht zulässig ist oder dass Sie bis zum Ende des aktuellen Titels/Kapitels warten müssen, bis Sie den Befehl eingeben können.















Einige DVD-Funktionen stehen möglicherweise auf bestimmten DVDs nicht zur Verfügung. Entsprechende Informationen finden Sie auf der DVD-Box.

Folgende Symbole werden in diesem Abschnitt verwendet

Symbol	Bedeutung
	Die Funktion bezieht sich auf DVDs.
	Die Funktion bezieht sich auf CDs, CD-Rs und CD-RWs.

Frontblendendisplay

Legende der Symbole, die im Frontblendendisplay angezeigt werden:

-  Wiedergeben
-  Pause
-  Stoppen
-  Drücken Sie Play, um fortzufahren
-  Zum nächsten Kapitel/nächsten Titel blättern
-  Zum vorherigen Kapitel/Titel blättern
-  Schnell in Vorwärtsrichtung suchen
-  Schnell in Rückwärtsrichtung suchen
-  Langsam in Vorwärtsrichtung suchen
-  Langsam in Rückwärtsrichtung suchen
-  Mit unterschiedlicher Geschwindigkeit schnell in Vorwärtsrichtung suchen
-  Mit unterschiedlicher Geschwindigkeit schnell in Rückwärtsrichtung suchen
-  Mit unterschiedlicher Geschwindigkeit langsam in Vorwärtsrichtung suchen
-  Mit unterschiedlicher Geschwindigkeit langsam in Rückwärtsrichtung suchen

Im Display werden auch Zeitinformationen zur aktuellen DVD/CD angezeigt.

Wenn Sie mehrfach hintereinander **DISP** auf der Fernbedienung drücken, werden folgende Informationen der Reihe nach angezeigt:

Anzeige im Frontblendendisplay	Bedeutung
(kein Symbol)	Verstrichene Zeit des Kapitels/Titels
–	Restzeit des Kapitels/Titels
T	Verstrichene Gesamtspielzeit
T –	Gesamtrestzeit



Die Zeitinformationen für DVDs werden auch auf dem Fernsehbildschirm angezeigt. Wenn die Zeitinformationen nicht auf dem Fernsehbildschirm angezeigt werden sollen, drücken Sie wiederholt **DISP**, bis sie ausgeblendet werden.

Im Frontblendendisplay werden links und rechts von der Zeitangabe zusätzliche DVD- und CD-Informationen angezeigt:

DVDs

Links von der Zeitangabe – Aktuelle Kapitelnummer

Rechts von der Zeitangabe – Aktuelle Titelnummer

CDs

Links von der Zeitangabe – Aktuelle Titelnummer

Rechts von der Zeitangabe – Gesamtanzahl der Titel

Grundbetrieb

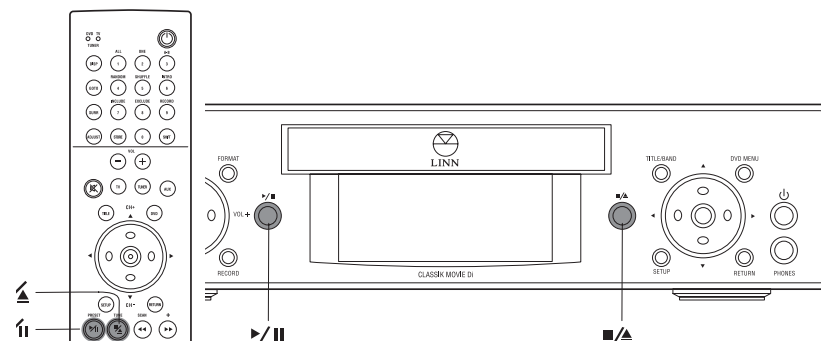

Vergewissern Sie sich, dass das CLASSIK Movie Di in den Disc-Modus geschaltet ist (weitere Informationen finden Sie im Abschnitt *Erster Schritt* am Anfang dieses Kapitels).

So geben Sie eine DVD/CD wieder:

- Drücken Sie **■/▲**, um die DVD-/CD-Lade zu öffnen.
- Legen Sie eine DVD/CD so ein, dass die Wiedergabeseite nach unten zeigt.
- Drücken Sie **■/▲**, oder schieben Sie die DVD-/CD-Lade sanft zurück, um sie zu schließen.
- Wenn Sie eine DVD eingelegt haben, beginnt die Wiedergabe automatisch. Wenn Sie eine DVD/CD eingelegt haben, drücken Sie **▶/||**, um die Wiedergabe der DVD/CD zu starten.

HINWEIS:

Achten Sie darauf, dass Sie die Wiedergabeoberfläche von DVDs/CDs nicht zerkratzen, da hierdurch die Wiedergabeleistung beeinträchtigt werden kann. Gehen Sie insbesondere mit DVDs sehr vorsichtig um.

So halten Sie die Wiedergabe einer DVD/CD vorübergehend an:

- Drücken Sie ►/II.
- Drücken Sie ►/II erneut, um die Wiedergabe fortzusetzen.

So stoppen Sie die Wiedergabe:

- Drücken Sie ■/▲.

So stoppen Sie die Wiedergabe und entnehmen eine DVD/CD:

- Halten Sie ■/▲ gedrückt, bis sich die DVD/CD-Lade öffnet.

HINWEIS:

Wenn Sie die Lade offen lassen, schließt sie sich nach zwei Minuten automatisch.

Suchen von DVD-Titeln/DVD-Kapiteln/CD-Titeln

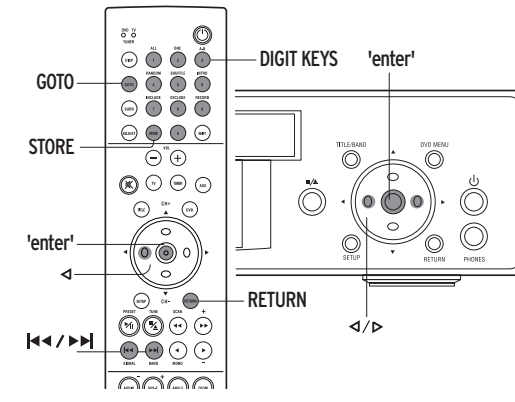

Direktes Auswählen eines Titels



So wählen Sie einen DVD-Titel direkt aus, während das DVD-Menü angezeigt wird:

Fernbedienung:

- Drücken Sie **GOTO**. Auf dem Fernsehbildschirm wird die Nummer des aktuellen Titels markiert angezeigt.
- Geben Sie die Nummer des Titels mithilfe der Zifferntasten ein, der ausgewählt werden soll.
- Drücken Sie die **Eingabetaste (,enter')**.

So geben Sie einen Titel direkt ein, während eine DVD wiedergegeben wird:

Fernbedienung:

- Drücken Sie **GOTO**, und drücken Sie anschließend ◀. Auf dem Fernsehbildschirm wird die Nummer des aktuellen Titels markiert angezeigt.
- Geben Sie die Nummer des Titels mithilfe der Zifferntasten ein, der ausgewählt werden soll.
- Drücken Sie die **Eingabetaste (,enter')**.



Auswählen des nächsten Kapitels/Titels



So durchblättern Sie die Kapitel/Titel einer DVD/CD vorwärts oder rückwärts:

Fernbedienung:

- Halten Sie **▶▶** gedrückt, oder drücken Sie die Taste mehrfach hintereinander, um die Kapitel/Titel einer DVD/CD vorwärts zu durchblättern.
- Halten Sie **◀◀** gedrückt, oder drücken Sie die Taste mehrfach hintereinander, um die Kapitel/Titel einer DVD/CD rückwärts zu durchblättern.

Frontblende:

- Drücken Sie die **Eingabetaste (,enter‘)**, bis SKIP CHAPTER oder SKIP TRACK im Frontblendendisplay angezeigt wird.
- Halten Sie **▶** gedrückt, oder drücken Sie die Taste mehrfach hintereinander, um die Kapitel/Titel einer DVD/CD vorwärts zu durchblättern.
- Halten Sie **◀** gedrückt, oder drücken Sie die Taste mehrfach hintereinander, um die Kapitel/Titel einer DVD/CD rückwärts zu durchblättern.

Direktes Auswählen eines Kapitels



So greifen Sie direkt auf ein bestimmtes DVD-Kapitel zu, während ein Titel wiedergegeben wird:

Fernbedienung:

- Drücken Sie **GOTO**. Auf dem Fernsehbildschirm wird die Nummer des aktuellen Kapitels markiert angezeigt.
- Geben Sie die Nummer des Kapitels mithilfe der Zifferntasten ein, das ausgewählt werden soll.
- Drücken Sie die **Eingabetaste (,enter‘)**.

Direktes Auswählen eines Titels



So geben Sie einen bestimmten Titel wieder:

Fernbedienung:

- Geben Sie die Titelnummer mithilfe der Zifferntasten ein.
- Drücken Sie **STORE**, oder warten Sie einige Sekunden ab, bis der Titel automatisch ausgewählt wird.

HINWEIS:

Ein Titel kann nicht ausgewählt werden, wenn der Programmiermodus aktiv ist und der entsprechende Titel nicht Teil des Programms ist (weitere Informationen finden Sie im Abschnitt *Programmieren von Titeln* dieses Kapitels).

Wiederholen von Titeln



So geben Sie den aktuellen Titel erneut wieder:

Frontblende oder Fernbedienung:

- Drücken Sie **RETURN**.

Der Titel wird erneut von vorn wiedergegeben.

Suchen eines bestimmten Punkts auf einer DVD/CD

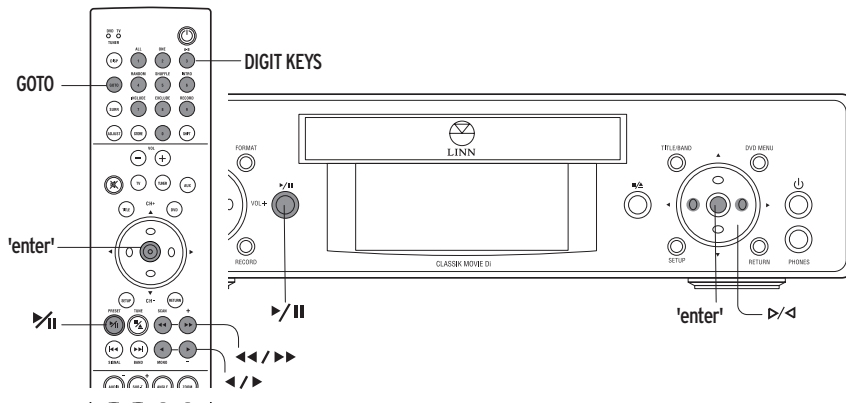

Schnelles Suchen in Vorwärts- und Rückwärtsrichtung



So führen Sie eine schnelle Suche in Vorwärts- oder Rückwärtsrichtung durch, während eine DVD/CD wiedergegeben wird:

Fernbedienung:

- Halten Sie ► gedrückt, um eine schnelle Suche in Vorwärtsrichtung durchzuführen.
- Halten Sie ◀ gedrückt, um eine schnelle Suche in Rückwärtsrichtung durchzuführen.

Frontblende:

- Drücken Sie die **Eingabetaste (,enter')** mehrfach hintereinander, bis im Frontblendendisplay FAST SEARCH angezeigt wird.
- Halten Sie ► gedrückt, um eine schnelle Suche in Vorwärtsrichtung durchzuführen.
- Halten Sie ◀ gedrückt, um eine schnelle Suche in Rückwärtsrichtung durchzuführen.

Schnelles Suchen mit unterschiedlicher Geschwindigkeit in Vorwärts- und Rückwärtsrichtung



So führen Sie eine schnelle Suche mit unterschiedlicher Geschwindigkeit in Vorwärts- oder Rückwärtsrichtung durch, während eine DVD/CD wiedergegeben wird:

Fernbedienung:

- Wenn Sie eine schnelle Suche mit der 2-fachen Normalgeschwindigkeit in Vorwärtsrichtung durchführen möchten, drücken Sie ►.

Wenn Sie ► mehrfach drücken, wird die Suchgeschwindigkeit in Vorwärtsrichtung wie folgt erhöht: 4-fache, 6-fache und 8-fache Normalgeschwindigkeit. Wenn Sie ► erneut drücken, wird die normale Wiedergabegeschwindigkeit aktiviert.

- Wenn Sie eine schnelle Suche mit der 2-fachen Normalgeschwindigkeit in Rückwärtsrichtung durchführen möchten, drücken Sie ◀.

Wenn Sie ◀ mehrfach drücken, wird die Suchgeschwindigkeit in Rückwärtsrichtung wie folgt erhöht: 4-fache, 6-fache und 8-fache Normalgeschwindigkeit. Wenn Sie ◀ erneut drücken, wird die normale Wiedergabegeschwindigkeit aktiviert.

Frontblende:

- Drücken Sie die **Eingabetaste (,enter')** mehrfach hintereinander, bis im Frontblendendisplay FAST SCAN angezeigt wird.
- Wenn Sie eine schnelle Suche mit der 2-fachen Normalgeschwindigkeit in Vorwärtsrichtung durchführen möchten, drücken Sie ►.

Wenn Sie ► mehrfach drücken, wird die Suchgeschwindigkeit in Vorwärtsrichtung wie folgt erhöht: 4-fache, 6-fache und 8-fache Normalgeschwindigkeit. Wenn Sie ► erneut drücken, wird die normale Wiedergabegeschwindigkeit aktiviert.

- Wenn Sie eine schnelle Suche mit der 2-fachen Normalgeschwindigkeit in Rückwärtsrichtung durchführen möchten, drücken Sie ◀.

Wenn Sie ◀ mehrfach drücken, wird die Suchgeschwindigkeit in Rückwärtsrichtung wie folgt erhöht: 4-fache, 6-fache und 8-fache Normalgeschwindigkeit. Wenn Sie ◀ erneut drücken, wird die normale Wiedergabegeschwindigkeit aktiviert.



Langsames Suchen in Vorwärts- und Rückwärtsrichtung



So zeigen Sie jeweils ein Frame in Vorwärts- oder Rückwärtsrichtung an, während eine DVD wiedergegeben wird:

Fernbedienung:

- Halten Sie die Wiedergabe vorübergehend an, indem Sie ►/|| drücken.
- Wenn Sie eine langsame Suche in Vorwärtsrichtung durchführen möchten, drücken Sie ►► mehrfach hintereinander, oder halten Sie die Taste gedrückt.
- Wenn Sie eine langsame Suche in Rückwärtsrichtung durchführen möchten, drücken Sie ◀◀ mehrfach hintereinander, oder halten Sie die Taste gedrückt.
- Um zur normalen Wiedergabe zurückzugelangen, drücken Sie ►/||.

Frontblende:

- Halten Sie die Wiedergabe vorübergehend an, indem Sie ►/|| drücken.
- Drücken Sie die **Eingabetaste (,enter')** mehrfach hintereinander, bis im Frontblendendisplay SLOW SEARCH angezeigt wird.
- Wenn Sie eine langsame Suche in Vorwärtsrichtung durchführen möchten, drücken Sie ► mehrfach hintereinander, oder halten Sie die Taste gedrückt.
- Wenn Sie eine langsame Suche in Rückwärtsrichtung durchführen möchten, drücken Sie ◀ mehrfach hintereinander, oder halten Sie die Taste gedrückt.

Langsames Suchen mit unterschiedlicher Geschwindigkeit in Vorwärts- und Rückwärtsrichtung



So führen Sie eine langsame Suche mit unterschiedlicher Geschwindigkeit in Vorwärts- oder Rückwärtsrichtung durch, während eine DVD wiedergegeben wird:

Fernbedienung:

- Halten Sie die Wiedergabe vorübergehend an, indem Sie ►/|| drücken.
- Wenn Sie eine Suche mit der halben Normalgeschwindigkeit in Vorwärtsrichtung durchführen möchten, drücken Sie ►.

Wenn Sie ► mehrfach drücken, wird die Suchgeschwindigkeit in Vorwärtsrichtung wie folgt verringert: $\frac{1}{4}$, $\frac{1}{6}$, $\frac{1}{8}$ der Normalgeschwindigkeit.

Wenn Sie ► erneut drücken, wird die normale Wiedergabegeschwindigkeit aktiviert.

- Wenn Sie eine Suche mit der halben Normalgeschwindigkeit in Rückwärtsrichtung durchführen möchten, drücken Sie ◀.

Wenn Sie ◀ mehrfach drücken, wird die Suchgeschwindigkeit in Rückwärtsrichtung wie folgt verringert: $\frac{1}{4}$, $\frac{1}{6}$, $\frac{1}{8}$ der Normalgeschwindigkeit.

Wenn Sie ◀ erneut drücken, wird die normale Wiedergabegeschwindigkeit aktiviert.

Frontblende:

- Halten Sie die Wiedergabe vorübergehend an, indem Sie ►/|| drücken.
- Drücken Sie die **Eingabetaste (,enter')** mehrfach hintereinander, bis im Frontblendendisplay SLOW SCAN angezeigt wird.
- Wenn Sie eine Suche mit der halben Normalgeschwindigkeit in Vorwärtsrichtung durchführen möchten, drücken Sie ►.

Wenn Sie ► mehrfach drücken, wird die Suchgeschwindigkeit in Vorwärtsrichtung wie folgt verringert: $\frac{1}{4}$, $\frac{1}{6}$, $\frac{1}{8}$ der Normalgeschwindigkeit.

Wenn Sie ► erneut drücken, wird die normale Wiedergabegeschwindigkeit aktiviert.

- Wenn Sie eine Suche mit der halben Normalgeschwindigkeit in Rückwärtsrichtung durchführen möchten, drücken Sie ◀.

Wenn Sie ◀ mehrfach drücken, wird die Suchgeschwindigkeit in Rückwärtsrichtung wie folgt verringert: $\frac{1}{4}$, $\frac{1}{6}$, $\frac{1}{8}$ der Normalgeschwindigkeit.

Wenn Sie ◀ erneut drücken, wird die normale Wiedergabegeschwindigkeit aktiviert.

Direktes Auswählen eines Zeitpunkts



So greifen Sie direkt auf einen bestimmten Punkt auf einer DVD zu, während ein Titel wiedergegeben wird:

Fernbedienung:

- Drücken Sie **GOTO**. Auf dem Fernsehbildschirm wird die Nummer des aktuellen Kapitels markiert angezeigt.
- Drücken Sie **GOTO** erneut.
- Geben Sie den gewünschten Zeitpunkt mithilfe der Zifferntasten ein. Der Zeitpunkt muss als sechsstellige Zahl eingegeben werden.

BEISPIEL:

Wenn Sie auf den Wiedergabezeitpunkt 1 Stunde 15 Minuten und 32 Sekunden zugreifen möchten, drücken Sie 0, 1, 1, 5, 3, 2.

Der eingegebene Zeitpunkt wird auf dem Fernsehbildschirm angezeigt.

- Drücken Sie die **Eingabetaste** (,enter').

Verwenden von Programmiermodi zur Steuerung der Wiedergabe

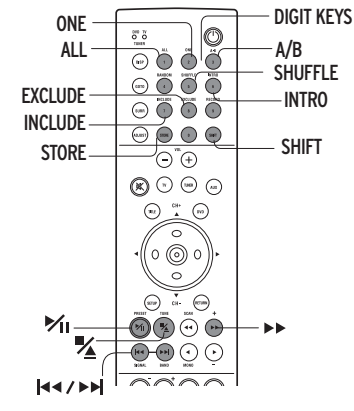

Wiederholen von DVDs/CDs



So wiederholen Sie eine gesamte DVD/CD oder einen DVD-Titel:

Fernbedienung:

- Drücken Sie während der Wiedergabe der DVD/CD **SHIFT**, und drücken Sie anschließend innerhalb von zwei Sekunden **ALL** (Taste "1").

Im Frontblendendisplay wird ALL angezeigt.

Wenn die Wiedergabe der DVD/CD/des DVD-Titels beendet ist, wird die Wiedergabe automatisch wiederholt.

Wiederholen eines Kapitels/Titels



So wiederholen Sie ein bestimmtes Kapitel/einen bestimmten Titel:

Fernbedienung:

- Drücken Sie während der Wiedergabe der DVD/CD **SHIFT**, und drücken Sie anschließend innerhalb von zwei Sekunden **ONE** (Taste "2").

Im Frontblendendisplay wird ONE angezeigt.

Wenn die Wiedergabe des ausgewählten Kapitels/Titels beendet ist, wird die Wiedergabe automatisch wiederholt.



Wiederholen einer Passage



So wiederholen Sie eine bestimmte Passage einer DVD/CD:

Fernbedienung:

Wählen Sie während der Wiedergabe der DVD/CD den Startpunkt der Passage aus, die wiederholt werden soll.

- Drücken Sie **SHIFT**, und drücken Sie anschließend innerhalb von zwei Sekunden **A-B** (Taste "3").
- Setzen Sie die Wiedergabe fort, bis der Endpunkt der Passage erreicht wird, die wiederholt werden soll, und drücken Sie anschließend **SHIFT** und innerhalb von zwei Sekunden **A-B**.

Wenn **A-B** zum zweiten Mal gedrückt worden ist, wird die ausgewählte Passage automatisch kontinuierlich wiederholt.

So beenden Sie die Wiederholung einer Passage und setzen die normale Wiedergabe fort:

- Drücken Sie **SHIFT**, und drücken Sie anschließend innerhalb von zwei Sekunden **A-B**.

TIPP: (Nur DVDs)

Sie erzielen eine zusätzliche Kontrolle über die Markierung des Start- und Endpunkts einer Passage, wenn Sie die Wiedergabe anhalten, bevor Sie **SHIFT** und **A-B** drücken.

Wiedergeben in zufälliger Reihenfolge



Die Wiedergabe der CD muss gestoppt werden, bevor Sie diese Funktion verwenden können.

So aktivieren Sie die Wiedergabe von Titeln in zufälliger Reihenfolge:

Fernbedienung:

- Drücken Sie **SHIFT**, und drücken Sie anschließend innerhalb von zwei Sekunden **SHUFFLE** (Taste "5").

Im Frontblendendisplay wird SHUFFLE angezeigt.

- Drücken Sie **▶/||** erneut, um die Wiedergabe zu starten.

So beenden Sie die Wiedergabe in zufälliger Reihenfolge:

- Drücken Sie **■/▲**.
- Drücken Sie **SHIFT**, und drücken Sie anschließend innerhalb von zwei Sekunden **SHUFFLE**.

Anspielen von Titeln



Die Wiedergabe der CD muss gestoppt werden, bevor Sie diese Funktion verwenden können.

So spielen Sie die ersten zehn Sekunden jedes Titels nacheinander an:

- Drücken Sie **SHIFT**, und drücken Sie anschließend innerhalb von zwei Sekunden **INTRO** (Taste "6").

So beenden Sie den Anspielmodus und setzen die normale Wiedergabe fort:

- Drücken Sie **▶/||** zweimal.

Programmieren von Titeln



Im Programmiermodus können Sie die Titel einer CD auswählen, die wiedergegeben werden sollen.

Die Wiedergabe der CD muss gestoppt werden, bevor Sie diese Funktion verwenden können.

So wählen Sie die Titel aus, die wiedergegeben werden sollen:

Fernbedienung:

1. Drücken Sie **SHIFT**, und drücken Sie anschließend innerhalb von zwei Sekunden **INCLUDE** (Taste "7").

Im Frontblendendisplay werden P01:00 und INCLUDE angezeigt.

2. Verwenden Sie die Zifferntasten, um die Nummer des gewünschten Titels einzugeben.
3. Drücken Sie **STORE**, um die Auswahl zu speichern und zum nächsten Programmschritt zu gelangen.
4. Wiederholen Sie Schritt 2 und 3 für alle Titel, die Sie auswählen möchten.
5. Drücken Sie **▶/||**, um das Programm zu speichern und die Wiedergabe der ausgewählten Titel zu starten.

So löschen Sie ein gespeichertes Programm oder deaktivieren den Programmiermodus:

- Drücken Sie **SHIFT**, und drücken Sie anschließend innerhalb von zwei Sekunden **INCLUDE**.

HINWEIS:

Es sind maximal 99 Programmschritte zulässig.

Ausschließen von Titeln



Mithilfe dieses Programmiermodus können Sie Titel einer CD von der Wiedergabe ausschließen. Nur die nicht ausgeschlossenen Titel werden wiedergegeben.

Die Wiedergabe der CD muss gestoppt werden, bevor Sie diese Funktion verwenden können.

**So wählen Sie die Titel aus, die von der Wiedergabe ausgeschlossen werden sollen:
Fernbedienung:**

1. Drücken Sie **SHIFT**, und drücken Sie anschließend innerhalb von zwei Sekunden **EXCLUDE** (Taste "8").

Im Frontblendendisplay werden P01:00 und EXCLUDE angezeigt.

2. Verwenden Sie die Zifferntasten, um die Nummer des gewünschten Titels einzugeben, der ausgeschlossen werden soll.
3. Drücken Sie **STORE**, um die Auswahl zu speichern und zum nächsten Programmschritt zu gelangen.
4. Wiederholen Sie Schritt 2 und 3 für alle Titel, die Sie ausschließen möchten.
5. Drücken Sie **▶/II**, um das Programm zu speichern und die Wiedergabe der nicht ausgeschlossenen Titel zu starten.

So löschen Sie ein gespeichertes Programm oder deaktivieren den Programmiermodus:

- Drücken Sie **SHIFT**, und drücken Sie anschließend innerhalb von zwei Sekunden **EXCLUDE**.

Verwenden von DVD-Menüs

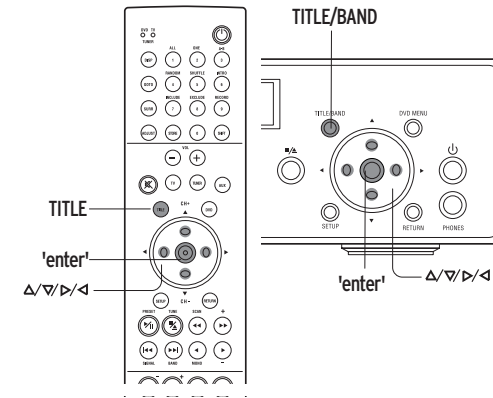

Titel-/DVD-Menü



Viele DVDs verfügen über ein Titelmü, über das Sie auswählen können, welcher Teil der DVD wiedergegeben werden soll oder welche Einstellung geändert werden soll.

So zeigen Sie das Titel-/DVD-Menü an:

- Drücken **TITLE** auf der Fernbedienung oder **TITLE/BAND** auf der Frontblende. Das Titel-/DVD-Menü wird auf dem Fernsehbildschirm angezeigt.
- Verwenden Sie **▲ / ▼ / ◀ / ▶** um den gewünschten Titel/die gewünschte Funktion auszuwählen.
- Drücken Sie die **Eingabetaste (,enter')** auf der Frontblende oder Fernbedienung.



Weitere Wiedergabeoptionen für DVDs

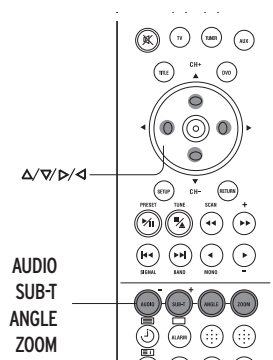

Auswählen von Sprachen

So durchblättern Sie die verfügbaren Sprachoptionen auf einer DVD:

Fernbedienung:

- Drücken Sie **AUDIO** mehrfach hintereinander.

Untertitel

So greifen Sie auf vorhandene Untertitel zu:

Fernbedienung:

- Drücken Sie **SUB-T**.

Auswählen des Blickwinkels

Bestimmte DVDs ermöglichen es Ihnen, dieselbe Szene aus mehr als einem Blickwinkel zu betrachten.

So wählen Sie den Blickwinkel aus:

Fernbedienung:

- Drücken Sie **ANGLE**.

Der nächste verfügbare Blickwinkel wird ausgewählt.

Wenn Sie **ANGLE** mehrfach hintereinander drücken, werden weitere verfügbare Blickwinkel ausgewählt.

Vergrößern und Schwenken

Sie können ein DVD-Bild in verschiedenen Stufen vergrößern.

Sie können nach links und rechts oder nach oben und unten über ein vergrößertes DVD-Bild schwenken.

So vergrößern Sie ein DVD-Bild, während eine DVD wiedergegeben oder die Wiedergabe einer DVD vorübergehend angehalten wird:

Fernbedienung:

- Drücken Sie **ZOOM**.

Das Bild wird mit dem ersten Faktor (1,5-fache normale Bildgröße) vergrößert, und ZOOM 1.5 wird auf dem Fernsehbildschirm angezeigt.

Wenn Sie **ZOOM** mehrfach hintereinander drücken, wird der jeweils nächsthöhere Vergrößerungsfaktor ausgewählt: 2-fache und 4-fache normale Bildgröße.

Wenn Sie **ZOOM** dann erneut drücken, wird die normale Bildgröße angezeigt.

So schwenken Sie über ein vergrößertes Bild:

- Drücken Sie $\triangle / \nabla / \leftarrow / \rightarrow$ auf der Fernbedienung wiederholt, oder halten Sie die jeweilige Taste gedrückt.

Zusätzliche Dateiformate

Die folgenden Dateiformate können mithilfe des CLASSIK Movie Di wiedergegeben/angezeigt werden: MP3, JPEG, MPEG 2 auf Daten-CDs/-DVDs.

So geben Sie diese Dateien wieder bzw. zeigen Sie an:



1. Schalten Sie das Fernsehgerät ein, und stimmen Sie es auf das Videoausgangssignal des CLASSIK Movie Di ab.
2. Schalten Sie die Tonwiedergabe des Fernsehgeräts aus.*
3. Drücken Sie  auf der Frontblende oder Fernbedienung des CLASSIK Movie Di.
4. Wenn das CLASSIK Movie Di nicht auf den Modus DISC geschaltet ist, drücken Sie **DVD** auf der Fernbedienung.
5. Legen Sie die CD/DVD in das CLASSIK Movie Di ein. Nach einigen Sekunden wird die Seite DISC NAVIGATION auf dem Fernsehgerät eingeblendet, die die Ordnerstruktur der CD/DVD anzeigt.

HINWEIS:

Um den Inhalt der CD/DVD anzuzeigen, muss im Bereich PREFERENCES der Konfigurationsmenüs für die Option DISC NAV die Einstellung MIT MENUE ausgewählt werden (siehe Kapitel *Konfigurationsmenüs*).

6. Halten Sie sich an die nachstehenden Anweisungen.



Fernbedienung:

Um zwischen Ordnern/Elementen zu wechseln, verwenden Sie die Tasten  / .

Um den Inhalt eines Ordners anzuzeigen, markieren Sie den Ordner, und drücken Sie anschließend die **Eingabetaste (,enter')**.







Um ein Element wiederzugeben/anzuzeigen, markieren Sie das Element, und drücken Sie die **Eingabetaste (,enter')**.

Um vorwärts/rückwärts durch die Menüs zu schalten, drücken Sie  / .

Um schnell vorwärts oder rückwärts zu suchen, während eine MP3- oder MPEG2-Datei wiedergegeben wird, drücken Sie  / .

Um die Wiedergabe/Anzeige eines Elements zu stoppen, drücken Sie  / .

HINWEISE:

Wenn in den Konfigurationsmenüs für die Option DISC NAV die Einstellung KEIN MENUE aktiviert ist, wird eine CD/DVD, die in das CLASSIK Movie Di eingelegt wird, vom ersten Element des ersten Ordners wiedergegeben, nachdem Sie die **Eingabetaste (,enter')** gedrückt haben. Die Tasten , , , ,  /  haben die oben beschriebene Funktion.

Das CLASSIK Movie Di ist mit zusätzlicher Funktionalität zum Wiedergeben/Anzeigen von MP3-, JPEG- und MPEG2-Dateien ausgerüstet. Ein PDF-Dokument, das diese Funktionalität ausführlich beschreibt, finden Sie unter www.classik.com

- * Wenn Sie nur die Lautsprecher des Fernsehgeräts verwenden, um die Audioausgangssignale des CLASSIK Movie Di wiederzugeben, schalten Sie die Tonwiedergabe des Fernsehgeräts **nicht** aus.



Tuner

In diesem Kapitel wird beschrieben, wie der Tuner des CLASSIK Movie Di bedient wird. Darüber hinaus werden verschiedene Leistungsmerkmale und Benutzerfunktionen erläutert.

Konfiguration

Wenn Sie den Tuner das erste Mal einschalten, wird im Frontblendendisplay Folgendes angezeigt.



Das CLASSIK Movie Di muss auf den für Ihre Region richtigen Hochfrequenzbereich eingestellt werden. Verwenden Sie die Tasten ▲ / ▼ der Fernbedienung, um Ihre Region (entweder Europe, USA oder Japan) auszuwählen, und drücken Sie anschließend die **Eingabetaste (,enter')** auf der Fernbedienung. Wenn Sie sich nicht sicher sind, welche Einstellung Sie wählen sollen, fragen Sie Ihren lokalen Linn Fachhändler.

Wenn Sie die Region-Einstellung ändern möchten:

- Drücken Sie die Taste **TUNER** auf der Fernbedienung
- Drücken Sie die Taste **SIGNAL** auf der Fernbedienung. Damit erscheint die Signalstärkeanzeige auf dem Display.
- Halten Sie die Ziffer **2** auf der Fernbedienung etwa 10 Sekunden lang gedrückt, bis die oben abgebildete Region?-Anzeige erscheint.
- Benutzen Sie die ▲ / ▼ Tasten auf der Fernbedienung, um die gewünschte Region auszuwählen, und drücken Sie anschließend **Eingabetaste (,enter')**.

Erster Schritt

1. Drücken Sie **⏻** auf der Frontblende des CLASSIK Movie Di.

Aktivieren Sie den TUNER-Modus:

2. Drücken Sie **TUNER** auf der Fernbedienung. Die Tuneranzeige erscheint im Frontblendendisplay.

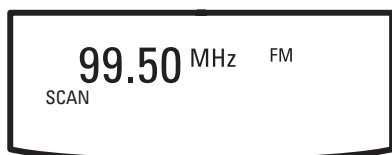

Oder:

Drücken Sie **SOURCE + / SOURCE -** auf der Frontblende mehrfach hintereinander, oder halten Sie die Taste gedrückt, bis SOURCE TUNER im Display angezeigt wird. Nach einigen Sekunden erscheint die oben abgebildete Tuneranzeige im Display.

Tunerfunktionen

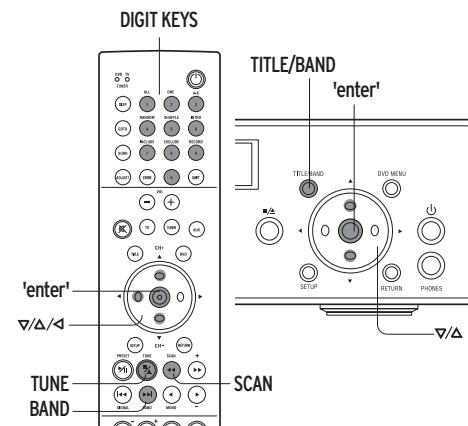

Vergewissern Sie sich, dass das CLASSIK Movie Di in den TUNER-Modus geschaltet ist (weitere Informationen finden Sie im Abschnitt *Erster Schritt* am Anfang dieses Kapitels).

Auswählen des MW-/LW- und UKW-Frequenzbands

So schalten Sie zwischen MW/LW (AM) und UKW (FM) um:

- Drücken **BAND** auf der Fernbedienung oder **TITLE/BAND** auf der Frontblende.

Das ausgewählte Frequenzband wird im Frontblendendisplay angezeigt.

Auswählen von Frequenzen

So erhöhen oder verringern Sie die Empfangsfrequenz:

Fernbedienung:

- Drücken Sie **TUNE**.

TUNE wird im Frontblendendisplay angezeigt.

- Drücken Sie \blacktriangle / \blacktriangledown mehrfach hintereinander, oder halten Sie die entsprechende Taste gedrückt, um die Frequenz zu erhöhen oder zu verringern.

Oder:

- Geben Sie die gewünschte Frequenz mithilfe der Zifferntasten ein. Wenn Sie die Frequenz eingeben, wird sie automatisch abgestimmt, um sicherzustellen, dass sie gültig ist. Drücken Sie \blacktriangleleft , um eine falsche Ziffer zu löschen.

Frontblende oder Fernbedienung:

- Drücken Sie die **Eingabetaste (,enter')** mehrfach hintereinander, bis im Frontblendendisplay TUNE angezeigt wird.
- Drücken Sie \blacktriangle mehrfach hintereinander, oder halten Sie die Taste gedrückt, um die Frequenz zu erhöhen.
- Drücken Sie \blacktriangledown mehrfach hintereinander, oder halten Sie die Taste gedrückt, um die Frequenz zu verringern.

Suchen von Signalen

Mit dieser Funktion können Sie das MW-/LW- und UKW-Frequenzband in beiden Richtungen durchsuchen, bis ein Signal gefunden wird.

So suchen Sie Signale:

Fernbedienung:

- Drücken Sie **SCAN** mehrfach hintereinander, oder halten Sie die Taste gedrückt, bis im Frontblendendisplay SEARCH angezeigt wird.
- Drücken Sie \blacktriangle , um das nächste Signal zu suchen.
- Drücken Sie \blacktriangledown , um das vorherige Signal zu suchen.

Frontblende oder Fernbedienung:

- Drücken Sie die **Eingabetaste (,enter')** mehrfach hintereinander, bis im Frontblendendisplay SEARCH angezeigt wird.

- Drücken Sie \blacktriangle , um das nächste Signal zu suchen.
- Drücken Sie \blacktriangledown , um das vorherige Signal zu suchen.

HINWEIS:

Der Tuner überspringt Signale, deren Stärke unterhalb des Signalunterdrückungspegels liegt (weitere Informationen finden Sie in diesem Abschnitt unter *Signalunterdrückungspegel*).

Kontinuierliches Suchen von Signalen

Diese Funktion ist mit der *Suchen von Signalen* (siehe links) identisch. Allerdings wird die Suche fünf Sekunden, nachdem ein Signal gefunden wurde, automatisch fortgesetzt.

So suchen Sie Signale kontinuierlich:

Fernbedienung:

- Drücken Sie **SCAN** mehrfach hintereinander, oder halten Sie die Taste gedrückt, bis im Frontblendendisplay SCAN angezeigt wird.
- Drücken Sie \blacktriangle , um Signale in Vorwärtsrichtung kontinuierlich zu suchen.
- Drücken Sie \blacktriangledown , um Signale in Rückwärtsrichtung kontinuierlich zu suchen.

Frontblende oder Fernbedienung:

- Drücken Sie die **Eingabetaste (,enter')** mehrfach hintereinander, bis im Frontblendendisplay **SCAN** angezeigt wird.
- Drücken Sie \blacktriangle , um Signale in Vorwärtsrichtung kontinuierlich zu suchen.
- Drücken Sie \blacktriangledown , um Signale in Rückwärtsrichtung kontinuierlich zu suchen.

So beenden Sie die kontinuierliche Signalsuche:

Frontblende oder Fernbedienung:

- Drücken Sie **SCAN** oder die **Eingabetaste (,enter')**.

HINWEIS:

Der Tuner überspringt Signale, die den Signalunterdrückungspegel nicht erreichen (weitere Informationen finden Sie in diesem Abschnitt unter *Signalunterdrückungspegel*).



Signalunterdrückungspegel

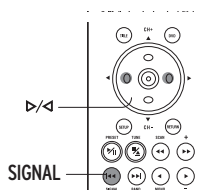

Mithilfe der Signalunterdrückungsfunktion können Sie den Tunerausgang stummschalten, wenn die Signalstärke unterhalb eines festgelegten Pegels liegt.

BEISPIEL:

Wenn Sie den Unterdrückungspegel auf 25 setzen, unterdrückt der Tuner jede Empfangsfrequenz unterhalb dieses Werts.

So zeigen Sie den Unterdrückungspegel und die Signalstärke an:

Fernbedienung:

- Drücken Sie **SIGNAL**.

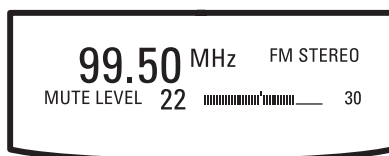

MUTE LEVEL und der zugehörige Wert werden im Frontblendendisplay angezeigt. Dahinter erscheint die Unterdrückungspegelleiste. Die aktuelle Signalstärke wird rechts außen im Display angezeigt. Die Signalstärke liegt im Bereich zwischen 0 (kein Signal) und 50 (stärkstes Signal). Die Zahl kann variieren, da sie die unterschiedliche Stärke des Empfangssignals widerspiegelt.

So ändern Sie den Unterdrückungspegel:

Fernbedienung:

- Drücken Sie zunächst **SIGNAL**, und drücken Sie anschließend ▷/◀ mehrfach hintereinander, oder halten Sie die entsprechende Taste gedrückt, um den Unterdrückungspegel zu erhöhen oder zu verringern.

Zwei Minuten nach Ändern des Unterdrückungspegels erscheint die vorherige Anzeige im Display.

HINWEIS:

Werksseitig wird der Unterdrückungspegel auf 15 gesetzt.

Speichern von Sendern

In diesem Abschnitt wird beschrieben, wie Frequenzen gespeichert und abgerufen werden.

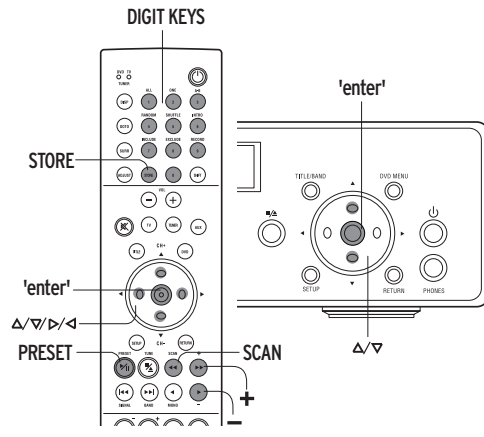

Speichern von Sendern

So speichern Sie einen Sender (maximal 200):

Fernbedienung:

1. Stellen Sie den Tuner auf die gewünschte Frequenz ein.
2. Drücken Sie STORE.

Im Frontblendendisplay blinkt eine Leiste, unter der Folgendes angezeigt wird:

STORE ▲ ▼ ● 0..9 ◀ ▶ - + TO EDIT

3. Sie können jedem gespeicherten Sender einen Namen mit einer Länge von maximal 10 Zeichen zuweisen.

Geben Sie einen Namen mithilfe der folgenden Fernbedienungstasten ein:

▲/▼ Durchblättern A-Z, 0-9 und häufig verwendete Symbole.

Eingabetaste ('enter') Schaltet zwischen Groß- und Kleinbuchstaben um.

Zifferntasten Können verwendet werden, um schnell Zahlen und Buchstaben (A-Z) in derselben Weise wie über eine Telefontastatur einzugeben. Drücken Sie beispielsweise die Taste 2 mehrfach hintereinander, um auf A, B, C und 2 zuzugreifen, oder die Taste 3, um auf D, E, F und 3 zuzugreifen usw.

- Wenn Sie den gewünschten Buchstaben/die gewünschte Ziffer/das gewünschte Symbol ausgewählt haben, drücken Sie ▶, um zum nächsten Zeichen zu gelangen.

- Wenn Sie ein Zeichen ändern oder löschen möchten, drücken Sie die Tasten ◀ / ▶, bis das Zeichen blinkt. Ändern Sie das Zeichen anschließend, ob drücken Sie -, um es zu löschen.
 - Wenn Sie ein Zeichen hinzufügen möchten, drücken Sie die Tasten ◀ / ▶, um zu der Position zu gelangen, an der das neue Zeichen eingefügt werden soll. Drücken Sie +. Das blinkende Zeichen und alle folgenden Zeichen werden um ein Zeichen nach rechts verschoben. Geben Sie jetzt das neue Zeichen ein.
4. Nachdem Sie den Namen für den Sender eingegeben haben, drücken Sie **STORE**.

Automatisches Speichern von Sendern

So suchen Sie alle verfügbaren Signale und speichern sie automatisch (maximal 200):

Fernbedienung:

- Drücken Sie **STORE**.
- Drücken Sie **SCAN** zweimal. AUTOSTORE SEARCHING wird im Frontblendendisplay angezeigt.

Das automatische Speichern von Sendern beginnt bei der niedrigsten Frequenz und wird bis zur höchsten Frequenz fortgesetzt.

Nachdem ein Signal gefunden wurde, vergehen 5 Sekunden, bis die Frequenz gespeichert wird.

- Wenn Sie die Pause von 5 Sekunden überspringen und die Frequenz speichern möchten, drücken Sie +. Die Suche wird anschließend fortgesetzt.
- Wenn Sie die Pause von 5 Sekunden überspringen und die Frequenz NICHT speichern möchten, drücken Sie -. Die Suche wird anschließend fortgesetzt.

Die Suche wird automatisch beendet, wenn der Tuner die höchste Frequenz erreicht hat.

HINWEISE:

Der Tuner überspringt Signale, deren Stärke unterhalb des Signalunterdrückungspegels liegt (weitere Informationen finden Sie in diesem Kapitel unter *Signalunterdrückungspegel*).

Gespeicherte Frequenzen werden automatisch nach dem jeweiligen Frequenzband und der gespeicherten Reihenfolge benannt, z. B. _FM1, _FM2, _FM3 usw. Das Leerzeichen ermöglicht es Ihnen, den Sendernamen individuell zu erweitern. Sie können dem Sender wunschgemäß auch einen vollkommen anderen Namen zuweisen (weitere Informationen finden Sie weiter oben unter *Speichern von Sendern*).

Das automatische Speichern von Sendern muss für das UKW- und MW-/LW-Frequenzband getrennt durchgeführt werden.

Zuvor gespeicherte Sender werden nicht erneut gespeichert.



LINN

Abrufen von gespeicherten Sendern

So rufen Sie einen Sender ab:

Fernbedienung:

- Drücken Sie **PRESET**.

Im Frontblendendisplay wird PRESET angezeigt.

- Drücken Sie \blacktriangle / \blacktriangledown mehrfach hintereinander, oder halten Sie die entsprechende Taste gedrückt, um einen gespeicherten Sender auszuwählen. (Wenn Sie \blacktriangle drücken, werden die gespeicherten Sender zunächst numerisch und dann alphabetisch durchblättert. Wenn Sie \blacktriangledown drücken, wird die Reihenfolge umgekehrt.)

Oder:

Drücken Sie \blacktriangleleft / \blacktriangleright , um den letzten/ersten gespeicherten Sender jedes Buchstabens des Alphabets auszuwählen.

Oder:

Geben Sie den ersten Buchstaben des Sendernamens mithilfe der Zifferntasten auf der Fernbedienung ein. Denken Sie dabei daran, dass Sie mit der Taste 2 auf alle Sender zugreifen können, die entweder mit A, B, C oder 2 beginnen, und mit der Taste 3 auf alle Sender zugreifen können, die mit D, E, F oder 3 beginnen usw.

Im Frontblendendisplay wird der Name des Senders angezeigt.

Frontblende oder Fernbedienung:

- Drücken Sie die **Eingabetaste (,enter')** mehrfach hintereinander, bis im Frontblendendisplay PRESET angezeigt wird.
- Wenn Sie die gespeicherten Sender nach oben durchblättern möchten, drücken Sie \blacktriangle mehrfach hintereinander, oder halten Sie diese Taste gedrückt.
- Wenn Sie die gespeicherten Sender nach unten durchblättern möchten, drücken Sie \blacktriangledown mehrfach hintereinander, oder halten Sie diese Taste gedrückt.

Löschen von gespeicherten Sendern

So löschen Sie einen Sender:

Fernbedienung:

- Drücken Sie **PRESET**.
- Drücken Sie \blacktriangle / \blacktriangledown , um den gespeicherten Sender auszuwählen, der gelöscht werden soll.

- Drücken Sie **PRESET**. **PRESS ● TO CLEAR** wird im Frontblendendisplay angezeigt.
- Drücken Sie die **Eingabetaste (,enter')**. Im Display wird PRESET CLEARED angezeigt.

So löschen Sie alle Sender:

Fernbedienung:

- Drücken Sie **PRESET**, und lassen Sie die Taste anschließend los.
- Halten **PRESET** gedrückt, bis **PRESS ● TO CLEAR** im Frontblendendisplay angezeigt wird.
- Halten Sie die **Eingabetaste (,enter')** gedrückt, bis im Display ALL PRESETS CLEARED angezeigt wird.

Surround-Klang und Audiomodi

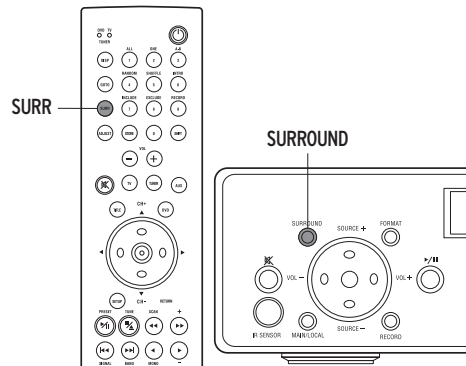

Auf den meisten DVDs sind eine Reihe von Surround-Klangformaten gespeichert. Die gängigsten Formate sind DTS (Digital Theatre Systems), Dolby Digital und stereo Dolby Digital.

Sobald Sie ein Surround-Klangformat über das DVD-Menü ausgewählt haben (weitere Informationen finden Sie im Abschnitt Verwenden von DVD-Menüs dieses Kapitels), können Sie mithilfe des CLASSIK Movie Di den Audiomodus weiter ändern, um bei Bedarf die Anzahl der verwendeten Lautsprecher zu begrenzen.

Es stehen Ihnen die folgenden Optionen zur Verfügung:

Audiomodus mode	Verwendete Lautsprecher
DTS Full*	Erfordert 5.1-Kanäle (fünf Lautsprecher mit vollem Frequenzumfang und Subwoofer)
As Mix	Alle verfügbaren Lautsprecher (maximal 6)
3 Stereo	Front- und Mittenlautsprecher (plus ggf. Subwoofer)
Phantom	Front- und hintere Lautsprecher (plus ggf. Subwoofer)
Stereo**	Nur Frontlautsprecher (Standardeinstellung für Audio-CDs)
Stereo + Sub	Frontlautsprecher plus Subwoofer

*Nur für DVDs mit DTS-Format verfügbar.

** Wenn Sie nur die Lautsprecher des Fernsehgeräts verwenden, um die Audioausgabe des CLASSIK Movie Di wiederzugeben, wählen Sie diesen Modus aus.

HINWEIS:

Bei den Digitaleingängen unterstützt das CLASSIK Movie Di DTS, AAC, Dolby Digital, zweikanaliges Dolby Digital und die oben aufgeführten Audiomodi.

So durchblättern Sie die verfügbaren Audiomodi:

- Drücken Sie die Taste **SURROUND** auf der Frontblende oder **SURR** auf der Fernbedienung mehrfach hintereinander. Die Audiomodi werden im Frontblendendisplay angezeigt.

Sie können den Dolby Pro Logic II-Modus ändern, ohne die Konfigurationsmenüs aufrufen zu müssen (weitere Informationen finden Sie im Kapitel Konfigurationsmenüs unter Dolby Pro Logic II-Modus).

So ändern Sie den Dolby Pro Logic II-Modus (als Audiomodus muss "As Mix", "3 Stereo" oder "Phantom" aktiviert sein):

- Drücken Sie auf der Frontblende die Taste **SURROUND** oder auf der Fernbedienung die Taste **SURR**. Der aktivierte Audiomodus wird im Display angezeigt.
- Drücken Sie **SURROUND** oder **SURR**, und halten Sie die Taste gedrückt. Der aktivierte Pro Logic II-Modus wird im Display angezeigt.
- Drücken Sie **SURROUND** oder **SURR**, um die verschiedenen Pro Logic II-Modi zu durchblättern.

Sie können den Dolby Pro Logic II-Modus ändern, ohne die Konfigurationsmenüs aufrufen zu müssen (weitere Informationen finden Sie im Kapitel Konfigurationsmenüs unter Dolby Pro Logic II-Modus).

HINWEISE:

Alle oben aufgeführten Audiomodi mit Ausnahme von DTS Full stehen auch für die Wiedergabe von CDs zur Verfügung.

Bei Dolby Digital Stereo-DVDs müssen Sie unter der Option Pro Logic in den Konfigurationsmenüs die Einstellung ON auswählen (weitere Informationen finden Sie im Kapitel *Konfigurationsmenüs*).

Modus Midnight Movie

Mithilfe dieser Funktion können Sie Dolby Digital-Audiosignale von DVDs komprimieren. Wenn Sie Audiosignale komprimieren, wird ein plötzlicher Anstieg der Lautstärke, beispielsweise bei Explosionsgeräuschen, reduziert.

So aktivieren oder deaktivieren Sie den Modus Midnight Movie:

- Drücken Sie die Taste **SURROUND** auf der Frontblende oder **SURR** auf der Fernbedienung, und halten Sie sie gedrückt. Die aktuelle Einstellung für den Modus Midnight Movie wird im Display angezeigt.
- Um die Einstellung zu ändern, drücken Sie **SURROUND** oder **SURR**.



Vorverstärker

In diesem Kapitel wird beschrieben, wie der Vorverstärker des CLASSIK Movie Di bedient wird. Darüber hinaus werden verschiedene Leistungsmerkmale und Benutzerfunktionen erläutert.

HINWEIS:

Es muss ein Signalquellenmodus des CLASSIK Movie Di aktiviert sein, damit Sie auf die Vorverstärkerfunktionen zugreifen können.

Ändern der Lautstärke und Stummschalten

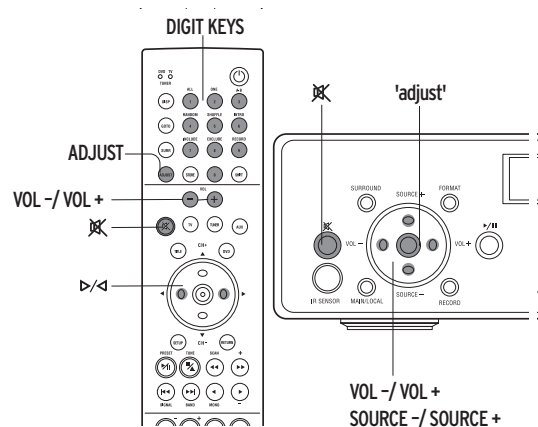

Ändern der Lautstärke

Der Lautstärkebereich liegt zwischen 0 und 100.

WICHTIG:

Bitte beachten Sie, dass Sie Ihr Hörvermögen und die Audioanlage durch übermäßige Lautstärke schädigen können.

So ändern Sie die Lautstärke

- Drücken Sie **VOL - / VOL +** auf der Frontblende oder **VOL - / VOL +** auf der Fernbedienung mehrfach hintereinander, oder halten Sie die entsprechende Taste gedrückt, um die Lautstärke zu ändern.

Oder:

- Drücken Sie **ADJUST** auf der Fernbedienung mehrfach hintereinander, bis im Frontblendendisplay die Lautstärkeanzeige erscheint.

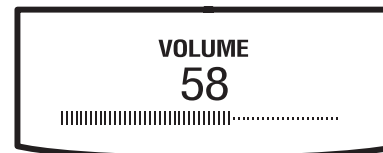

- Drücken Sie **▷** auf der Fernbedienung mehrfach hintereinander, oder halten Sie die Taste gedrückt, um die Lautstärke zu erhöhen.
- Drücken Sie **◁** auf der Fernbedienung mehrfach hintereinander, oder halten Sie die Taste gedrückt, um die Lautstärke zu verringern.

So beenden Sie die Lautstärkeanzeige:

- Drücken Sie **SOURCE+/SOURCE -** auf der Frontblende oder die Taste für die aktuelle Signalquelle auf der Fernbedienung.

Oder:

- Warten Sie einige Sekunden, bis im Display wieder die vorherige Anzeige erscheint.

Stummschalten und Aufheben der Stummschaltung

So schalten Sie eine Audiosignalquelle stumm oder heben die Stummschaltung auf:

Frontblende oder Fernbedienung:

- Drücken Sie **MUTE (X)**.

HINWEIS:

Wenn Sie einen Kopfhörer an das CLASSIK Movie Di anschließen, wird die Wiedergabe über die Lautsprecher und die Line-Ausgänge automatisch ausgeschaltet.

Abgleichen des Subwooferpegels

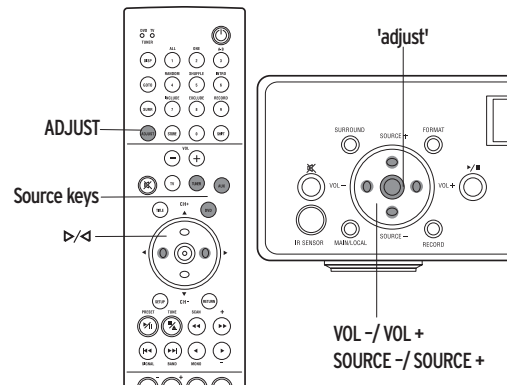

Wenn Sie einen Subwoofer als Teil des AV-Systems verwenden, ergibt es sich möglicherweise während der Wiedergabe einer DVD, dass die Lautstärke des Subwoofers geändert werden muss. Diese Änderung soll sich nicht auf die anderen Lautsprecher auswirken. Diese Änderung können Sie über den Subwooferabgleich erreichen.

Der Abgleichbereich des Subwoofers liegt zwischen -10 und +10.0 ist hier die Neutralstellung.

So gleichen Sie den Subwooferpegel ab:

- Drücken Sie die **Änderungstaste (,adjust')** auf der Frontblende oder **ADJUST** auf der Fernbedienung mehrfach hintereinander, bis im Frontblendendisplay die Anzeige für den Subwooferabgleich angezeigt wird.

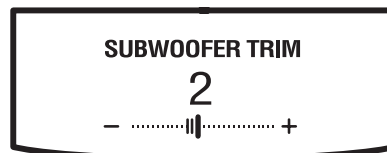

- Wenn Sie den Abgleichpegel erhöhen möchten, drücken Sie **▷** auf der Fernbedienung oder **VOL +** auf der Frontblende mehrfach hintereinander, oder halten Sie die entsprechende Taste gedrückt.
- Wenn Sie den Abgleichpegel verringern möchten, drücken Sie **◀** auf der Fernbedienung oder **VOL -** auf der Frontblende mehrfach hintereinander, oder halten Sie die entsprechende Taste gedrückt.

So beenden Sie den Pegelabgleich für den Subwoofer:

- Drücken Sie **SOURCE+/SOURCE -** auf der Frontblende oder die Taste für die aktuelle Signalquelle auf der Fernbedienung.
Oder:
- Warten Sie einige Sekunden, bis im Display wieder die Anzeige der aktuellen Signalquelle erscheint.

Abgleichen des Center-Lautsprechers

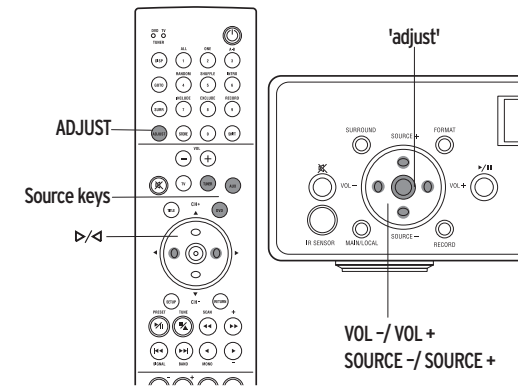

Wenn Sie einen Center-Lautsprecher als Teil der AV-/Stereoeinrichtung verwenden, möchten Sie möglicherweise die Lautstärke des Center-Lautsprechers zum Wiedergeben einer DVD/CD anpassen, ohne dass die Einstellung der anderen Lautsprecher beeinflusst wird (weitere Informationen finden Sie im Abschnitt Surround-Klang und Audiomodi des Kapitels Wiedergeben von DVDs/CDs), Diese Anpassung können Sie über den Abgleich des Center-Lautsprechers erreichen.

Der Abgleichsbereich des Center-Lautsprechers liegt zwischen -10 und +10.0 ist hier die Neutralstellung.

So gleichen Sie den Center-Lautsprecherpegel ab:

- Drücken Sie die **Änderungstaste (,adjust')** auf der Frontblende oder **ADJUST** auf der Fernbedienung mehrfach hintereinander, bis im Frontblendendisplay die Anzeige für den Center-Lautsprecherabgleich angezeigt wird.



- Wenn Sie den Abgleichpegel erhöhen möchten, drücken Sie **▷** auf der Fernbedienung oder **VOL +** auf der Frontblende mehrfach hintereinander, oder halten Sie die entsprechende Taste gedrückt.
- Wenn Sie den Abgleichpegel verringern möchten, drücken Sie **◀** auf der Fernbedienung oder **VOL -** auf der Frontblende mehrfach hintereinander, oder halten Sie die entsprechende Taste gedrückt.

So beenden Sie den Pegelabgleich für den Center-Lautsprecher:

- Drücken Sie **SOURCE+/SOURCE -** auf der Frontblende oder die Taste für die aktuelle Signalquelle auf der Fernbedienung.
Oder:
- Warten Sie einige Sekunden, bis die aktuelle Signalquelle wieder im Display angezeigt wird.



Einstellen der Balance

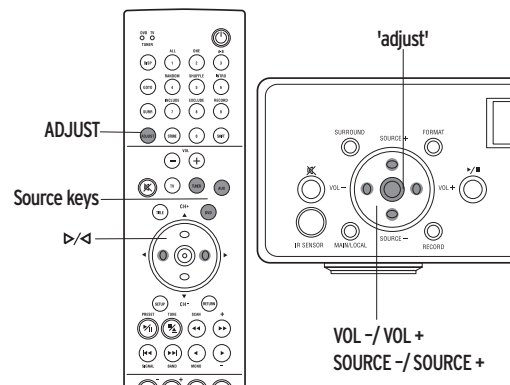

Fader-Balance

Mit dieser Funktion können Sie die Balance zwischen den Front- und hinteren Lautsprechern ändern.

Die Fader-Balance kann in 10 Schritten in Richtung Frontlautsprecher und in 10 Schritten in Richtung hintere Lautsprecher verschoben werden. 0 entspricht hier der Neutraleinstellung.

So ändern Sie die Fader-Balance:

- Drücken Sie die **Änderungstaste** (**,adjust'**) auf der Frontblende oder **ADJUST** auf der Fernbedienung mehrfach hintereinander, bis im Frontblendendisplay die Anzeige für die Fader-Balance angezeigt wird.

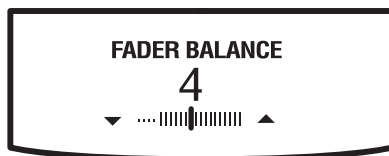

- Wenn Sie die Fader-Balance in Richtung Frontlautsprecher verschieben möchten, drücken Sie **▶** auf der Fernbedienung oder **VOL +** auf der Frontblende mehrfach hintereinander, oder halten Sie die entsprechende Taste gedrückt.
- Wenn Sie die Fader-Balance in Richtung hintere Lautsprecher verschieben möchten, drücken Sie **◀** auf der Fernbedienung oder **VOL -** auf der Frontblende mehrfach hintereinander, oder halten Sie die entsprechende Taste gedrückt.

So beenden Sie die Änderung der Fader-Balance:

- Drücken Sie **SOURCE+/SOURCE -** auf der Frontblende oder die Taste für die aktuelle Signalquelle auf der Fernbedienung.
- Oder:
- Warten Sie einige Sekunden, bis im Display wieder die Anzeige der aktuellen Signalquelle erscheint.

HINWEIS: Wenn Sie die Fader-Balance verschieben, wirkt sich diese Änderung auf den Mittenlautsprecher, nicht jedoch auf den Subwoofer aus.

Hauptbalance

Mit dieser Funktion können Sie die Balance zwischen den linken und rechten Lautsprechern verschieben.

Die Hauptbalance kann in 10 Schritten nach links und in 10 Schritten nach rechts verschoben werden. 0 entspricht hier der Neutraleinstellung.

So verschieben Sie die Hauptbalance:

- Drücken Sie die **Änderungstaste** (**,adjust'**) auf der Frontblende oder **ADJUST** auf der Fernbedienung mehrfach hintereinander, bis im Frontblendendisplay die Anzeige für die Hauptbalance angezeigt wird.



- Wenn Sie die Hauptbalance nach links verschieben möchten, drücken Sie **◀** auf der Fernbedienung oder **VOL -** auf der Frontblende mehrfach hintereinander, oder halten Sie die entsprechende Taste gedrückt.
- Wenn Sie die Hauptbalance nach rechts verschieben möchten, drücken Sie **▶** auf der Fernbedienung oder **VOL +** auf der Frontblende mehrfach hintereinander, oder halten Sie die entsprechende Taste gedrückt.

So beenden Sie die Änderung der Hauptbalance:

- Drücken Sie **SOURCE+/SOURCE -** auf der Frontblende oder die Taste für die aktuelle Signalquelle auf der Fernbedienung.
- Oder:
- Warten Sie einige Sekunden, bis im Display wieder die Lautstärkeanzeige erscheint.

HINWEIS: Wenn Sie die Hauptbalance ändern, wirkt sich diese Einstellung weder auf den Mittenlautsprecher noch auf den Subwoofer aus.

Ändern von tiefen und hohen Frequenzen

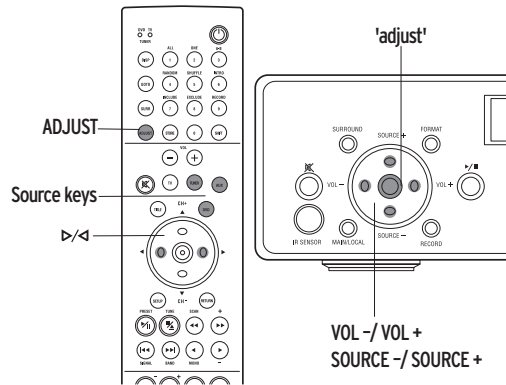

Ändern der tiefen Frequenzen

Der Bereich der tiefen Frequenzen liegt zwischen -7 und +7.0 entspricht hier der Neutraleinstellung.

So ändern Sie den Pegel der tiefen Frequenzen:

- Drücken Sie die **Änderungstaste (,adjust')** auf der Frontblende oder **ADJUST** auf der Fernbedienung mehrfach hintereinander, bis im Frontblendendisplay die Anzeige für die tiefen Frequenzen angezeigt wird.

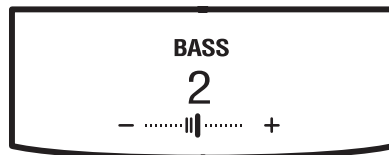

- Wenn Sie den Pegel der tiefen Frequenzen erhöhen möchten, drücken Sie **>** auf der Fernbedienung oder **VOL +** auf der Frontblende mehrfach hintereinander, oder halten Sie die entsprechende Taste gedrückt.
- Wenn Sie den Pegel der tiefen Frequenzen verringern möchten, drücken Sie **<** auf der Fernbedienung oder **VOL -** auf der Frontblende mehrfach hintereinander, oder halten Sie die entsprechende Taste gedrückt.

So beenden Sie die Änderung der tiefen Frequenzen:

- Drücken Sie **SOURCE+/SOURCE -** auf der Frontblende oder die Taste für die aktuelle Signalquelle auf der Fernbedienung.
Oder:
- Warten Sie einige Sekunden, bis im Display wieder die Anzeige der aktuellen Signalquelle erscheint.

Ändern der hohen Frequenzen

Der Bereich der hohen Frequenzen liegt zwischen -7 und +7.0 entspricht hier der Neutraleinstellung.

So ändern Sie den Pegel der hohen Frequenzen:

- Drücken Sie die **Änderungstaste (,adjust')** auf der Frontblende oder **ADJUST** auf der Fernbedienung mehrfach hintereinander, bis im Frontblendendisplay die Anzeige für die hohen Frequenzen angezeigt wird.

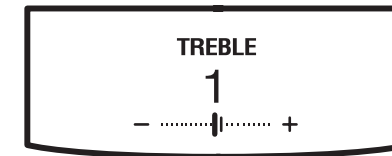

- Wenn Sie den Pegel der hohen Frequenzen erhöhen möchten, drücken Sie **>** auf der Fernbedienung oder **VOL +** auf der Frontblende mehrfach hintereinander, oder halten Sie die entsprechende Taste gedrückt.
- Wenn Sie den Pegel der hohen Frequenzen verringern möchten, drücken Sie **<** auf der Fernbedienung oder **VOL -** auf der Frontblende mehrfach hintereinander, oder halten Sie die entsprechende Taste gedrückt.

So beenden Sie die Änderung der hohen Frequenzen:

- Drücken Sie **SOURCE+/SOURCE -** auf der Frontblende oder die Taste für die aktuelle Signalquelle auf der Fernbedienung.
Oder:
- Warten Sie einige Sekunden, bis im Display wieder die Anzeige der aktuellen Signalquelle erscheint.



Aufnehmen einer Signalquelle

Sie können das Signal einer DVD/CD, des Tuners oder einer Hilfsquelle an ein Aufnahmegerät (beispielsweise einen DAT-Recorder oder Videorecorder) weiterleiten, das an den CLASSIK Movie Di angeschlossen ist.

Um das Signal einer Signalquelle an ein Aufnahmegerät zu leiten, wählen Sie einfach die gewünschte Signalquelle. (In die Ausgänge des CLASSIK Movie Di wird immer das Audio- und/oder Videosignal der aktuell gewählten Signalquelle gespeist.)

HINWEIS:

Einige DVDs sind aus Copyrightgründen mit einem Kopierschutz versehen, so dass sie nicht aufgezeichnet werden können.

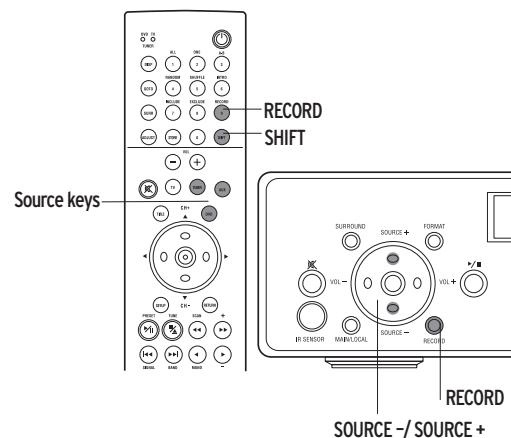

Aufnahmesperre

Um zu verhindern, dass die Signalquelle, die Sie gerade aufzeichnen, geändert wird, verwenden Sie die Aufnahmesperrfunktion.

So aktivieren Sie die Aufnahmesperre:

Fernbedienung:

- Drücken Sie **SHIFT**, während der Name der Signalquelle, die Sie aufzeichnen möchten, im Display angezeigt wird, und drücken Sie dann innerhalb von zwei Sekunden **RECORD**. Im Display wird SOURCE (RECORD LOCKED) (SIGNALQUELLE (AUFNAHMESPERRE)) angezeigt.

Frontblende:

- Drücken Sie **RECORD**, während der Name der Signalquelle, die Sie aufzeichnen möchten, im Display angezeigt wird. Im Display wird SOURCE (RECORD LOCKED) (SIGNALQUELLE (AUFNAHMESPERRE)) angezeigt.

So deaktivieren Sie die Aufnahmesperre:

Fernbedienung:

- Drücken Sie **SHIFT**, während der Name der Signalquelle im Display angezeigt wird, und drücken Sie dann innerhalb von zwei Sekunden **RECORD**. (RECORD LOCKED) (AUFNAHMESPERRE) wird ausgeblendet.

Frontblende:

- Drücken Sie **RECORD**, während der Name der Signalquelle im Display angezeigt wird. (RECORD LOCKED) (AUFNAHMESPERRE) wird ausgeblendet.

CONNECT-Funktion

In diesem Kapitel wird die CONNECT-Funktion beschrieben, über die Sie zwei oder mehr CLASSIK Movie Dis zusammenschalten können.

Informationen zur CONNECT-Funktion

Mit der CONNECT-Funktion können Sie maximal vier CLASSIK Movie Dis (Receiver) an ein weiteres CLASSIK Movie Di (Treiber) anschließen.

Über die Kabelverbindungen zwischen dem Treiber und den Receivern können Frontblenden- oder Fernbedienungssignale sowie Audiosignale von Signalquellen (CD, Tuner usw.) vom Treiber an die Empfänger übertragen werden. Auf diese Weise kann der Treiber von allen Empfängern ferngesteuert werden. So können Sie beispielsweise eine CD über einen Receiver wiedergeben, der im Schlafzimmer aufgestellt ist, selbst wenn sich die CD im Treiber befindet, der im Wohnzimmer steht.

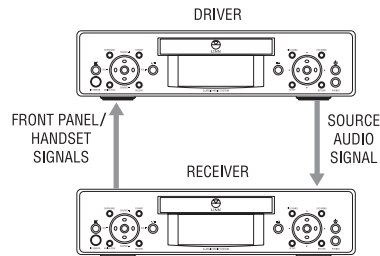

Sie können auch alle Receiver über den Treiber steuern. Dies ist bei einer Party nützlich, da dieselbe CD oder Radiosendung in maximal fünf verschiedenen Zimmern wiedergegeben werden kann.

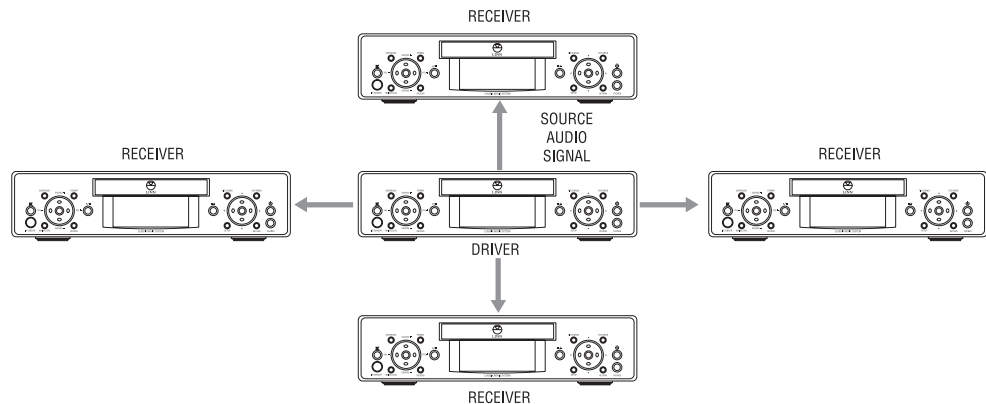

Der Treiber und die Receiver können auch als unabhängige Geräte eingesetzt werden.

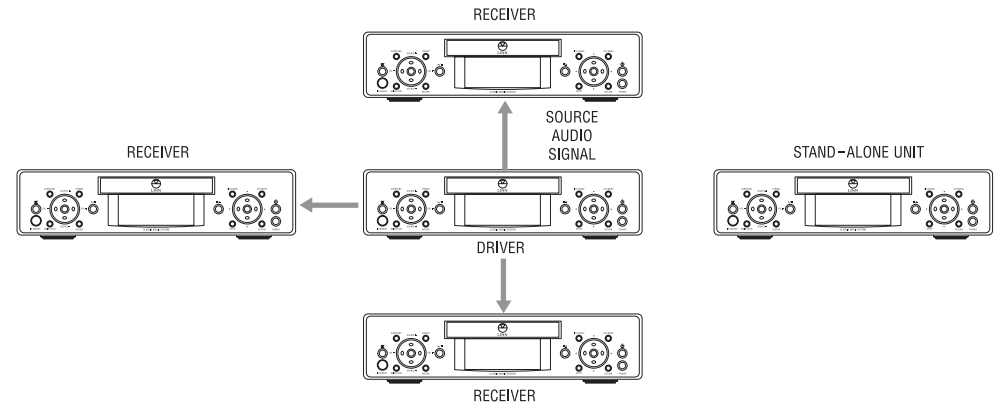

Einrichten eines CONNECT-Systems

Verbinden Sie die CLASSIK Movie Dis mithilfe von CAT5-Audiokabeln (diese Kabel sind bei Ihrem Linn-Fachhändler/Vertrieb erhältlich - CAT5-Standardcomputerkabel können **NICHT** verwendet werden).

1. Verlegen Sie eine ausreichende Kabellänge, als würden Sie ein Telefonverlängerungskabel verlegen (entlang Sockelleisten, um Türrahmen), und sorgen Sie dafür, dass es an der Wand usw. gesichert ist.
2. Trennen Sie alle Geräte vom Netz.
3. Schließen Sie das Kabel gemäß der Darstellung in der nachstehenden Abbildung an die Geräte an. Alternativ können Sie das CONNECT-System auch von einem örtlichen Linn-Fachhändler/Vertrieb installieren lassen.

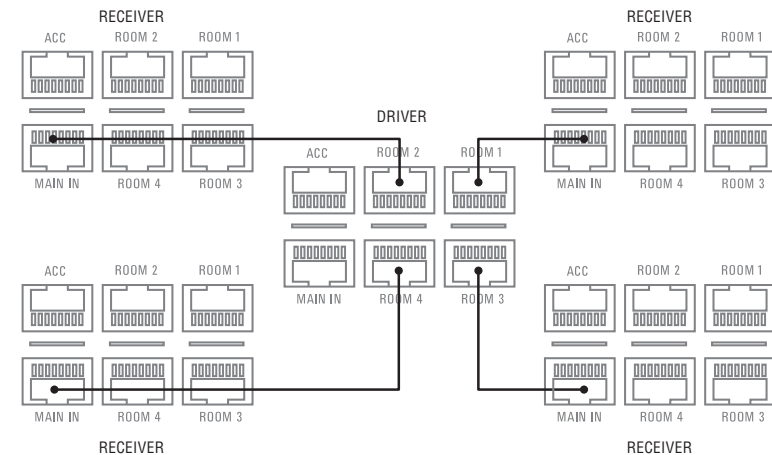

Der Treiber überträgt ein stereophones Standardaudiosignal an die Receiver. Aus diesem Grund muss an jeden Receiver des CONNECT-Systems ein geeignetes Lautsprecherpaar angeschlossen sein.



Hauptmodus und lokaler Modus

Wenn ein CLASSIK Movie Di als Receiver eines CONNECT-Systems eingesetzt wird, stehen hierzu zwei Hauptbetriebsmodi zur Verfügung:

Hauptmodus: In diesem Modus hat der Receiver die Kontrolle über die Audiosignalquellen des Treibers.

Lokaler Modus: In diesem Modus arbeitet der Receiver als unabhängiges Gerät.

Umschalten zwischen Hauptmodus und lokalem Modus

So schalten Sie einen Receiver in den Hauptmodus oder lokalen Modus:

- Drücken Sie **MAIN / LOCAL** auf der Frontblende.

Im Frontblendendisplay wird MAIN angezeigt, wenn sich das Gerät im Hauptmodus befindet. Es wird nichts angezeigt, wenn sich das Gerät im lokalen Modus befindet.

HINWEISE:

Wenn ein Receiver in den Hauptmodus geschaltet ist, stehen die eigenen Signalquellen nicht zur Verfügung. Dies bedeutet, dass Sie eine in den Receiver eingelegte CD dann wiedergeben können, wenn Sie ihn in den lokalen Modus schalten.

Der Treiber kann einen Receiver nicht als Signalquelle auswählen. Dies bedeutet, sie können den Treiber nicht verwenden, um eine CD wiederzugeben, die in einen Receiver eingelegt ist.

Die Audiosignale, die der Treiber an die Receiver überträgt, ist ein Standardstereosignal. Surround-Klangmodi (Pro Logic, DTS usw.) stehen bei einem in den Hauptmodus geschalteten Receiver nicht zur Verfügung.

Da sich der Treiber stets im Hauptmodus befindet, wird er durch Drücken von **MAIN / LOCAL** auf der Frontblende des Treibers nicht in den lokalen Modus geschaltet. MAIN wird im Frontblendendisplay des Treibers nicht angezeigt.

Steuern des Treibers über einen Receiver

Ein Receiver im Hauptmodus kann eine beliebige Audiosignalquelle des Treibers auswählen (CD/Tuner/DVD-Audiosignal/Audiosignal der Zusatzsignalquelle) und kann die Wiedergabe der Signalquelle steuern: Sie können die Titel einer CD auswählen, die gespeicherten Sender des Tuners abrufen usw. Es stehen Ihnen fast sämtliche Funktionen des CLASSIK Movie Di zur Verfügung.

Es kann jedoch jeweils nur eine Signalquelle des Treibers aktiviert werden. Dies bedeutet, dass kein gespeicherter Sender des Treibers über einen Receiver wiedergegeben werden kann, während gleichzeitig eine in den Treiber eingelegte CD wiedergegeben wird.

Im Frontblendendisplay eines Receivers werden dieselben Informationen wie im Frontblendendisplay des Treibers angezeigt. Alle anderen Receiver des Systems, die sich im Hauptmodus befinden, zeigen auch die Informationen des Frontblendendisplay des Treibers an.

HINWEIS:

Bei einem Receiver sind die folgenden Vorgänge nicht möglich:

- Steuern der Lautstärke des Treibers
- Stummschalten und Aufheben der Stummschaltung des Treibers
- Schalten des Treibers in den Standby-Modus

Partymodus

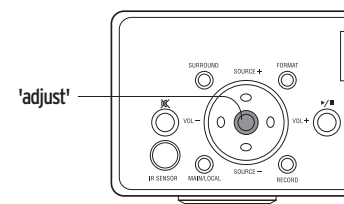

Wenn sich der Treiber im Partymodus befindet, hat er eine begrenzte Kontrolle über die Receiver, die sich im Hauptmodus befinden. Dies ist bei einer Party eine nützliche Funktion, da dasselbe Signalquellsignal (CD, Radiosender usw.) an alle Receiver übertragen wird.

Der Partymodus kann nur über den Treiber aktiviert oder deaktiviert werden. Jeder Receiver hat jedoch die Möglichkeit, sich am Partymodus zu beteiligen oder nicht.

So aktivieren Sie den Partymodus über den Treiber:

- Drücken Sie die **Änderungstaste (,adjust')** auf der Frontblende, um die Lautstärkeanzeige einzublenden.
- Halten Sie die **Änderungstaste (,adjust')** gedrückt, bis PARTY ON im Display angezeigt wird.

Alle Receiver werden automatisch in den Partymodus geschaltet, und PARTY ON wird in den Frontblendendisplays angezeigt.

HINWEIS:

Wenn der Partymodus aktiviert wird, werden die Receiver eingeschaltet, die sich im Standby-Modus befinden, und die Geräte wechseln anschließend in den Partymodus.

So deaktivieren Sie den Partymodus über den Treiber:

- Halten Sie die **Änderungstaste (,adjust')** gedrückt, bis PARTY OFF im Display angezeigt wird.

Beschränkungen des Partymodus

Im Partymodus gelten bestimmte Beschränkungen (es wird davon ausgegangen, dass sich die Receiver im Hauptmodus befinden):

- Wenn die Lautstärke des Treibers geändert wird, wird auch die Lautstärke der Receiver geändert. Wenn jedoch die Lautstärke eines Receivers geändert wird, wirkt sich diese Änderung nur auf den Receiver aus (siehe nächsten Abschnitt).
- Die Stummschaltung wirkt sich nur auf den Treiber oder den Receiver aus, bei dem die Stummschaltung aktiviert wird.
- Die Receiver können Signalquellen des Treibers nicht ändern oder steuern. Wenn Sie versuchen, die Signalquelle des Treibers über einen Receiver zu ändern, wird ****PARTY**** im Frontblendendisplay angezeigt.
- Wenn der Treiber in den Standby-Modus geschaltet wird, werden die Receiver ebenfalls in den Standby-Modus geschaltet, und der Partymodus wird deaktiviert. Wird dagegen ein Receiver in den Standby-Modus geschaltet, wirkt sich diese Einstellung nur auf diesen Receiver aus.
- Wenn der Treiber aus dem Standby-Modus wieder eingeschaltet und in den Partymodus geschaltet wird, werden die Receiver ebenfalls eingeschaltet. Wenn jedoch ein Receiver aus dem Standby-Modus eingeschaltet wird, wirkt sich diese Einstellung nur auf diesen Receiver aus.

Ändern der Lautstärke im Partymodus

Der Treiber kann die eigene Lautstärke und die Lautstärke der Receiver steuern, die sich im Hauptmodus befinden. Auf diese Weise sind bei den Receivern und dem Treiber unterschiedliche Lautstärkeinstellungen möglich.

Wenn die Lautstärke des Treibers geändert wird, bleibt die Differenz zu den Lautstärkeinstellungen der Receiver konstant. Nehmen wir beispielsweise an, dass die Treiberlautstärke 40 beträgt und die Lautstärke der Receiver auf 65 eingestellt ist. Wenn die Lautstärke des Treibers auf 30 verringert wird, wird die Lautstärke der Receiver auf 55 abgesenkt. Wenn die Lautstärke des Treibers auf 0 gestellt wird, wird die Lautstärke der Receiver auf 25 verringert. Wird die Lautstärke des Treibers weiterhin verringert, so wird die Lautstärke der Receiver ebenfalls auf 0 zurückgefahren.

Beenden des Partymodus

An den Receivern kann der Partymodus beendet werden, so dass sie im lokalen Modus bedient werden können.

So beenden Sie den Partymodus bei einem Receiver:

- Drücken Sie die **Änderungstaste (,adjust')** auf der Frontblende, um die Lautstärkeanzeige einzublenden.
- Halten Sie die **Änderungstaste (,adjust')** gedrückt, bis PARTY POOP im Frontblendendisplay angezeigt wird.

Wenn Sie wieder an Party teilnehmen möchten, wiederholen Sie die oben genannten Schritte.



Benutzeroptionen

In diesem Kapitel wird erläutert, wie Sie bestimmte Funktionen des CLASSIK Movie Di nach eigenen Wünschen konfigurieren können.

Ändern der Einstellung von Benutzeroptionen

So ändern Sie die Einstellung von Benutzeroptionen

Frontblende:

- Schalten Sie das Gerät in den Standby-Modus.
- Halten Sie gedrückt, bis im Display USER OPTIONS angezeigt wird.
- Drücken Sie oder mehrfach hintereinander, oder halten Sie die entsprechende Taste gedrückt, um die gewünschte Benutzeroption auszuwählen.
- Drücken Sie oder mehrfach hintereinander, oder halten Sie die entsprechende Taste gedrückt, um die Einstellung der Benutzeroption zu ändern.

So stellen Sie die Standardeinstellung einer Benutzeroption wieder her:

Frontblende:

- Wählen Sie die gewünschte Benutzeroption aus.
- Drücken Sie die **Eingabetaste** (**,enter'**).

So beenden Sie den Benutzeroptionsmodus:

Frontblende:

- Drücken Sie .

Die Benutzereinstellungen werden gespeichert, und das Gerät wird eingeschaltet.

Tabelle der Benutzeroptionen

Die folgende Tabelle enthält die verfügbaren Benutzeroptionen, deren Kurzbeschreibung und die jeweils verfügbaren Einstellungen. Die Standardeinstellungen sind fett gedruckt.

Option/Name	Beschreibung	Einstellungen
Set display brightness	Ändert die Helligkeit des Frontblendendisplays. In Stellung AUTO wählt das Gerät die Helligkeit auf Basis des Umgebungslichtes im Raum (je größer die Umgebungshelligkeit desto heller ist das Display).	AUTO 6% - 100%
Enable source memory	On: Jede Signalquelle hat eigene Lautstärke-, Bass-, Höhen-, Balance- und Fader-Einstellungen. Off: Alle Signalquellen verwenden dieselben Lautstärke-, Bass-, Höhen-, Balance- und Fader-Einstellungen.	On Off
Enable IR sensor	Aktiviert/Deaktiviert die Steuerung des Geräts über die Fernbedienung.	On Off
Set IR modulation: IR out 1	Modulationsfrequenz für Infrarotsignalgeber 1. Wenn der Standardwert nicht verwendet wird, kann eine Frequenz im Bereich zwischen 1 und 576 kHz ausgewählt werden (nichtlinear).	36 kHz 1 bis 576 kHz
Set IR modulation: IR out 2	Modulationsfrequenz für Infrarotsignalgeber 2. Wenn der Standardwert nicht verwendet wird, kann eine Frequenz im Bereich zwischen 10 und 2304 kHz ausgewählt werden (nichtlinear).	56 kHz 10 bis 2304 kHz
Configure ACC socket	Definiert die Verwendung der Buchse ACC. IR = Infrarot-Repeater RCU = KNEKT-Fernsteuerung	IR RCU
Configure Knekt mode	Auto: Bestimmt, ob das Gerät in einem CONNECT- oder KNEKT-System eingesetzt wird. Main: Siehe KNEKT-Dokumentation Room: Siehe KNEKT-Dokumentation	Auto Main Room
Enable auto-selection: CD	Wenn ein externer CD-Spieler an das CLASSIK Movie Di angeschlossen ist und das CLASSIK Movie Di die CD-Fernbedienungsbefehle ignorieren soll, wenn der Modus DISC nicht aktiviert ist, wählen Sie die Einstellung OFF aus.	On Off
Enable auto-selection: Tuner	Wenn ein externer Tuner an das CLASSIK Movie Di angeschlossen ist und dass das CLASSIK Movie Di die Tunerfernbedienungsbefehle ignorieren soll, wenn nicht der Modus TUNER aktiviert ist, wählen Sie die Einstellung OFF aus.	On Off

Garantie und Kundendienst

Für dieses Produkt wird eine Garantie im Rahmen der Bedingungen gewährt, die in dem Land gelten, in dem das Produkt gekauft wurde, und Ihre gesetzlich garantierten Rechte werden nicht eingeschränkt. Zusätzlich zu den gesetzlich verankerten Rechten, die Sie möglicherweise haben, verpflichtet sich Linn, alle Teile auszutauschen, bei denen aufgrund einer fehlerhaften Herstellung ein Defekt auftritt. Um uns zu unterstützen, fragen Sie Ihren Linn-Fachhändler nach Linn-Garantieprogrammen, die möglicherweise in Ihrem Land in Kraft sind.

In Teilen Europas, Amerikas und auf einigen anderen Märkten steht Kunden, die ihren Kauf bei Linn registrieren lassen, möglicherweise eine erweiterte Garantie zur Verfügung. Eine Garantiekarte wird zusammen mit dem Produkt ausgeliefert und sollte nach Abstempelung durch Ihren Fachhändler so schnell wie möglich an Linn zurückgeschickt werden.

Alternativ können Sie Ihre Garantie online unter der Adresse www.linn.co.uk registrieren.

Warnung

Wenn das Produkt bei nicht autorisierten Händlern gewartet oder demontiert wird, erlischt die Herstellergarantie. Im Produkt befinden sich keine Teile, die vom Benutzer gewartet werden müssen, und alle Anfragen in Bezug auf Reparaturarbeiten sollten nur an autorisierte Fachhändler gerichtet werden.

Technische Unterstützung und Informationen

Setzen Sie sich entweder mit Ihrem örtlichen Fachhändler oder mit einer der nachstehend aufgelisteten Linn-Geschäftsstellen in Verbindung, wenn Sie technische Unterstützung oder Informationen benötigen oder auch Anfragen zu Produkten haben.

Ausführliche Einzelheiten über örtliche Fachhändler/Vertriebsorganisationen finden Sie auf der Linn-Website: www.linn.co.uk

Wichtig

- Bewahren Sie eine Kopie der Kaufquittung auf, mit der Sie das Kaufdatum des Produkts nachweisen können.
- Achten Sie darauf, dass das Gerät versichert ist, das Sie transportieren oder zur Reparatur einschicken.

Linn Products Limited

Glasgow Road
Waterfoot
Eaglesham
Glasgow G76 0EQ
Scotland, UK

Phone: +44 (0)141 307 7777
Fax: +44 (0)141 644 4262
Helpline: 0500 888909
Email: helpline@linn.co.uk
Website: www.linn.co.uk

Linn Incorporated

8787 Perimeter Park Boulevard
Jacksonville
FL 32216
USA

Phone: +1 (904) 645 5242
Fax: +1 (904) 645 7275
Helpline: 888-671-LINN
Email: helpline@linninc.com
Website: www.linninc.com

Linn Deutschland GmbH

Albert-Einstein-Ring 19
22761 Hamburg
Deutschland

Phone: +49-(0) 40-890 660-0
Fax: +49-(0) 40-890 660-29
Email: info@linngmbh.de
Website: www.linn.co.uk