

LINN

Deutsch

CLASSIK MOVIE

Bedienungsanleitung

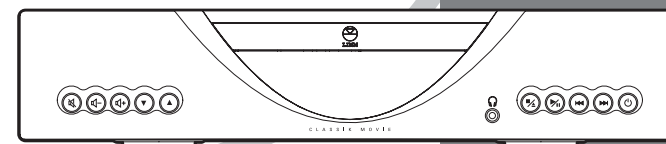

Wichtige Sicherheitsinformationen

Erläuterung der auf der Unter- oder Rückseite des Gerätes verwendeten Symbole:



Dieses Symbol soll den Benutzer davor warnen, dass im Gehäuse nicht isolierte, gefährliche Spannungen anliegen, die hoch genug sind, um einen elektrischen Schlag zu verursachen.



Dieses Symbol soll den Benutzer auf wichtige Informationen zu Bedienung, Pflege und Reparaturen in der Bedienungs- und in der Reparaturanleitung hinweisen.

An das Netz angeschlossene Geräte

ACHTUNG

NEHMEN SIE DIE ABDECKUNG NICHT AB, UM DAS RISIKO EINES ELEKTRISCHEN SCHLAGS ZU VERRINGERN.

ES BEFINDEN SICH KEINE TEILE IM INNERN, DIE DER BENUTZER REPARIEREN KANN.

BEAUFTRAGEN SIE IMMER QUALIFIZIERTES FACHPERSONAL MIT REPARATURARBEITEN.

WENN SIE DIE NETZSICHERUNG DES STECKERS AUSWECHSELN, VERWENDEN SIE EINE SICHERUNG DESSELBEN TYPIS MIT DIESELBEN SICHERUNGSWERTEN.

ZIEHEN SIE DAS NETZKABEL AUS DER STECKDOSE, BEVOR SIE DIE SICHERUNG AUSWECHSELN.

WARNHINWEIS

UM DIE GEFAHR EINES BRANDES ODER EINES ELEKTRISCHEN SCHLAGS ZU VERRINGERN, SETZEN SIE DIESES GERÄT WEDER REGEN NOCH FEUCHTIGKEIT AUS.

GEFAHR EINES ELEKTRISCHEN SCHLAGS - NICHT ÖFFNEN.

NETZSTECKER

Dieses Gerät wird mit einem Netzstecker, der nicht neu verdrahtet werden kann, für das jeweilige Bestimmungsland ausgeliefert.

Ersatznetz Kabel können Sie bei Ihrem Linn Fachhändler erwerben. Sollte der Stecker ausgewechselt werden müssen, gehen Sie vorsichtig vor. Ein Stecker mit blanken Leitern ist gefährlich, wenn der Stecker an eine Strom führende Steckdose angeschlossen ist.

Der braune Leiter muss an den Strom führenden (Netz-)Kontakt angeschlossen werden.

Der blaue Leiter muss an den Neutralekontakt angeschlossen werden.

Der gelbgrüne Leiter muss an den Erdungskontakt (Masse) angeschlossen werden.



Bitte wenden Sie sich in Zweifelsfällen an Ihren Fachhändler oder einen kompetenten Elektriker.

Allgemeine Sicherheitsanweisungen

- Lesen Sie diese Anweisungen.**
- Bewahren Sie diese Anweisungen auf.**
- Beachten Sie alle Warnhinweise.**
- Befolgen Sie alle Anweisungen.**
- Betreiben Sie das Gerät nicht in der Nähe von Wasser**, beispielsweise in der Nähe einer Badewanne, einer Waschschiüssel, eines Spülbeckens, einer Waschtrommel, in einem feuchten Keller, in der Nähe eines Schwimmbeckens usw.
- Verwenden Sie zur Reinigung nur ein trockenes Tuch.**
- Blockieren Sie keine Lüftungsöffnungen. Installieren Sie das Gerät nach den Anweisungen des Herstellers.** Stellen Sie das Gerät so auf, dass der Standort oder die Position die Belüftung nicht beeinträchtigt. Beispielsweise darf das Gerät nicht auf einem Bett, Sofa, Teppich oder einer ähnlichen Oberfläche aufgestellt werden, durch die die Belüftungsöffnungen möglicherweise blockiert werden. Es darf auch nicht in einem umschlossenen Raum wie etwa in einem Bücherregal oder Schrank so aufgestellt werden, dass die Luftströmung durch die Lüftungsöffnungen behindert wird.
- Stellen Sie das Gerät nicht in der Nähe von Wärmequellen auf, etwa in der Nähe von Heizkörpern, Heizklappen, Öfen oder anderen Wärme erzeugenden Geräten (einschließlich Verstärkern).**
- Setzen Sie den Sicherheitszweck von unvertauschbaren oder Erdungssteckern nicht außer Kraft.** Ein unvertauschbarer Stecker besitzt zwei Messerkontakte, von denen einer breiter als der andere ist. Ein Erdungsstecker besitzt zwei Messerkontakte und einen dritten Erdungskontakt. Der breitere Messerkontakt oder der Erdungskontakt dient Ihrer Sicherheit. Falls der mitgelieferte Stecker nicht an eine Steckdose angeschlossen werden kann, beauftragen Sie einen Elektriker, die veraltete Steckdose auszutauschen.
- Schützen Sie das Netzkabel, so dass niemand auf das Netzkabel treten kann oder es insbesondere an Steckern, Steckdosen und an der Stelle, an der das Netzkabel aus dem Gerät geführt wird, nicht eingeklemmt werden kann.**
- Verwenden Sie nur Zusatzgeräte/Zubehör, die/das der Hersteller angibt.**
- Verwenden Sie für das Gerät nur Ständer, Stative, Halterungen oder Tische, die der Hersteller angibt oder die zusammen mit dem Gerät verkauft werden.**
- Ziehen Sie den Netzstecker dieses Geräts bei Gewittern und auch dann ab, wenn es über einen längeren Zeitraum nicht betrieben wird.**
- Lassen Sie Reparaturen nur von qualifiziertem Wartungspersonal durchführen.** Reparaturen sind erforderlich, wenn das Gerät in irgendeiner Form beschädigt wurde, beispielsweise Netzkabel oder Stecker beschädigt wurden, Flüssigkeiten verschüttet wurden oder Objekte in das Gerät gefallen sind, das Gerät Regen oder Feuchtigkeit ausgesetzt wurde, nicht normal arbeitet oder fallen gelassen wurde.
- Wand- oder Deckenmontage.** Eine Wand- oder Deckenmontage des Geräts sollte nur entsprechend der Herstellerempfehlung durchgeführt werden.

16. **Stromanschluss.** Schließen Sie das Gerät nur an eine Stromversorgung des Typs an, der in der Bedienungsanleitung beschrieben oder auf dem Gerät angegeben ist.
17. **Netzstecker.** Ziehen Sie den Netzstecker ab, um das Gerät vom Netz zu trennen. Es muss jederzeit möglich sein, auf den Netzstecker zuzugreifen. Drücken Sie den (gegebenenfalls vorhandenen) Netzschalter, wenn das Gerät nicht in Betrieb ist.
18. **Starkstromleitungen.** Eine Außenantenne darf nicht in der Nähe von Starkstromleitungen installiert werden.
19. **Erdung der Außenantenne.** Wenn Sie eine Außenantenne an das Gerät anschließen, achten Sie darauf, das Antennensystem zu erden, so dass es gegen Spannungsspitzen und den Aufbau statischer Elektrizität geschützt ist. In den USA muss Paragraph 810 der NEC-Vorschrift ANSI/NFPA 70 in Bezug auf Installationsanforderungen eingehalten werden.
20. **Telefonleitung.** Schließen Sie das Gerät auf keinen Fall an eine Telefonleitung an, sofern keine anders lautende Anweisung vorliegt.
21. **Eindringen von Fremdkörpern und Flüssigkeit.** Sorgen Sie dafür, dass keine Fremdkörper oder Flüssigkeiten in das Gerät gelangen. Setzen Sie das Gerät weder Flüssigkeitstropfen noch -spritzern aus. Stellen Sie keine Gefäße, die Flüssigkeit enthalten, auf dem Gerät ab.
22. **Stellen Sie keine offenen Flammen, beispielsweise angezündete Kerzen, auf das Gerät.**
23. **Das Gerät wurde für den Einsatz in gemäßigten und tropischen Klimazonen entwickelt.**

CE-Konformitätserklärung

Linn Products Ltd erklärt, dass dieses Produkt die Anforderungen der Niederspannungsrichtlinie 73/23/EWG und der Richtlinie über elektromagnetische Verträglichkeit 89/336/EWG erfüllt, die durch die Richtlinien 92/31/EWG und 93/68/EWG geändert wurde.

Die Konformität des bezeichneten Produkts mit den Bestimmungen der Richtlinie 73/23/EEC (Niederspannungsrichtlinie) ist durch vollständige Erfüllung der folgenden Normen nachgewiesen:

Norm	Veröffentlichungsdatum	Testtyp
EN 60065	2002	Allgemeine Anforderungen Kennzeichnung Schädliche Strahlung Erwärmung unter Normalbedingungen Berühungsgefahr unter normalen Betriebsbedingungen Isolierungsanforderungen Fehlerbedingungen Mechanische Festigkeit Teile mit Netzanschluss Komponenten Endeinrichtungen Externe Gerätekabel Elektrische Anschlüsse und mechanische Befestigungen Schutz gegen elektrischen Schlag Stabilitäts- und mechanische Risiken Feuerbeständigkeit

Die Konformität des bezeichneten Produkts mit den Bestimmungen der Richtlinie 89/336/EWG (elektromagnetische Verträglichkeit) ist durch vollständige Erfüllung der folgenden Normen nachgewiesen:

Norm	Veröffentlichungsdatum	Testtyp
EN 55013	2001	Störspannungen
EN 55013	2001	Störungsaufnahme
EN 55020	2002	Störfestigkeit

FCC-Hinweis

HINWEIS:

Dieses Gerät wurde getestet, und es wurde festgestellt, dass es gemäß Teil 15 der FCC-Bestimmungen innerhalb der Grenzwerte für digitale Geräte der Klasse B liegt. Diese Grenzwerte sollen einen angemessenen Schutz gegen schädliche Störungen gewährleisten, wenn das Gerät in Wohngebieten betrieben wird. Dieses Gerät erzeugt und verwendet Hochfrequenzenergie und kann diese abstrahlen. Das Gerät kann den Funkverkehr stören, wenn es nicht anweisungsgemäß installiert und eingesetzt wird. Es wird jedoch nicht gewährleistet, dass bei einer bestimmten Installation keine Störungen auftreten. Wenn dieses Gerät den Radio- oder Fernsehempfang stört, was sich durch Ein- und Ausschalten des Geräts feststellen lässt, sollte der Benutzer versuchen, die Störungen durch eine oder mehrere der folgenden Maßnahmen zu beheben:

- Die Empfangsantenne sollte neu ausgerichtet oder umgesetzt werden.
- Der Abstand zwischen dem Gerät und dem Empfänger sollte vergrößert werden.
- Das Gerät sollte an eine Steckdose eines Stromkreises angeschlossen werden, an den der Empfänger nicht angeschlossen ist
- Ein Fachhändler oder ein erfahrener Rundfunk-/Fernsehtechniker sollte um Rat gefragt werden.

Richtlinie über Elektro- und Elektronik-Altgeräte

Richtlinie 2002/96/EG des Europäischen Parlaments und des Rates

Das Symbol (rechts) ist an diesem Produkt angebracht. Es gibt an, dass das Produkt nicht mit dem regulären Haushaltsabfall entsorgt werden darf, sondern separat entsorgt werden muss.



Elektro- und Elektronikgeräte können umwelt- und gesundheitsschädliche Materialien enthalten und müssen aus diesem Grund in einer dafür vorgesehenen Abfallanlage entsorgt oder zur sachgemäßen Wiederverwertung an den Fachhändler zurückgegeben werden (weitere Informationen finden Sie unter der Adresse www.linn.co.uk).

Wenn Sie dieses Produkt entsorgen möchten und es noch funktionstüchtig ist, sollten Sie erwägen, dieses Produkt zur Wiederverwertung oder Wiedernutzung zur Verfügung zu stellen, indem Sie es entweder einer Wohltätigkeitsorganisation spenden oder es verkaufen oder bestimmte Teile beim Fachhändler austauschen lassen.

Copyright- und Markenhinweise

Copyright © 2005 Linn Products Ltd. Erstausgabe August 2005.

Linn Products Limited, Glasgow Road, Waterfoot, Eaglesham, Glasgow, G76 0EQ, Schottland, Vereinigtes Königreich.

Alle Rechte vorbehalten. Diese Bedienungsanleitung darf weder in Auszügen noch vollständig vervielfältigt, in einem Datenbanksystem gespeichert, in elektronischer oder mechanischer Form, als Fotokopie, Aufzeichnung oder mittels sonstiger Verfahren ohne die vorherige schriftliche Genehmigung des Verlags übertragen werden.

Druck im Vereinigten Königreich.

In dieser Bedienungsanleitung werden die folgenden Marken verwendet: Linn und das Linn Logo sind eingetragene Marken von Linn Products Limited. Das **CLASSIK Movie**, **KOMPONENT** und **KNEKT** sind Marken von Linn Products Limited.

Im Vereinten Königreich unter Nummer 3021659 eingetragenes Design.

„DTS“ und „DTS Digital Surround“ sind eingetragene Marken der Digital Theater Systems, Inc.

Hergestellt unter Lizenz der Dolby Laboratories. „Dolby“, „Dolby Pro Logic“ und das Doppel-D-Symbol sind Marken der Dolby Laboratories.

Dieses Produkt enthält Technologien, die durch Verfahrensansprüche bestimmter US-Patente und andere geistige Eigentumsrechte der Macrovision Corporation und anderer Rechtsinhaber urheberrechtlich geschützt sind. Die Verwendung dieser urheberrechtlich geschützten Technologie muss von der Macrovision Corporation genehmigt werden. Die Technologie darf nur für private und andere eingeschränkte Vorführzwecke eingesetzt werden, sofern die Macrovision Corporation keine anders lautenden Genehmigungen erteilt hat. Eine Rückentwicklung oder Disassemblierung ist untersagt.

Die Angaben in dieser Bedienungsanleitung haben lediglich Informationscharakter. Sie können ohne vorherige Ankündigung geändert werden und dürfen nicht als Verpflichtung seitens Linn Products Limited ausgelegt werden. Linn Products Limited übernimmt keinerlei Verantwortung

oder Haftung für Fehler oder Ungenauigkeiten, die möglicherweise in dieser Bedienungsanleitung enthalten sind.

Linn Products Limited erhebt nur auf eigene Marken und Markennamen einen Eigentumsanspruch.



Inhalt

Einführung	1	Auswählen von Signalquellen	29
DVDs/CDs	1	Wiedergeben von DVDs/CDs	29
Surroundklang	2	Erster Schritt	29
Reinigen	2	Frontblendendisplay	30
Hinweise zur Schnellkonfigurationsanleitung	3	Grundbetrieb	31
Anschließen	4	Suchen von Titeln/Kapiteln auf DVDs/CDs	32
Auspacken	4	Auswählen des nächsten und vorherigen Kapitels/Titels	32
Spannungsauswahl, Sicherungen und Netzkabel	4	Direktes Auswählen eines Titels	32
Aufstellen	4	Direktes Auswählen eines Kapitels	33
Rückseite (SCART-Ausführung)	5	Direktes Auswählen eines Titels	33
Rückseite (Cinchausführung)	6	Suchen eines bestimmten Zeitpunkts auf einer DVD/CD	33
Anschließen des CLASSIK Movie	7	Schnelles Suchen in Vorwärts- und Rückwärtsrichtung	33
Frontblende und Fernbedienung	13	Schnelles Suchen mit unterschiedlicher Geschwindigkeit in Vorwärts- und Rückwärtsrichtung	33
Frontblende	13	Langsames Suchen in Vorwärts- und Rückwärtsrichtung	34
Fernbedienung	14	Langsames Suchen mit unterschiedlicher Geschwindigkeit in Vorwärts- und Rückwärtsrichtung	34
Fernbedienungsmodi	16	Direktes Auswählen eines Zeitpunkts	34
Videoausgang	17	Wiederholen von Titeln	35
Konfigurationsmenüs	18	Verwenden von Programmiermodi zur Steuerung der Wiedergabe	35
Informationen zu den Konfigurationsmenüs	18	Wiederholen von DVDs/CDs	35
Allgemeine Konfiguration	19	Wiederholen eines Kapitels/Titels	35
Lautsprecherkonfiguration	21	Wiederholen einer Passage	36
Videoquellenkonfiguration	23	Wiedergeben in zufälliger Reihenfolge	36
Audiokonfiguration	24	Programmieren von Titeln	36
Präferenzen	27	Ausschließen von Titeln	37
		Verwenden von DVD-Menüs	37
		Titel-/DVD-Menü	37

Weitere Wiedergabeoptionen für DVDs	38	Aufnahmen einer Signalquelle	50
Auswählen von Sprachen	38	Aufnahmesperre	50
Untertitel	38	Benutzeroptionen	51
Auswählen des Blickwinkels	38	Ändern der Einstellungen von Benutzeroptionen	51
Vergrößern und Schwenken	39	Tabelle der Benutzeroptionen	52
Zusätzliche Dateiformate	39	Garantie und Kundendienst	54
Tuner	40		
Informationen zum RDS-System	40		
Konfigurieren	40		
Erster Schritt	40		
Tunerfunktionen	41		
Auswählen des MW-/LW- und UKW-Frequenzbands	41		
Auswählen von Frequenzen	41		
Suchen von Signalen	41		
Kontinuierliches Suchen von Signalen	41		
RDS-Abstimmfunktion	42		
Speichern von Sendern	42		
Automatisches Speichern von Sendern	42		
Manuelles Speichern von Sendern	43		
Abrufen von gespeicherten Sendern	43		
Löschen von gespeicherten Sendern	44		
Surroundklang und Audiomodi	45		
Modus Midnight Movie	46		
Vorverstärker	47		
Ändern der Lautstärke und Stummschalten	47		
Abgleichseinstellung	48		
Einstellen der Balance	48		
Einstellen der Klangfarbe	49		

Einführung

Die Linn CLASSIK Produkte sind so konzipiert, dass sie die Leistung bieten, die Sie von traditionellen komponentenbasierten Systemen erwarten, allerdings in einem einzigen kompakten, dezenten und eleganten Gehäuse. Der CLASSIK Movie ist eine herausragende integrierte Unterhaltungslösung, mit der Sie zu Hause Musik- und Filme in außergewöhnlicher Klang- und Bildqualität genießen können.

Linns Philosophie besteht darin, modulare, erweiterungsfähige und aufrüstbare Produkte herzustellen. Beim CLASSIK Movie haben Sie in ein Produkt investiert, das eine herausragende Audio- und Videoleistung sowie Flexibilität bietet, so dass Sie es an geänderte Anforderungen anpassen können. Die Leistung des CLASSIK Movie kann in der Zukunft gesteigert werden, und er lässt sich sogar in ein professionell installiertes Linn Multi-Room-System integrieren. Um die volle Leistung des CLASSIK Movie auszuschöpfen, empfiehlt es sich, ihn mit Linn Lautsprechern (etwa dem KOMPLEMENT Lautsprechersystem) zu betreiben.

Weitere Informationen finden Sie auf Linns Website unter der Adresse www.linn.co.uk.

In den Kapiteln Anschließen, Videoausgang und Konfigurationsmenüs dieser Bedienungsanleitung werden der Anschluss und die Konfiguration des CLASSIK Movie beschrieben. Falls Sie den CLASSIK Movie schnell einrichten und nutzen möchten, lesen Sie bitte die Informationen auf der mitgelieferten Schnellkonfigurationsanleitung und die Hinweise auf Seite 3.

Hinweis:

In dieser Bedienungsanleitung wird der Begriff "Fernseherät" für Plasma- und LCD-Fernseheräte, für Projektionsfernseheräte, für Monitoren und Fernseheräte gleichermaßen gebraucht.

DVDs/CDs

Die folgenden DVD-/CD-Typen können mit dem CLASSIK Movie wiedergegeben werden:

Typ	Inhalt	Durchmesser
DVD-Video DVD+R DVD-R DVD+RW DVD-RW	Audio + Video oder nur Audio (MPEG-1, MPEG-2, JPEG, LPCM, MP3)	8 cm/12 cm
CD CD-R CD-RW	Nur Audio oder Audio + Video (LPCM, DTS CD, MP3, JPEG, MPEG-1, MPEG-2)	8 cm/12 cm

Wichtiger Hinweis: DVD-/CD-Formate

Es wurden zwar alle erdenklichen Anstrengungen unternommen, um eine universelle Kompatibilität mit allen zugelassenen DVD-/CD-Typen sicherzustellen, aber es kann nicht gewährleistet werden, dass bei jeder DVD/CD, die zur Zeit im Handel erhältlich ist oder in Zukunft erhältlich sein wird, alle Funktionen des Linn CLASSIK Movie vollständig genutzt werden können. Wir haben viele der zurzeit erhältlichen DVD-/CD-Typen getestet, aber viele DVDs/CDs, die gegenwärtig im Handel sind, entsprechen nicht den veröffentlichten und anerkannten formalen Spezifikationen. Aus diesem Grund **können wir keine Haftung übernehmen, wenn der DVD-/CD-Spieler eine bestimmte DVD/CD nicht wiedergeben kann.** Wenn Sie DVDs/CDs besitzen, die mit dem Linn CLASSIK Movie nicht wiedergegeben werden können und bei denen sich nachträglich herausstellt, dass sie mit DVD-/CD-Spielern von Fremdherstellern wiedergegeben werden können, so folgt hieraus in keiner Weise, dass der Linn CLASSIK Movie Fehler aufweist. Auf vielen Websites werden Informationen zu DVDs/CDs angeboten, bei denen bekannte Wiedergabeprobleme bestehen. Wir schlagen daher vor, dass Sie zunächst diese veröffentlichten Daten untersuchen, bevor Sie die Wiedergabefähigkeiten des Linn CLASSIK Movie beurteilen. Wir nehmen gern alle problematischen DVDs/CDs entgegen, da wir auf diese Weise Gelegenheit erhalten, den Linn

CLASSIK Movie weiterzuentwickeln. Wenn wir aber DVDs/CDs von Endverbrauchern entgegennehmen, wird dadurch nicht gewährleistet, dass wir herausfinden, wie diese DVDs/CDs wiedergegeben werden können.

Unregelmäßig geformte DVDs/CDs

Legen Sie keine unregelmäßig geformten DVDs/CDs (Herzform, Visitenkartenform) in den CLASSIK Movie ein, da sie den DVD-/CD-Spieler beschädigen können.

Surroundklang

Der CLASSIK Movie verarbeitet die Audiosignale auf DVDs/CDs, die die folgenden Logos tragen:



Das Gerät kann auch Audiosignale von Zusatzsignalquellen verarbeiten, die an die Digitaleingänge angeschlossen sind.

Einzelheiten zu den Surroundklangmodi finden Sie im Kapitel *Surroundklang und Audiomodi* auf Seite 45.

Reinigung

Trennen Sie den CLASSIK Movie vom Netz, bevor Sie das System reinigen. Entfernen Sie Staub und Fingerabdrücke mit einem weichen, trockenen Tuch. Verwenden Sie keine Haushaltsreiniger für das Gerät.

Hinweise zur Schnellkonfigurationsanleitung

- Schließen Sie die Lautsprecher an die Lautsprecherausgänge auf der Rückseite des CLASSIK Movie an. Sie müssen mindestens zwei Lautsprecher anschließen: den linken Frontlautsprecher (FRONT L) und den rechten Frontlautsprecher (FRONT R). Maximal lassen sich sechs Lautsprecher anschließen: linker Frontlautsprecher (FRONT L), rechter Frontlautsprecher (FRONT R), Centerlautsprecher (CENTRE), linker hinterer Lautsprecher (SURR L), rechter hinterer Lautsprecher (SURR R) und Subwoofer (SUB)). Achten Sie unbedingt darauf, die positiven (roten) und negativen (schwarzen) Ausgänge des CLASSIK Movie an die positiven und negativen Eingänge der Lautsprecher anzuschließen.* Experimentieren Sie mit der Aufstellung der Lautsprecher, um den optimalen Klang zu erzielen. Die beste Leistung eines Subwoofers erzielen Sie, wenn Sie ihn entweder neben dem linken oder neben dem rechten Frontlautsprecher aufstellen.

(Die dargestellten Lautsprecher sind die Linn KOMPLEMENT Lautsprecher, die ideal für den CLASSIK Movie geeignet sind. Wenn Sie andere Lautsprecher verwenden und nicht wissen, wie Sie sie anschließen sollen, lesen Sie in der zugehörigen Bedienungsanleitung nach.)

- Schließen Sie das Fernsehgerät entsprechend der Darstellung an. Wenn Sie die Cinchführung des CLASSIK Movie besitzen und eine Set-Top-Box anschließen möchten (z. B. einen Kabelreceiver, Satellitenreceiver, eine Freeview-Box usw.), brauchen Sie die dargestellten Audiokabel (R TV, L TV) nicht anzuschließen, da das Audiosignal von der Set-Top-Box an den CLASSIK Movie übertragen wird.

(Die Beispiele, die in der Schnellkonfigurationsanleitung dargestellt sind, entsprechen dem am häufigsten verwendeten Anschlusstyp. Wenn Sie hochwertigere Anschlüsse verwenden möchten, die möglicherweise für das Fernsehgerät zur Verfügung stehen, lesen Sie auf Seite 8 nach.)

- Schließen Sie die Set-Top-Box (z. B. Kabelreceiver, Satellitenreceiver, Freeview-Box usw.) entsprechend der Darstellung an. Wenn Sie über keine Set-Top-Box verfügen, können Sie die vorgesehenen Eingänge auch für eine Spielekonsole, einen Videorecorder oder andere Audio-/Videosignalquellen verwenden.

* Gilt nicht für Subwoofer.

(Die Beispiele, die in der Schnellkonfigurationsanleitung dargestellt sind, entsprechen dem am häufigsten verwendeten Anschlusstyp. Wenn Sie hochwertigere Anschlüsse verwenden möchten, die möglicherweise für die Set-Top-Box zur Verfügung stehen, lesen Sie auf den Seiten 10 und 11 nach.)

(Falls Sie mehrere Zusatzsignalquellen anschließen möchten, finden Sie entsprechende Informationen auf den Seiten 10 und 11.)

- Schließen Sie die mitgelieferte MW-/LW- und UKW-Antenne an. Das Ende der UKW-Antenne sollte so hoch, wie es die Länge der Antenne zulässt, an der Wand angebracht werden. Wenn Sie den Tuner des CLASSIK Movie im Moment nicht verwenden möchten, können Sie die Antennen auch zu einem späteren Zeitpunkt anschließen.
- Schließen Sie den CLASSIK Movie mithilfe des mitgelieferten Netzkabels an das Netz an. Wenn keine Netzerdung verfügbar ist, schließen Sie EARTH GROUND an einen Erdungsanschluss an. Hinweis: Der CLASSIK Movie kann an einer beliebigen Netzstromquelle betrieben werden.
- Den CLASSIK Movie schalten Sie aus dem Standbymodus ein, indem Sie auf der Frontblende die Taste  drücken.
- Legen Sie die mitgelieferten Batterien in die Fernbedienung ein.
- Das vom CLASSIK Movie ausgegebene Videosignal muss nach dem verwendeten Fernsehgerät eingestellt werden. Führen Sie hierzu die Anweisungen auf Seite 17 durch.
- Sie müssen die Anzahl der an das System angeschlossenen Lautsprecher, das Bildformat des Fernsehgeräts und andere Funktionswerte in den CLASSIK Movie eingeben. Führen Sie hierzu bitte die Anweisungen zum Konfigurieren der Menüs "Allgemeine Konfiguration" und "Lautsprecherkonfiguration" auf Seite 19 bis 23 durch.
- Der Tuner des CLASSIK Movie muss auf den für Ihre Region richtigen Funkfrequenzbereich eingestellt werden. Führen Sie hierzu bitte die Anweisungen durch, die im Abschnitt über die Tunerkonfiguration auf Seite 40 aufgeführt sind. Wenn Sie den Tuner des CLASSIK Movie im Moment noch nicht verwenden möchten, können Sie ihn zu einem späteren Zeitpunkt konfigurieren.

Ausführlichere Informationen finden Sie in den Kapiteln Anschließen und Konfigurationsmenüs.

Anschließen

In diesem Kapitel wird erläutert, wie der CLASSIK Movie aufgestellt und Lautsprecher, Fernsehgerät usw. an das System angeschlossen werden.

Auspacken

Die folgenden Zubehörteile gehören zum Lieferumfang des CLASSIK Movie:

- Leuchtende Fernbedienung
- 2 Batterien der Größe AAA für die Fernbedienung
- Satz sicherheitskonformer Lautsprecherstecker
- MW-/LW-Antenne
- UKW-Antenne
- Netzkabel
- Schnell-Setup-Blatt
- Bedienungsanleitung

Es empfiehlt sich, die Verpackung für den Fall aufzubewahren, dass Sie den CLASSIK Movie zu einem späteren Zeitpunkt transportieren müssen.

Spannungsauswahl, Sicherungen und Netzkabel

Es ist nicht erforderlich, die Spannung am CLASSIK Movie manuell auszuwählen, da er an jeder Netzspannung arbeitet. Im Geräteinnern gibt es keine Sicherungen, die vom Anwender ausgewechselt werden müssen. Das zum Lieferumfang gehörende Netzkabel ist möglicherweise mit einem abgesicherten Stecker nach lokalen Bestimmungen ausgerüstet. Wenn dies der Fall ist, müssen Sie diese Sicherung bei Bedarf stets durch eine Sicherung desselben Typs und mit denselben Sicherungswerten ersetzen. Der CLASSIK Movie muss bei Netzanschluss immer geerdet sein.

Verwenden Sie unbedingt das mitgelieferte geerdete Netzkabel mit vergossenem Stecker. Verwenden Sie für dieses Gerät niemals einen ungeerdeten Stecker oder Adapter.

Aufstellen

Sie können den CLASSIK Movie fast an jedem Ort aufstellen, der für Sie praktisch ist, aber beachten Sie bitte die nachstehenden Punkte:

- Lassen Sie an den Seiten, auf der Rückseite und über dem CLASSIK Movie etwa 10 cm Platz, damit eine ausreichende Belüftung gewährleistet ist.
- Blockieren Sie niemals die Belüftungsöffnungen an den Seiten des Geräts.
- Der IR-(Infrarot-)Sensor, der die Signale der Fernbedienung empfängt, ist sehr empfindlich. Daher sollte das Gerät keiner direkten Sonneneinstrahlung ausgesetzt werden, um einen fehlerhaften Betrieb zu vermeiden. Der IR-Strahl der Fernbedienung durchdringt halbopakes Glas. Aus diesem Grund ist der Betrieb beispielsweise in einem Schrank hinter Rauchglasscheiben möglich.

Wichtig:

Öffnen Sie niemals die DVD-/CD-Lade des CLASSIK Movie, wenn das Gerät hinter Glas aufgestellt ist. Anderenfalls kann die Mechanik der Lade beschädigt werden.

Hinweis zu Plasma- und LCD-Bildschirmen

Plasma- und große LCD-Bildschirme strahlen IR-Frequenzen ab, die den IR-Fernbedienungsbetrieb des CLASSIK Movie stören können, falls die IR-Strahlen auf das Display des Geräts treffen. Stellen Sie den CLASSIK Movie nicht gegenüber einem Plasma- oder LCD-Bildschirm auf. Anderenfalls können die Infrarotstrahlen direkt auf den CLASSIK Movie treffen. Wenn Sie das Gerät unter oder direkt neben dem Bildschirm aufstellen, können Sie derartige Störungen vermeiden.

Rückseite - SCART-Ausführung



Der CLASSIK Movie muss zunächst in den Standbymodus geschaltet und anschließend vom Netz getrennt werden, bevor Anschlüsse auf der Rückseite getrennt oder vorgenommen werden. Anderenfalls entstehen möglicherweise Spannungstöße, die den CLASSIK Movie oder andere angeschlossene Komponenten des AV-Systems beschädigen können.

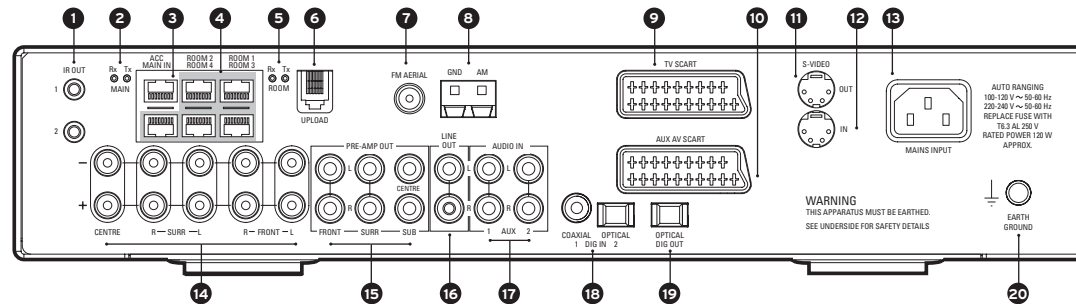

- 1 **IR OUT 1 und 2**
Infrarotanschlüsse. Ermöglichen die Steuerung von Zusatzgeräten, die Infrarotsignale akzeptieren, mithilfe der Fernbedienung
- 2 **MAIN RX TX**
KNEKT LED-Anzeigen. Geben an, dass Signale zwischen den Geräten in einem KNEKT Multi-Room-System übertragen werden
- 3 **ACC**
Anschluss für Zubehör. Zum Installieren des Geräts in einem KNEKT Multi-Room-System oder zum Hinzufügen eines Infrarot-Repeater
- 4 **ROOM 1 - 4, MAIN IN**
KNEKT Anschlüsse. Zum Anschließen an andere Geräte in einem KNEKT Multi-Room-System
- 5 **ROOM RX TX**
KNEKT LED-Anzeigen. Geben an, dass Signale zwischen den Geräten in einem KNEKT Multi-Room-System übertragen werden
- 6 **UPLOAD**
RS232-Anschluss. Zum Hochladen eventuell verfügbarer Software-Updates in das Gerät
- 7 **FM AERIAL**
UKW-Antennenanschluss
- 8 **GND, AM**
MW-/LW-Antennenanschlüsse
- 9 **TV SCART**
Zum Anschließen an den SCART-Eingang eines Fernsehgeräts
- 10 **AUX AV SCART**
Zum Anschließen an den SCART-Ausgang einer Set-Top-Box, eines Videorecorders oder einer anderen Videosignalquelle
- 11 **S-VIDEO OUT**
Zum Anschließen an den S-Video-Eingang eines Fernsehgeräts
- 12 **S-VIDEO IN**
Zum Anschließen an den S-Video-Ausgang einer Set-Top-Box, eines Videorecorders oder einer anderen Videosignalquelle
- 13 **MAINS INPUT**
- 14 **Lautsprecheranschlüsse**
Verstärkeranschlüsse für den direkten Anschluss an Lautsprecher
- 15 **PRE-AMP OUT**
Vorverstärkeranschlüsse. Zum Anschließen an eine Endstufe und Subwoofer
- 16 **LINE OUT**
Zum Anschließen an ein analoges Aufnahmegerät
- 17 **AUX IN 1 und 2**
Analoge Audioeingänge für Zusatzsignalquellen
- 18 **DIGITAL IN 1 und 2**
Ein optischer Digitaleingang und ein elektrischer Digitaleingang zum Anschließen von Zusatzsignalquellen
- 19 **DIGITAL OUT**
Zum Anschließen an ein Gerät mit optischem Digitaleingang
- 20 **EARTH GROUND**
Zum Anschließen des Geräts an einen Erdungsanschluss, falls keine Netzerde verfügbar ist

Back panel - Cinchausführung



Der CLASSIK Movie muss zunächst in den Standbymodus geschaltet und anschließend vom Netz getrennt werden, bevor Anschlüsse auf der Rückseite getrennt oder vorgenommen werden. Andernfalls entstehen möglicherweise Spannungsstöße, die den CLASSIK Movie oder andere angeschlossene Komponenten des AV-Systems beschädigen können.

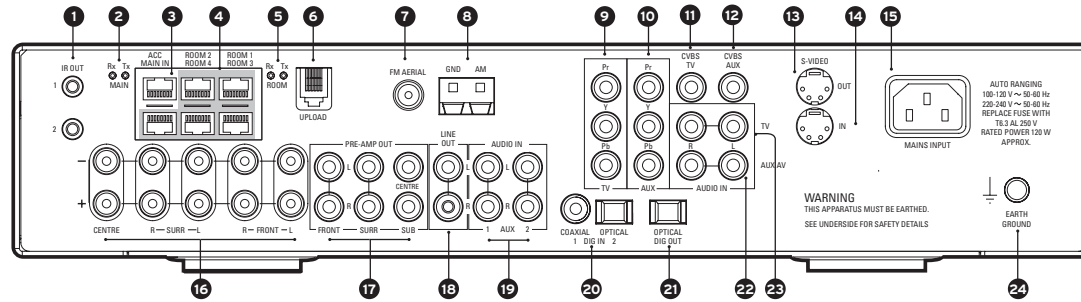

- 1 **IR OUT 1 und 2**
Infrarotanschlüsse. Ermöglichen die Steuerung von Zusatzgeräten, die Infrarotsignale akzeptieren, mithilfe der Fernbedienung
- 2 & 5 **MAIN & ROOM RX TX**
KNEKT LED-Anzeigen. Geben an, dass Signale zwischen den Geräten in einem KNEKT Multi-Room-System übertragen werden
- 3 **ACC**
Anschluss für Zubehör. Zum Installieren des Geräts in einem KNEKT Multi-Room-System oder zum Hinzufügen eines Infrarot-Repeater
- 4 **ROOM 1 - 4, MAIN IN**
KNEKT Anschlüsse. Zum Anschließen an andere Geräte in einem KNEKT Multi-Room-System
- 6 **UPLOAD**
RS232-Anschluss. Zum Hochladen eventuell verfügbarer Software-Updates in das Gerät
- 7 **FM AERIAL**
UKW-Antennenanschluss
- 8 **GND, AM**
MW-/LW-Antennenanschlüsse
- 9 **YPrPb TV**
Zum Anschließen an die Komponentenvideoeingänge eines Fernsehgeräts
- 10 **YPrPb AUX**
Zum Anschließen an die Komponentenvideoausgänge einer Set-Top-Box, eines HDTV-Decoders oder einer anderen Videosignalquelle
- 11 **CVBS TV**
FBAS-Videoausgang. Zum Anschließen an den Videoeingang eines Fernsehgeräts, falls keine Komponenten- oder S-Video-Eingänge verfügbar sind
- 12 **CVBS AUX**
FBAS-Videoeingang. Zum Anschließen an den Videoausgang einer Set-Top-Box oder einer anderen Videosignalquelle
- 13 **S-VIDEO OUT**
S-Video-Ausgang. Zum Anschließen an den Videoeingang eines Fernsehgeräts, falls keine Komponenteneingänge verfügbar sind
- 14 **S-VIDEO IN**
S-Video-Eingang. Zum Anschließen an den Videoausgang einer Set-Top-Box oder einer anderen Videosignalquelle
- 15 **MAINS INPUT**
- 16 **Lautsprecheransgänge**
Verstärkeransgänge für den direkten Anschluss an Lautsprecher
- 17 **PRE-AMP OUT**
Vorverstärkeransgänge. Zum Anschließen an eine Endstufe und Subwoofer
- 18 **LINE OUT**
Zum Anschließen an ein analoges Aufnahmegerät
- 19 **AUX IN 1 und 2**
Analoge Audioeingänge für Zusatzsignalquellen
- 20 **DIGITAL IN 1 und 2**
Ein optischer Digitaleingang und ein elektrischer Digitaleingang zum Anschließen von Zusatzsignalquellen
- 21 **DIGITAL OUT**
Zum Anschließen an ein Gerät mit optischem Digitaleingang
- 22 **AUX AV AUDIO IN**
Audioeingänge von einer AV-Zusatzsignalquelle
- 23 **TV AUDIO IN**
Audioeingänge für Fernsehgerät
- 24 **EARTH GROUND**
Zum Anschließen des Geräts an einen Erdungsanschluss, falls keine Netzerde verfügbar ist



Anschließen des CLASSIK Movie

In diesem Kapitel wird ausführlich beschrieben, wie der CLASSIK Movie angeschlossen wird.

Hinweis:

In dieser Bedienungsanleitung wird der Begriff "Fernsehgerät" für Plasma- und LCD-Fernsehgeräte, für Projektionsfernsehgeräte, für Monitore und Fernsehgeräte gleichermaßen gebraucht.

Anschließen an das Netz

 Schließen Sie den CLASSIK Movie oder andere Komponenten des AV-Systems erst dann ans Netz an, nachdem Sie die Komponenten untereinander angeschlossen haben.

Schließen Sie den CLASSIK Movie mithilfe des mitgelieferten Netzkabels an das Netz an.

Anschließen des CLASSIK Movie an andere Komponenten

Um die bestmögliche Leistung zu erzielen, sollten Sie die Videoausgänge der Zusatzsignalquellen direkt an das Fernsehgerät und die Audioausgänge an den CLASSIK Movie anschließen. Sehen Sie sich in diesem Zusammenhang das nachstehende Diagramm an.

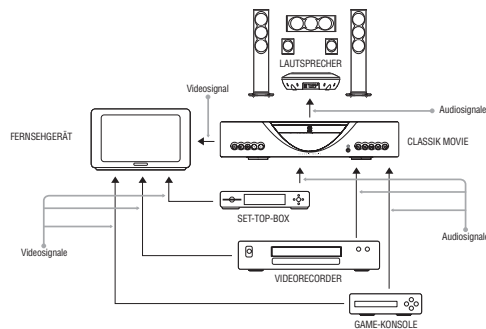

Wenn es Ihnen lieber ist oder das Fernsehgerät nicht über genügend Anschlüsse verfügt, können Sie die Audio- und Videoausgänge an den CLASSIK Movie anschließen. Wenn Sie die SCART-Ausführung des CLASSIK Movie besitzen, können Sie dies erreichen, indem Sie die Zusatzkomponenten hintereinanderschalten und einen Anschluss am Gerät vornehmen. Vergleichen Sie hierzu das Diagramm weiter unten.

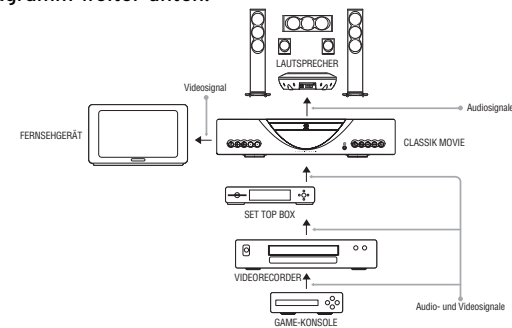

Wenn Sie die Cinchausführung besitzen, können Sie die Audio- und Videoausgänge der Zusatzsignalquellen einzeln an den CLASSIK Movie anschließen. Vergleichen Sie hierzu das Diagramm weiter unten.

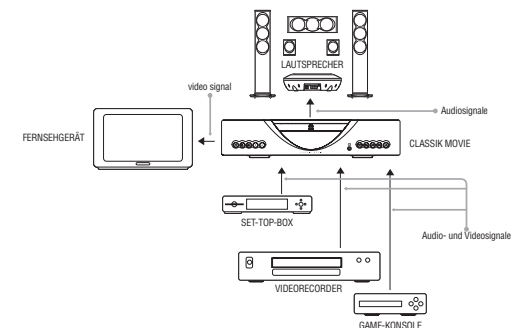

Anschließen der Tunerantennen

Schließen Sie die mitgelieferte MW-/LW- und UKW-Antenne entsprechend der Abbildung an.

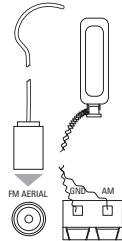

Möglicherweise müssen Sie mit der Position der MW-/LW-Antenne experimentieren, um den besten Empfang zu erzielen. Das Ende der UKW-Antenne sollte so hoch, wie es die Länge der Antenne zulässt, an der Wand angebracht werden. Möglicherweise müssen Sie wie auch schon bei der MW-/LW-Antenne mit der Position experimentieren, um den besten Empfang zu erzielen.

Anschließen an ein Fernsehgerät

Die meisten modernen Fernsehgeräte akzeptieren eine Vielzahl von Videosignalen über unterschiedliche Anschlüsse. Der Unterschied zwischen den Signalen spiegelt sich in der erreichbaren Bildqualität wider. Der CLASSIK Movie kann die folgenden Videosignale ausgeben, die von der höchsten bis zur geringsten Bildqualität sortiert sind:

	SCART-Ausführung	Cinchausführung
Höchste Bildqualität	RGB über Ausgang TV SCART	Unzutreffend*
↓	YPrPb (YUV) über Ausgang TV SCART	YPrPb
	S-Video	S-Video
	Geringste Bildqualität	FBAS über Ausgang TV SCART

* Aufgrund von Bestimmungen ist RGB in der Cinchausführung des Geräts nicht verfügbar.

SCART-Ausführung

RGB/YPrPb

Falls das Fernsehgerät ein RGB- oder YPrPb-Signal (YUV-Signal) über ein SCART-Kabel akzeptiert, nehmen Sie den Anschluss entsprechend der Abbildung vor.

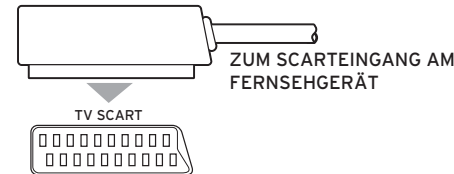

S-video

Wenn das Fernsehgerät über einen S-Video-Eingang verfügt, nehmen Sie den Anschluss entsprechend der Abbildung vor.

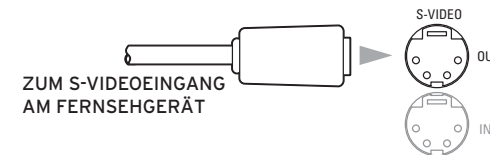

FBAS

Wenn das Fernsehgerät nur FBAS-Signale akzeptiert, nehmen Sie den Anschluss entsprechend der obigen Abbildung für RGB/YPrPb-Signale vor.

Hinweis:

Wenn Sie den CLASSIK Movie und das Fernsehgerät über die S-Video-Anschlüsse miteinander verbunden haben und Sie die Audioausgangssignale des Fernsehgeräts über den CLASSIK Movie und die Lautsprecher wiedergeben möchten, verbinden Sie die Audioausgänge des Fernsehgeräts mit den Eingängen AUDIO IN - AUX 1 oder 2 des CLASSIK Movie. Verwenden Sie hierzu Cinchkabel. Falls Sie den CLASSIK Movie und das Fernsehgerät über die SCART-Anschlüsse miteinander verbunden haben, brauchen Sie keine Audiokabel zu verwenden, da das Audiosignal über das SCART-Kabel übertragen wird.

Cinchausführung

YPrPb (YUV)

Wenn das Fernsehgerät über YPRPb-Eingänge (YUV-Eingänge) verfügt, nehmen Sie den Anschluss entsprechend der Abbildung vor.

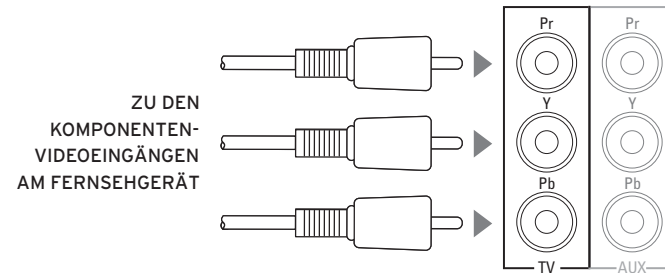

S-Video

Wenn das Fernsehgerät über einen S-Video-Eingang verfügt, nehmen Sie den Anschluss entsprechend der Abbildung vor.

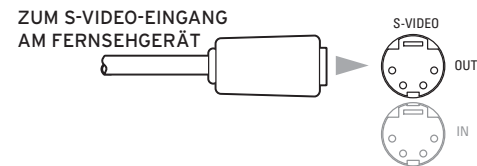

FBAS

Wenn das Fernsehgerät nur FBAS-Signale akzeptiert, nehmen Sie den Anschluss entsprechend der Abbildung vor.

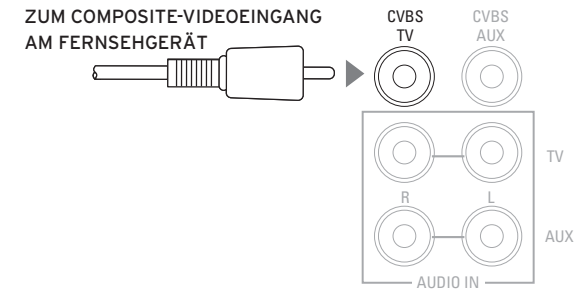

Hinweis:

Wenn Sie die Audioausgangssignale des Fernsehgeräts über den CLASSIK Movie und die Lautsprecher wiedergeben möchten, verbinden Sie die Audioausgänge des Fernsehgeräts mit den Eingängen R TV und L TV des CLASSIK Movie an. Verwenden Sie hierzu Cinchkabel.

Anschließen von Zusatzvideosignalquellen (Set-Top-Box*, Spielekonsole, Videorecorder usw.)

SCART-Ausführung

Es stehen zwei Videoeingänge zur Verfügung:

AUX AV SCART (Überträgt auch das Audiosignal der Zusatzsignalquelle. Sie könnten jedoch auch den Audioausgang der Zusatzsignalquelle an einen der Eingänge AUDIO IN - AUX oder DIGITAL IN anschließen).

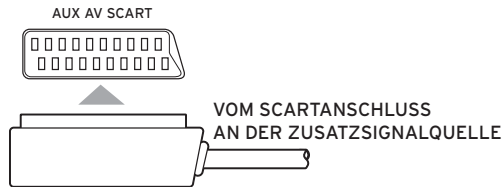

S-VIDEO IN (Um die Audiosignale der Zusatzsignalquelle zu empfangen, schließen Sie die Zusatzsignalquelle an einen der Eingänge AUDIO IN - AUX oder DIGITAL IN an).

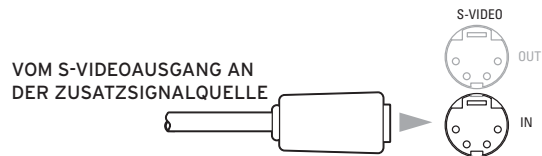

Hinweis:

Für die Zusatzsignalquellen müssen Sie möglicherweise die Einstellungen im Menü "Videoquellenkonfiguration" ändern. Weitere Informationen finden Sie auf Seite 23.

* Kabelreceiver, Satellitenreceiver, HDTV-Receiver, Freeview-Box usw.

Cinchausführung

Es stehen drei Videoeingänge zur Verfügung:

YPrPb AUX

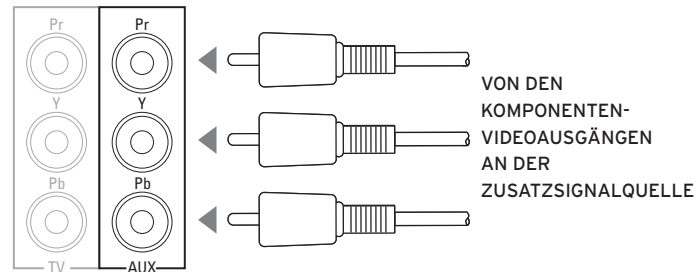

S-VIDEO IN

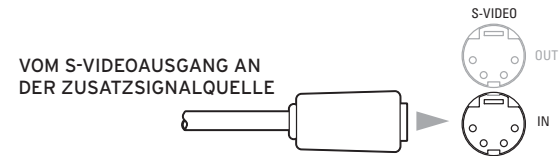

CVBS AUX

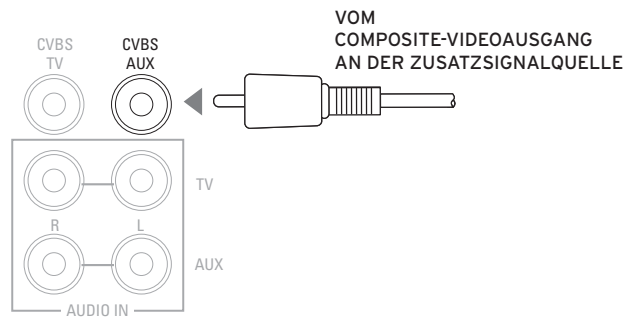

Um die Audiosignale einer Zusatzsignalquelle zu empfangen, verwenden Sie bei den drei obigen Anschlussmöglichkeiten die Eingänge AUDIO IN - AUX AV, AUDIO IN - AUX 1, 2 oder DIGITAL IN.

Hinweis:
Für die Zusatzsignalquellen müssen Sie möglicherweise die Einstellungen im Menü "Videoquellenkonfiguration" ändern. Weitere Informationen finden Sie auf Seite 23.

Anschließen an Lautsprecher

Wenn Sie keine externe Endstufe verwenden und daher Lautsprecher unmittelbar an den CLASSIK Movie anschließen, finden Sie hierzu entsprechende Informationen in der folgenden Abbildung.

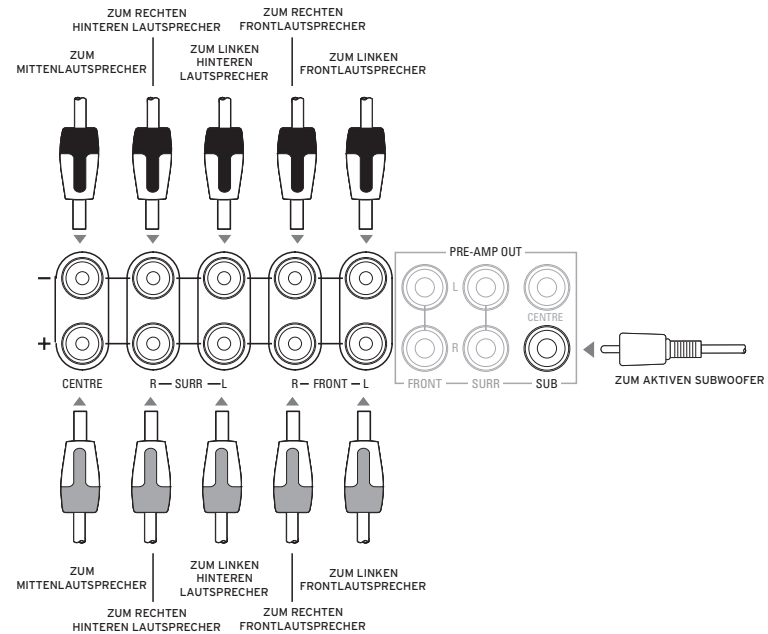

Anschließen an eine externe Endstufe

Wenn Sie eine externe Endstufe verwenden, um Audiosignale in die Lautsprecher zu speisen, finden Sie hierzu in der folgenden Abbildung entsprechende Informationen.

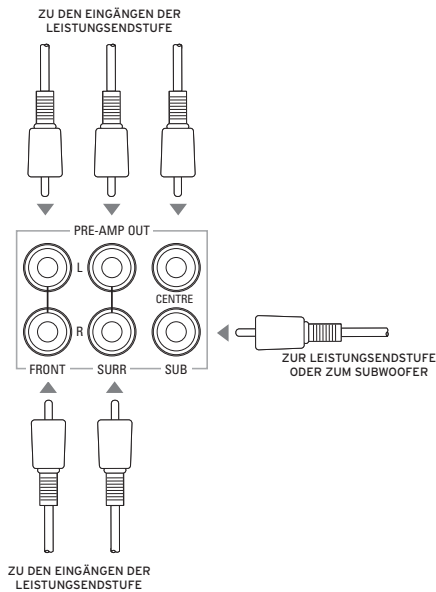

Anschließen an eine analoge Zusatzsignalquelle*

Schließen Sie die Eingänge AUDIO IN - AUX 1 oder 2 des CLASSIK Movie an die Analogausgänge einer externen Audio- oder Audio-/Videosignalquelle (beispielsweise eines externen Tuners, einer Set-Top-Box oder einer Spielekonsole) an.

Anschließen an eine digitale Zusatzsignalquelle*

Schließen Sie die Eingänge DIG IN 1 oder 2 des CLASSIK Movie an den Digitalausgang einer externen Audio- oder Audio-/Videosignalquelle (beispielsweise eines externen Tuners, einer Set-Top-Box oder einer Spielekonsole) an.

Anschließen an ein Gerät mit Digitaleingang

Schließen Sie Ausgang DIG OUT des CLASSIK Movie an ein Gerät mit einem Digitaleingang (beispielsweise an einen MiniDisc-Player oder externen Heimkinodecoder) an. Wenn Sie diesen Ausgang verwenden, müssen Sie möglicherweise im Menü die Einstellung für den SPDIF-Ausgang ändern. Entsprechende Informationen finden Sie auf Seite 24.

* Für die Zusatzsignalquellen müssen Sie möglicherweise die Einstellungen im Menü "Videoquellenkonfiguration" ändern. Weitere Informationen finden Sie auf Seite 23.

Frontblende und Fernbedienung

Frontblende

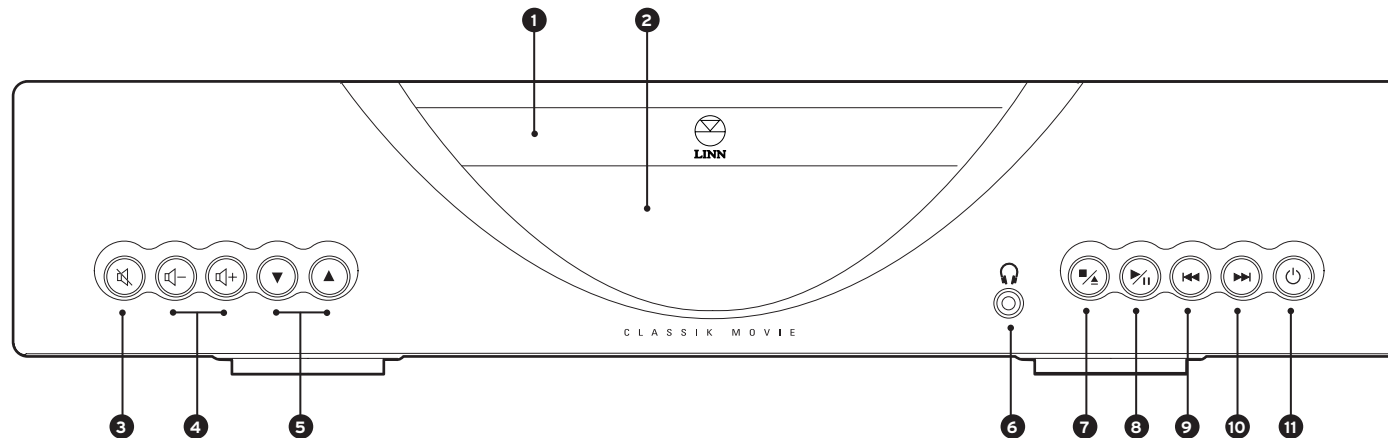





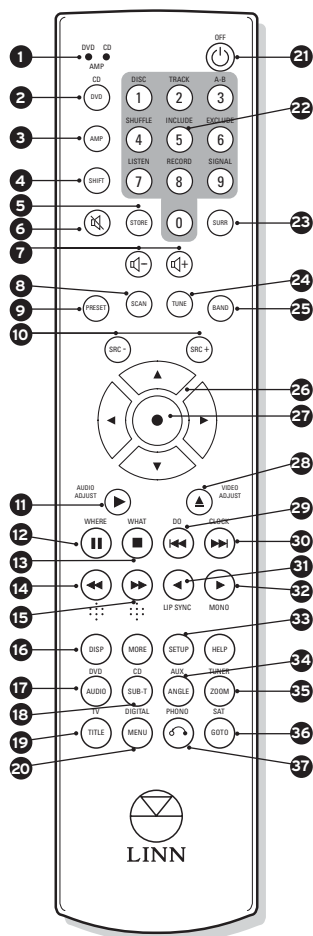

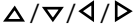

- ❶ DVD-/CD-Lade
- ❷ Frontblendendisplay
- ❸ Wiedergabe über die Lautsprecher und den Kopfhörer ein-/ausschalten
- ❹ Lautstärke ändern
- ❺ Signalquelle ändern
- ❻ Kopfhörerbuchse
- ❼ DVD/CD stoppen. DVD-/CD-Lade öffnen/schließen
- ❽ DVD/CD wiedergeben oder deren Wiedergabe vorübergehend auf Pause schalten

- ❾ Vorheriges Kapitel/vorherigen Titel auswählen
- ❿ Nächstes Kapitel/nächsten Titel auswählen
- ⓫ CLASSIK Movie aus dem Standbymodus einschalten oder in den Standbymodus schalten



Fernbedienung

- 1 **LEDs** Fernbedienungsmodus nach Drücken einer Taste anzeigen
- 2 **DVD, CD** Fernbedienung in den DVD-/CD-Modus schalten. Es kann ein zusätzlicher Linn CD-Player bedient werden
- 3 **AMP** Fernbedienung in den Verstärkermodus schalten (blau markierte Funktionen)
- 4 **SHIFT** Zugriff auf rot markierte Funktionen aktivieren
- 5 **STORE** DVD-/CD- und Tunerinformationen speichern
- 6 Wiedergabe über die Lautsprecher und den Kopfhörer ein-/ausschalten
- 7 Lautstärke ändern
- 8 **SCAN** Tunersignale suchen
- 9 **PRESET** Gespeicherte Sender auswählen
- 10 **SRC-, SRC+ (Signalquelle -, Signalquelle +)** Signalquelle ändern
- 11 **AUDIO ADJUST** DVD/CD wiedergeben. Auf einstellbare Audiofunktionen zugreifen
- 12 **II, WHERE*** Wiedergabe einer DVD/CD auf Pause schalten
- 13 **■, WHAT*** Wiedergabe einer DVD/CD stoppen
- 14 **◀◀, ...*** Schnell in Rückwärtsrichtung suchen
- 15 **▶▶, ...*** Schnell in Vorwärtsrichtung suchen
- 16 **DISP (display)** Zeitanzeige auf der Frontblende ändern, wenn eine DVD/CD wiedergegeben wird
- 17 **AUDIO, DVD**** Audiosprachen auf DVDs auswählen
- 18 **SUB-T, CD**** DVD-Untertitel ein- oder ausschalten
- 19 **TITLE, TV**** Auf das Titelmeneü einer DVD zugreifen
- 20 **MENU, DIGITAL**** Auf das Hauptmeneü einer DVD zugreifen
- 21 **OFF** Fernbedienung ausschalten
- 22 **DISC, TRACK, A/B** DVD/CD-Modus schalten
- 23 **0-9** Numerische Tasten für DVD/CD-Modus
- 24 **LISTEN, RECORD, SIGNAL** DVD/CD-Modus schalten
- 25 **PRESET, SCAN, TUNE, BAND** Tunerfunktionen
- 26 **▲, ▼, ◀, ▶** Zentrale Navigationspfeile
- 27 **◀, ▶** Horizontale Navigationspfeile
- 28 **▲, ▼** Vertikale Navigationspfeile
- 29 **WHERE, WHAT, GO, BACK** DVD/CD-Modus schalten
- 30 **II, WHAT** DVD/CD-Modus schalten
- 31 **■, WHAT** DVD/CD-Modus stoppen
- 32 **◀◀, ▶▶** Schnell in Rückwärts/Vorwärtsrichtung suchen
- 33 **UP-SYNC, MUND** DVD/CD-Modus schalten
- 34 **DISP, MONI, SETUP, HELP** Frontblende ändern
- 35 **AUDIO, DVD, SUB-T, CD, ANGLE, ZOOM, SILE** DVD/CD-Modus schalten
- 36 **TITLE, MENU, GOTD** DVD/CD-Modus schalten
- 37 **LINN** Linn-Logo

- 21  **OFF** CLASSIK Movie aus dem Standbymodus einschalten oder in den Standbymodus schalten. Ausschaltbefehl (Befehl zum Schalten in den Standbymodus) an alle verfügbaren Linn Geräte übertragen
- 22 **Ziffern 0-9/Zusatzfunktionen** Zifferntasten. Zugriff auf rot markierte Funktionen aktivieren
- 23 **SURR (Surround)** Surround-Formate zyklisch durchblättern
- 24 **TUNE** Tunerfrequenz auswählen
- 25 **BAND** Tunerfrequenzband auswählen
- 26  Konfigurationsmenüs durchblättern und verschiedene Funktionseinstellungen ändern
- 27  **(Eingabe)** Einstellungen auswählen
- 28  **VIDEO ADJUST** DVD-/CD-Lade öffnen/schließen. Typ des Ausgangsvideosignals auswählen
- 29  **DO*** Vorheriges Kapitel/vorherigen Titel auswählen
- 30  Nächstes Kapitel/nächsten Titel auswählen
- 31  Mit unterschiedlicher Geschwindigkeit schnell in Rückwärtsrichtung suchen
- 32  Mit unterschiedlicher Geschwindigkeit schnell in Vorwärtsrichtung suchen
- 33 **SETUP** Konfigurationsmenüs auf dem Bildschirm ein- bzw. ausblenden
- 34 **ANGLE, AUX**** Verfügbare Blickwinkel auf DVDs auswählen
- 35 **ZOOM, TUNER**** Bild auf dem Bildschirm vergrößern
- 36 **GOTO** Zu einem bestimmten Titel, Kapitel oder Zeitpunkt auf einer DVD/CD springen
- 37  **(Zurück)** Auf DVDs in Menüs mit mehreren Ebenen jeweils eine Ebene zurückschalten

Der CLASSIK Movie reagiert nicht auf Tasten und Funktionen, die oben nicht aufgeführt sind, andere Linn Produkte möglicherweise schon.

* Wird verwendet, wenn der CLASSIK Movie Teil eines KNEKT-Systems ist.

** Direkttasten zum Auswählen von Zusatzsignalquellen.

Fernbedienungsmodi

Die Fernbedienung des CLASSIK Movie verfügt über zwei Betriebsmodi: den DVD-/CD-Modus und den Verstärkermodus. Wenn Sie DVDs wiedergeben oder CDs hören, sollte die Fernbedienung auf den DVD-/CD-Modus geschaltet sein (um die Belegung der Tasten für Wiedergabe, Pausenschaltung usw. zu aktivieren).*

- Um die Fernbedienung in den DVD-/CD-Modus zu schalten, drücken Sie **DVD**.

Um auf die blau markierten Befehle zugreifen zu können, (beispielsweise Audio Adjust, Video Adjust), muss die Fernbedienung auf den Verstärkermodus geschaltet sein.

- Um die Fernbedienung in den Verstärkermodus zu schalten, drücken Sie **AMP**.

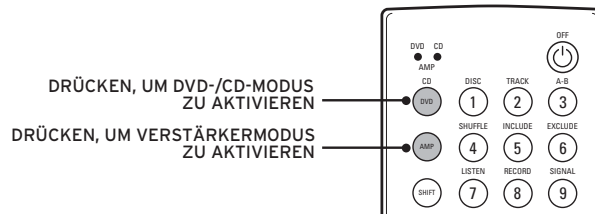

Gelegentlich stellen Sie möglicherweise fest, dass der CLASSIK Movie nicht wie erwartet reagiert, wenn Sie die Fernbedienung verwenden. Der wahrscheinliche Grund hierfür kann sein, dass die Fernbedienung auf den falschen Betriebsmodus geschaltet ist. Um den richtigen Betriebsmodus zu wählen, brauchen Sie nur die Taste **DVD** zu drücken, um den DVD-/CD-Modus zu aktivieren, oder die Taste **AMP** zu drücken, um den Verstärkermodus zu aktivieren.

Wenn Sie einen zusätzlichen Linn CD-Spieler oder Tuner verwenden, der an den CLASSIK Movie angeschlossen ist oder sich im selben Zimmer wie der CLASSIK Movie befindet, reagieren möglicherweise das zusätzliche Gerät und der CLASSIK Movie auf die Fernbedienungsbefehle.

So können Sie diesen Zustand umgehen und einen zusätzlichen Linn CD-Player bedienen:

- Greifen Sie auf die Benutzeroptionen (User Options) des CLASSIK Movie zu, und stellen Sie die Option "CD Commands Accepted" auf **No** ein (weitere Informationen finden Sie im Abschnitt *Benutzeroptionen* auf Seite 51).
- Drücken Sie **SHIFT** und anschließend **DVD** auf der Fernbedienung des CLASSIK Movie.

Sie können jetzt den CD-Spieler mithilfe der Fernbedienung steuern, ohne dass sich die Signale auf den CLASSIK Movie auswirken.

So können Sie diesen Zustand umgehen und einen zusätzlichen Linn Tuner bedienen:

- Greifen Sie auf die Benutzeroptionen (User Options) des CLASSIK Movie zu, und stellen Sie die Option "Enable Auto Selection: Tuner" auf **Off** ein (weitere Informationen finden Sie im Abschnitt *Benutzeroptionen* auf Seite 51).

Sie können den Tuner jetzt mithilfe der Fernbedienung steuern, ohne dass sich die Fernbedienungsbefehle auf den CLASSIK Movie auswirken.

Wenn Sie wieder den CLASSIK Movie mit Hilfe der Fernbedienung steuern möchten, müssen Sie die Fernbedienung in den DVD-/CD-Modus schalten (zur Wiedergabe von CDs oder DVDs), indem Sie die Taste **DVD** drücken, oder **SRC -** oder **SRC +** verwenden, um die Tunersignalquelle (zum Bedienen des Tuners) auszuwählen.

* Die Tuner-Tasten (**PRESET**, **SCAN**, usw.) funktionieren immer, egal in welchem Betriebsmodus sich die Fernbedienung befindet.

Videoausgang

Bevor Sie den CLASSIK Movie konfigurieren und betreiben, stellen Sie sicher, dass das Gerät das für das Fernsehgerät geeignete Videosignal ausgibt.

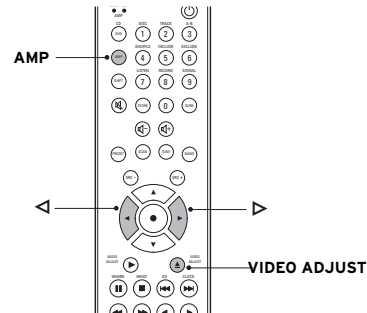

So wählen Sie das erforderliche Videoausgangssignal aus:

- Der CLASSIK Movie muss sich im DVD-/CD-Modus befinden. (Um diesen Modus zu aktivieren, drücken Sie zuerst DVD und dann eine beliebige DVD-/CD-Taste, z.B. ■, auf der Fernbedienung.)
- Aktivieren Sie den Verstärkermodus, indem Sie **AMP** auf der Fernbedienung drücken.
- Drücken Sie **VIDEO ADJUST**. Im Display wird einer der Videostandards angezeigt: PAL, NTSC oder NATIVE (für Fernsehgeräte, die sowohl den PAL- als auch NTSC-Standard akzeptieren).
- Drücken Sie **◀/▶** mehrfach hintereinander, bis der erforderliche Standard im Display angezeigt wird.

- Wenn der erforderliche Standard im Display auf der Frontblende angezeigt wird, drücken Sie erneut **VIDEO ADJUST**. Im Display wird dann einer der Videosignaltypen angezeigt: S VIDEO, COMPOSITE, YPrPb oder RGB*.
- Drücken Sie **◀/▶** mehrfach hintereinander, bis der erforderliche Videosignaltyp im Display angezeigt wird.

Nach einigen Sekunden zeigt das Display die vorherige Anzeige wieder an.

* Aufgrund von Bestimmungen ist RGB in der Cinchausführung des Geräts nicht verfügbar.

Konfigurationsmenüs

Informationen zu den Konfigurationsmenüs

Die Bildschirmkonfigurationsmenüs ermöglichen es Ihnen, das CLASSIK Movie zu konfigurieren, um die Anzahl und die Größe der Lautsprecher, das Bildformat des Fernsehgeräts und vieles andere einzustellen. Sie müssen die Konfigurationsmenüs verwenden, um Informationen über die angeschlossenen Komponenten in das CLASSIK Movie einzugeben. Bitte nehmen Sie sich die Zeit, um den CLASSIK Movie richtig zu konfigurieren.

Die Menüs sind in fünf Kategorien unterteilt:

Allgemeine Konfiguration

In diesem Menü können Sie allgemeine Audio- und Videokonfigurationen für den CLASSIK Movie vornehmen.

Lautsprecher Konfiguration

Mithilfe dieses Menüs geben Sie die Anzahl, Größe und Position der Lautsprecher in den CLASSIK Movie ein.

Videoquelle Konfiguration

In diesem Menü können Sie den Videoausgang des CLASSIK Movie konfigurieren.

Audio Konfiguration

Mithilfe dieses Menüs können Sie die Audioausgangssignale des CLASSIK Movie konfigurieren.

Präferenzen

Mithilfe dieses Menüs können Sie zusätzliche Funktionen wie Untertitel und Kindersperre einstellen. (Auf diese Kategorie kann nicht zugegriffen werden, während eine DVD/CD vom Gerät wiedergegeben wird.)

So greifen Sie auf die Konfigurationsmenüs zu:

Vergewissern Sie sich, dass das Fernsehgerät eingeschaltet und auf das Videoausgangssignal des CLASSIK Movie abgestimmt ist.

- Drücken Sie **DVD** auf der Fernbedienung. (Dieser Vorgang ist nicht erforderlich, wenn die Fernbedienung bereits in den DVD-/CD-Modus geschaltet ist. Weitere Informationen finden Sie auf Seite 16).
- Drücken Sie **SETUP** auf der Fernbedienung. Auf dem Fernsehbildschirm wird das Konfigurationsmenü - Hauptseite angezeigt.



So durchblättern Sie die Konfigurationsmenüs und wählen eine Option aus:

- Verwenden Sie die Tasten Δ / ∇ / \triangleleft / \triangleright auf der Fernbedienung, um die Menüs zu durchblättern.
- Drücken Sie die **„Eingabe“** auf der Fernbedienung, um eine Option auszuwählen.

So schließen Sie die Konfigurationsmenüs:

- Drücken Sie **SETUP** auf der Fernbedienung.

Oder gehen Sie wie folgt vor:

1. Verwenden Sie die Tasten Δ / ∇ auf der Fernbedienung, um die Option Hauptmenue auszuwählen, die am Ende aller Untermenülisten angezeigt wird.
2. Drücken Sie die **„Eingabe“**, um zum Konfigurationsmenü - Hauptseite zurückzugelangen.
3. Verwenden Sie die Tasten ∇ , um die Option Konfiguration Verlassen zu markieren. Drücken Sie die **„Eingabe“**.

Allgemeine Konfiguration

OSD-Sprache

Standardeinstellung: **Englisch**

Wählen Sie die Sprache aus, in der die Konfigurationsmenüs und Bildschirminformationen angezeigt werden sollen.



Videostandard

Standardeinstellung: **Nativ**

Wenn Sie den Videostandard für Ihr Fernsehgerät bereits ausgewählt haben (siehe *Videoausgang* auf Seite 17), können Sie diesen Punkt überspringen.

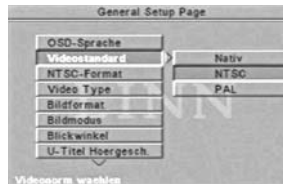

Wählen Sie die Option, die Ihr Fernsehgerät als Videostandard akzeptiert. Stellen Sie **Nativ** ein, wenn Ihr Fernsehgerät sowohl NTSC als auch das PAL-Format akzeptiert.

Hinweise:

Wenn Sie unter Videostandard die Option **Nativ** auswählen, flackert der Bildschirm möglicherweise, wenn die Wiedergabe einer DVD gestartet wird. Dies geschieht, wenn der CLASSIK Movie von einem Videosigalformat auf ein anderes umschaltet.

Wenn das Fernsehgerät nur ein Format akzeptiert, sehen Sie möglicherweise kein Bild, wenn Sie DVDs im CLASSIK Movie wiedergeben, die in einem anderen Format aufgenommen wurden.

NTSC-Format (Schwarzpegel)

Standardeinstellung: **Amerikanisch**
(Für Fernsehgerät, in denen die NTSV- Videosignalnorm verwendet wird.)

Mit dieser Einstellung für diese Option wird der Schwarzpegel im Videosignal gesteuert.

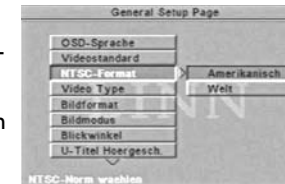

Wenn das Fernsehgerät von einem nordamerikanischen Hersteller stammt, wählen Sie die Einstellung **Amerikanisch**.

Wenn das Fernsehgerät *nicht* von einem nordamerikanischen Hersteller stammt, wählen Sie die Einstellung **Welt**.

Video Type

Standardeinstellung: **S-video**

Wenn Sie das Videosignalformat für das Fernsehgerät bereits ausgewählt haben (siehe Abschnitt *Videoausgang* auf Seite 17), überspringen Sie diesen Punkt.

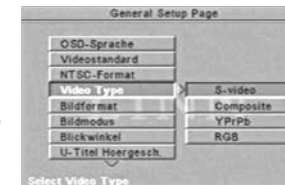

Wählen Sie das für das Fernsehgerät erforderliche Videosignal. Die angezeigten Optionen erstrecken sich von der höchsten bis zur geringsten Bildqualität.

Wenn das Fernsehgerät RGB-Signale akzeptiert und Sie den CLASSIK Movie entsprechend an das Fernsehgerät angeschlossen haben, wählen Sie die Einstellung **RGB**.*

Wenn das Fernsehgerät YPrPb- oder YUV-Signale akzeptiert und Sie den CLASSIK Movie entsprechend an das Fernsehgerät angeschlossen haben, wählen Sie die Einstellung **YPrPb**.

Wenn das Fernsehgerät S-Video-Signale akzeptiert und Sie den CLASSIK Movie entsprechend an das Fernsehgerät angeschlossen haben, wählen Sie die Einstellung **S-Video**.

* Aufgrund von Bestimmungen ist die Option **RGB** in der Cinchausführung des Geräts nicht verfügbar.

Wenn das Fernsehgerät keine S-Video-, RGB- oder YPrPb/YUV-Signale akzeptiert, wählen Sie die Einstellung **Composite (FBAS)**.

Bildformat

Standardeinstellung: **16:9**

Wählen Sie die Option aus, die dem Bildschirmformat des Fernsehgeräts entspricht: **4:3**, **Letterbox** oder **16:9**.

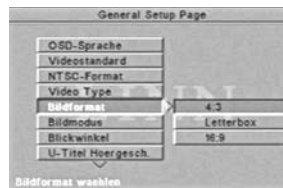

Bildmodus

Standardeinstellung: **Auto(matisch)**

Der Prozess, bei dem gefilmtes Material in das digitale Format umgewandelt wird, das auf DVDs aufgezeichnet wird, ist die Ursache dafür, dass das Bild auf Fernsehgeräten flimmern kann. Der CLASSIK Movie bietet zwei Möglichkeiten, um diesen Effekt zu eliminieren: **Hohe Auflösung** und **Flimmerfrei**. Da das beste Verfahren von der jeweiligen DVD abhängt, empfiehlt es sich, die Einstellung **Auto** zu wählen. Bei dieser Einstellung kann der CLASSIK Movie das für die jeweilige DVD beste Verfahren auswählen.



Blickwinkel

Standardeinstellung: **Aus**

Wenn Sie die Einstellung **Ein** aktivieren, wird das Symbol  auf dem Bildschirm eingeblendet. Hiermit wird angezeigt, dass eine Passage wiedergegeben wird, für



die mehrere Blickwinkel aufgenommen wurden. Neben dem Symbol wird auch die Anzahl der verfügbaren Kamerawinkel angezeigt.

U-Titel Hörgesch

Standardeinstellung: **Aus**

Wählen Sie die Einstellung **Ein** aus, um Bildtexte (für Taube und Hörgeschädigte) anzuzeigen, die möglicherweise auf einer DVD zur Verfügung stehen.



Bild.(Bildschirm)schoner

Standardeinstellung: **Ein**

Wenn ein Standbild zu lange auf dem Bildschirm angezeigt wird, kann der Bildschirm beschädigt werden. Plasmabildschirme sind in dieser Hinsicht besonders empfindlich. Wenn Sie die Einstellung **Ein** auswählen, wird nach drei Minuten ein Bildschirmschoner (leerer Bildschirm) aktiviert. Um den Bildschirmschoner zu entfernen, drücken Sie **„Eingabe“** auf der Fernbedienung.

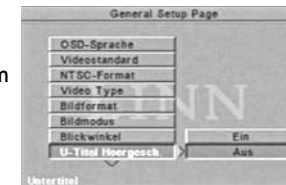
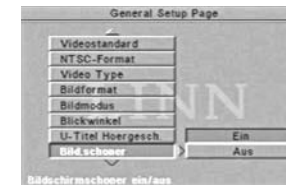

Lautsprecher Einstellungen

Sie müssen für alle Lautsprecher des Systems mit Ausnahme des Subwoofers in den CLASSIK Movie eingeben, ob sie groß (Einstellung: **Groß**) oder klein (Einstellung: **Klein**) sind. Diese Einstellungen beziehen sich auf den Frequenzgang der Lautsprecher und nicht auf die physische Größe. Ein großer Lautsprecher verfügt über einen breiten Frequenzgang (d. h., er kann Frequenzen vom tiefsten Bass bis hin zum höchsten Hochtönen reproduzieren). Ein kleiner Lautsprecher verfügt nur über einen begrenzten Bassfrequenzgang (d. h., er kann keine tiefen Bassfrequenzen reproduzieren). Die tiefen Bassfrequenzen, die kleine Lautsprecher nicht reproduzieren können, werden an den Subwoofer (sofern angeschlossen) oder an die großen Lautsprecher geleitet.

Vorne

Standardeinstellung: **Groß**

Wählen Sie die Option aus, die den Lautsprechern des Systems am ehesten entspricht:

Frontlautsprecher mit breitem Frequenzgang: Wählen Sie die Einstellung **Groß** aus.

Frontlautsprecher mit beschränktem Bassfrequenzgang: Wählen Sie die Einstellung **Klein** aus.

Hinweis:

Die Einstellung, die Sie für die Frontlautsprecher auswählen, legt die Optionen fest, die für die anderen Lautsprecher zur Verfügung stehen.

Mitte

Standardeinstellung: **Groß**

Wählen Sie die Option aus, die dem Centerlautsprecher des Systems am ehesten entspricht:

Centerlautsprecher mit breitem Frequenzgang: Wählen Sie die Einstellung **Groß** aus.

Centerlautsprecher mit beschränktem Bassfrequenzgang: Wählen Sie die Einstellung **Klein** aus.
Kein Centerlautsprecher: Wählen Sie die Einstellung **Aus** aus.



Hinten

Standardeinstellung: **Groß**

Wählen Sie die Option aus, die den Lautsprechern des Systems am ehesten entspricht:

Hintere Lautsprecher mit breitem Frequenzgang: Wählen Sie die Einstellung **Groß** aus.

Hintere Lautsprecher mit beschränktem Bassfrequenzgang: Wählen Sie die Einstellung **Klein** aus.

Keine hinteren Lautsprecher: Wählen Sie die Einstellung **Aus** aus.



Subwoofer

Standardeinstellung: **Groß**

Ein Subwoofer ist angeschlossen: Wählen Sie die Einstellung **Ein** aus.

Kein Subwoofer ist angeschlossen: Wählen Sie die Einstellung **Aus** aus.

Mithilfe der nächsten Menüs können Sie die Lautsprecherpositionen in den CLASSIK Movie eingeben, so dass das Gerät bei bestimmten Lautsprechern Zeitverzögerungen hinzufügen kann. Auf diese Weise wird sichergestellt, dass der Schall aller Lautsprecher Ihre Hörposition zum selben Zeitpunkt erreicht.

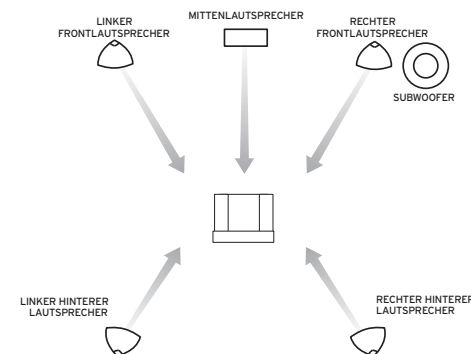

Entf. (entfernung) vorne
 Standardeinstellung: 1.5 m/5 ft

Messen Sie den ungefähren Abstand zwischen der Hörposition und den Frontlautsprechern.

Markieren Sie die Option **1.5 m/5 ft**, und verwenden Sie anschließend die Taste ▾ auf der Frontblende oder Fernbedienung, um den Abstand zu erhöhen (maximal 9.2 m/30 ft).

Geben Sie den richtigen Abstand ein, indem Sie die **„Eingabe“** auf der Fernbedienung drücken.



Entf. (entfernung) mitte
 Standardeinstellung: 1.5 m/5 ft

Messen Sie den ungefähren Abstand zwischen der Hörposition und dem Mittenlautsprecher.

Markieren Sie die Option **1.5 m/5 ft**, und verwenden Sie anschließend die Taste ▾ auf der Frontblende oder Fernbedienung, um den Abstand zu erhöhen (maximal 9.2 m/30 ft).

Geben Sie den richtigen Abstand ein, indem Sie die **„Eingabe“** auf der Fernbedienung drücken.



Entf. (entfernung) hinten
 Standardeinstellung: 1.5 m/5 ft

Messen Sie den ungefähren Abstand zwischen der Hörposition und den hinteren Lautsprechern.

Markieren Sie die Option **1.5 m/5 ft**, und verwenden Sie anschließend die Taste ▾ auf der Frontblende oder Fernbedienung, um den Abstand zu erhöhen (maximal 9.2 m/30 ft).



Geben Sie den richtigen Abstand ein, indem Sie die **„Eingabe“** auf der Fernbedienung drücken.

Hinweis:

Die Position eines Subwoofers braucht nicht eingestellt zu werden.

Testton
 Standardeinstellung: **Aus**

Wenn die Einstellung **Ein** aktiviert ist, wird ein Tonsignal nacheinander an alle Lautsprecher (mit Ausnahme des Subwoofers) übertragen. Der Testton wird zuerst über den linken Frontlautsprecher und anschließend im Uhrzeigersinn über alle anderen Lautsprecher wiedergegeben.



Die Testtonfunktion erfüllt zwei Zwecke:

1. Testen der Lautsprecheranschlüsse

Wenn ein Lautsprecher nicht sachgemäß angeschlossen worden ist, wird der Testton entweder nicht wiedergegeben, oder der Testton wird über einen Lautsprecher wiedergegeben, der nach dem Uhrzeigersinn noch nicht aktiviert sein dürfte (dies bedeutet, dass ein Lautsprecher an einen falschen Ausgang des CLASSIK Movie angeschlossen wurde).



2. Abgleichen der Lautstärke

Der Testton kann verwendet werden, um sicherzustellen, dass die Lautstärke aller Lautsprecher an der Hörposition identisch ist (Informationen über den Lautstärkeabgleich des Subwoofers finden Sie im Abschnitt *Abgleichen der Lautstärke des Subwoofers und des Centerlautsprechers* auf Seite 48).



So führen Sie einen Lautstärkeabgleich für die einzelnen Lautsprecher durch:

- Aktivieren Sie für die Option "Testton" die Einstellung **Ein**. Auf der Frontblende des CLASSIK Movie wird die Testtonanzeige eingeblendet.



- Warten Sie, bis der Testton über den Lautsprecher wiedergegeben wird, bei dem Sie den Abgleich durchführen möchten.
- Drücken Sie  /  auf der Fernbedienung mehrfach hintereinander, um die Lautstärke nach Bedarf abzugleichen.*

Der Abgleichbereich liegt zwischen -10 und +10. 0 ist hier die Neutralstellung.

Einige Sekunden, nachdem Sie die Taste  /  losgelassen haben, wird der Testton im Uhrzeigersinn fortgesetzt.

* Sie können sich bei diesem Abgleich auf das eigene Hörvermögen oder einen Schalldruckpegelmesser verlassen.

Videoquelle Konfiguration

In den folgenden Menüs können Sie das Videoausgangssignal des CLASSIK Movie für verschiedene Signalquellen festlegen. Dies ist beispielsweise dann nützlich, wenn Sie ein Konzert über den Tuner hören möchten, das gleichzeitig im Fernsehen übertragen wird. In diesem Fall können Sie für die Option "Tuner-Video" die Einstellung **Aus** auswählen. Bei dieser Einstellung gibt der CLASSIK Movie keine Videosignale aus. Weiteres Beispiel: Wenn Sie den S-Video-Ausgang einer Set-Top-Box an den Eingang S-VIDEO IN des CLASSIK Movie und den optischen Digitalausgang der Set-Top-Box an den Eingang DIG 1 des CLASSIK Movie angeschlossen haben, könnten Sie für die Option **DIG 1 VIDEO** die Einstellung **S-Video In** auswählen.



Aux 1 Video und Aux 2 Video

Standardeinstellung: **Internes**

Aus: Wenn Sie entweder die Signalquelle AUX 1 oder AUX 2 ausgewählt haben, werden keine Videosignale durch den CLASSIK Movie geleitet.

Internes: Wenn Sie entweder die Signalquelle AUX 1 oder AUX 2 ausgewählt haben, wird das interne Videosignal (der Bildschirmname Linn) vom CLASSIK Movie ausgegeben.

Composite In - SCART-Ausführung: Wenn Sie entweder die Signalquelle AUX 1 oder AUX 2 ausgewählt haben, wird jedes Signal einer Videoquelle, die an die Buchse AUX AV SCART des CLASSIK Movie angeschlossen ist, an die Buchse TV SCART des Geräts geleitet. **Cinchausführung:** Wenn Sie entweder die Signalquelle AUX 1 oder AUX 2 ausgewählt haben, wird jedes Signal einer Videoquelle, die an die Buchse CVBS AUX des CLASSIK Movie angeschlossen ist, an die Buchse CVBS TV des Geräts geleitet.

S-Video In - SCART- und Cinchausführung: Wenn Sie entweder die Signalquelle AUX 1 oder AUX 2 ausgewählt haben, wird jedes Signal einer Videoquelle, die an die Buchse S-VIDEO IN des CLASSIK Movie angeschlossen ist, an die Buchse S-VIDEO OUT des Geräts geleitet.

RGB/YPrPb In - SCART-Ausführung: Wenn Sie entweder die Signalquelle AUX 1 oder AUX 2 ausgewählt haben, wird jedes Signal einer Videoquelle, die an die Buchse AUX AV SCART des CLASSIK Movie angeschlossen ist, an die Buchse TV SCART des Geräts geleitet. **Cinchausführung:** Wenn Sie entweder die Signalquelle AUX 1 oder AUX 2 ausgewählt haben, wird jedes Signal einer Videoquelle, die an die Buchse YPrPb AUX des CLASSIK Movie angeschlossen ist, an die Buchsen YPrPb TV des Geräts geleitet.

Tuner-Video

Standardeinstellung: **Internes**

Es gelten dieselben Informationen wie für die Signalquellen Aux 1 Video und Aux 2 Video.



AUX AV-Video

(Betrifft den AUX AV SCART-Eingang der Scartversion und die AUX AV AUDIO IN Eingänge der Cinchversion)

Standardeinstellung: **Composite In**

Es gelten dieselben Informationen wie für die Signalquelle Aux 1 Video und Aux 2 Video, allerdings stehen die Einstellungen **Aus** und **Internes** nicht zur Verfügung.

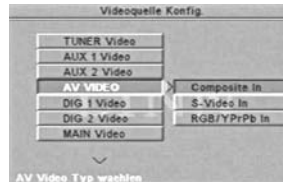

Dig 1 Video und Dig 2 Video

Standardeinstellung: **Internes**

Es gelten dieselben Informationen wie für die Signalquellen Aux 1 Video und Aux 2 Video.

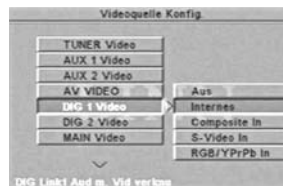

KNEKT-Video

Für die Verwendung in einem KNEKT System. Weitere Informationen entnehmen Sie bitte der KNEKT Dokumentation)

Standardeinstellung: **Internes**

Es gelten dieselben Informationen wie für die Signalquellen Aux 1 Video und Aux 2 Video.



Audiokonfiguration

SPDIF-Ausgang

Standardeinstellung: **Aus**

Dieses Menü bezieht sich auf den Ausgang DIGITAL OUT des CLASSIK Movie.

Wenn Sie den CLASSIK Movie als unabhängiges Gerät verwenden, d. h. ohne externen AV-Receiver, wählen Sie die Einstellung **Aus** aus. (Es wird kein Signal an den Ausgang DIGITAL OUT geleitet.)



Wenn Sie einen externen AV-Receiver verwenden, wählen Sie die Einstellung **Raw** aus. (Die Daten, die an den Ausgang DIGITAL OUT geleitet werden, sind mit den Daten der Signalquelle identisch.)

Wenn Sie eine externe digitale Signalquelle (z. B. DAT-Player) aufzeichnen, wählen Sie die Einstellung **LtRt PCM** aus. (Bei Mehrkanalsignalen wird ein Downmix auf zwei Kanäle durchgeführt.)

Output Mode

Standardeinstellung: **TV Ausgang**

Wenn Sie nicht die Lautsprecher des Fernsehgeräts, sondern externe Lautsprecher verwenden, wählen Sie die Einstellung **Hochp.-Ausgang** aus.

Wenn Sie nur die Lautsprecher des Fernsehgeräts verwenden, wählen Sie die Einstellung **TV-Ausgang** aus.



Midnight Movie

Standardeinstellung: **Aus**

Mit dieser Option können Sie Dolby Digital-Audiosignale von DVD-Videos komprimieren. Wenn Sie Audiosignale komprimieren, wird ein plötzlicher Anstieg der Lautstärke, beispielsweise bei Explosionsgeräuschen, reduziert. Um die Audiosignale zu komprimieren, wählen Sie die Einstellung **Ein**.

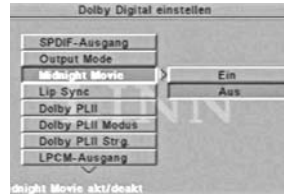

Lip Sync (Lippensynchronisation)

Standardeinstellung: **Aus**

Hiermit können Sie das Audioausgangssignal des Geräts geringfügig nacheilen oder voreilen lassen. Sie benötigen diese Funktion möglicherweise, wenn Sie eine Videoquelle wiedergeben, bei der Sie feststellen, dass die Lippenbewegungen der Schauspieler und der Ton nicht synchron sind.

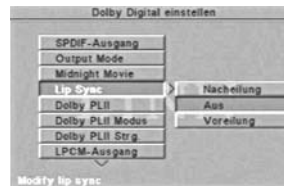

Wenn Sie einen Zeilenverdoppler im AV-System verwenden, wählen Sie die Einstellung **Nacheilung**.

Wenn Sie die Dolby Pro Logic II-Codierung auf eine externe Videoquelle anwenden, wählen Sie die Einstellung **Voreilung**.

Dolby Pro Logic II

Standardeinstellung: **Auto(matisch)**

Dieses Menü kann verwendet werden, wenn Frontlautsprecher, Centerlautsprecher und hintere Lautsprecher an den CLASSIK Movie angeschlossen sind. Dolby Pro Logic II ist ein

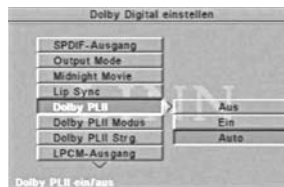

Verarbeitungsformat für Audiosignale, bei dem aus einer internen oder einer zweikanaligen Zusatzsignalquelle (Audio-CD, Stereotuner, Fernsehgerät) fünf Ausgangskanäle generiert werden. Dies wird über einen ausgeklügelten Surrounddecoder erzielt, der die räumlichen Signalanteile aus dem ursprünglichen Signal extrahiert, ohne neue Anteile hinzuzufügen.

Wählen Sie die gewünschte Einstellung aus:

	DVDs	Andere Signalquellen
Aus	Stereotitel werden stereophon wiedergegeben	Stereosignalquellen werden immer stereophon wiedergegeben
Ein	Stereophone Titel können stereophon wiedergegeben oder bis zum 5-Kanal-Format decodiert werden (je nach ausgewähltem Audiomodus - Weitere Informationen finden Sie im Abschnitt <i>Surroundklang und Audiomod</i> auf Seite 45)	Stereosignalquellen können stereophon wiedergegeben oder bis zum 5-Kanal-Format decodiert werden (je nach ausgewähltem Audiomodus - Weitere Informationen finden Sie im Abschnitt <i>Surroundklang und Audiomod</i> auf Seite 45)
Auto	Der CLASSIK Movie liest den auf der DVD gespeicherten Code und wählt das Audioformat automatisch aus	Wie oben

Dolby Pro Logic II-Modus

Standardeinstellung: **Film**

Dieses Menü kann verwendet werden, wenn Frontlautsprecher, Centerlautsprecher und hintere Lautsprecher an den CLASSIK Movie angeschlossen sind.

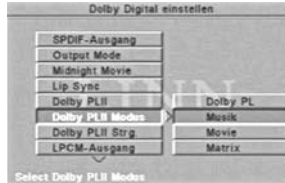

Mithilfe des Menüs "Dolby Pro Logic II-Modus" können Sie auf verschiedene Dolby Pro Logic II-Typen zugreifen. Die Option, die Sie für den Dolby Pro Logic II-Modus auswählen, wird verwendet, wenn Sie im Menü "Dolby Pro Logic II" (siehe oben) die Einstellung **Ein** oder **Auto** wählen. Wenn Sie eine DVD wiedergeben, eine CD hören usw. und Sie die Einstellung für den Dolby Pro Logic II-Modus ändern möchten, brauchen Sie nicht dieses Menü aufzurufen, da Sie die Einstellung mithilfe der Taste **SURR** auf der Fernbedienung ändern können (siehe *Surroundklang und Audiomodi* auf Seite 45).

Dolby Pro Logic

In diesem Modus wird die Surround-Signalverarbeitung, die der Originalmodus Pro Logic bietet, nachgebildet. Die Einstellung Dolby Pro Logic eignet sich, wenn das Signalquellenmaterial nicht die beste Qualität aufweist (beispielsweise ein abgenutztes Videoband).

Musik

Wie es der Name bereits nahelegt, kann dieser Modus für die Musikwiedergabe verwendet werden. Wenn Sie den Modus Musik auswählen, können Sie im Menü Pro Logic II Steuerung (siehe unten) bestimmte Pro Logic II-Parameter einstellen.

Movie

Es wird empfohlen, diesen Modus zu verwenden, wenn Sie DVDs wiedergeben.

Matrix

Der Modus Matrix kann verwendet werden, um Monosignale (beispielsweise von MW/LW-Sendungen) aufzubereiten, so dass sie "räumlicher" erscheinen.



Dolby PLII Steuerung

Wenn Sie im Menü Dolby PIII Mode die Einstellung Film ausgewählt haben, stehen Ihnen die Menüs Pro Logic II Steuerung zur Verfügung. Wenn Sie Pro Logic II Steuerung markieren und die **„Eingabe“** drücken, wird die Bildschirmseite Dolby PLII Steuerung angezeigt.

Groesse

Standardeinstellung: **0**

Mit der Funktion Groesse können Sie die Balance zwischen Front- und hinteren Lautsprechern ändern. Bei positiven Werten wird das Klangbild in Richtung Frontlautsprecher und bei negativen Werten in Richtung der hinteren Lautsprecher verschoben. Wenn eine Aufnahme über die hinteren Lautsprecher zu räumlich oder überzeichnet klingt, kann das Klangbild "nach vorn" verschoben werden, um eine bessere Balance zu erzielen. Eine Stereoaufnahme kann "nach hinten" verschoben werden, um das Klangbild „umhüllender“ erscheinen zu lassen.

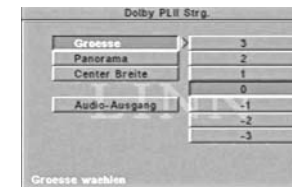

Panorama

Standardeinstellung: **Aus**

Wenn Sie unter Panorama die Einstellung **Ein** aktivieren, werden die Audiosignale für den linken und rechten Frontlautsprecher auf den hinteren linken und rechten Lautsprecher erweitert. Auf diese Weise entsteht ein "einhüllendes" Klangbild.



Center Breite

Standardeinstellung: **0**

Mit dieser Funktion können Sie die Audiosignale zwischen Mittenlautsprecher und Frontlautsprechern einstellen. Bei der Einstellung **0** wird das gesamte für den Mittenlautsprecher bestimmte Audiosignal an den Mittenlautsprecher geleitet. Wenn Sie die Einstellung **3** wählen, wird ein Teil des Signals für den Mittenlautsprecher an die Frontlautsprecher geleitet. Wenn Sie die Einstellung **7** wählen, wird das Signal für den Mittenlautsprecher gleichmäßig auf den linken und rechten Frontlautsprecher aufgeteilt.



LPCM-Ausgang

Standardeinstellung: **LPCM 96K**

Wenn Sie einen externen Decoder verwenden, um die Audiosignale zu verarbeiten, aber der Decoder keine Sampling-Rate von 96K unterstützt, wählen Sie die Option **LPCM 48K** aus.

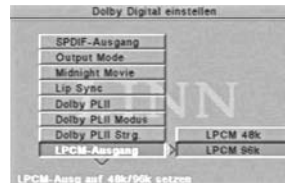

Präferenzen

Audio*

Standardeinstellung: **Englisch**

Wählen Sie die bevorzugte Audiosprache aus.



Untertitel*

Standardeinstellung: **Aus**

Wählen Sie die bevorzugte Untertitelsprache aus. Bei bestimmten DVDs werden Untertitel auch dann angezeigt, wenn unter dieser Option die Einstellung **Aus** aktiviert wurde. Sollte dies geschehen, können Untertitel entfernt werden, indem Sie **SUB-T** auf der Fernbedienung drücken.



Disc-Menü*

Standardeinstellung: **Englisch**

Mithilfe dieses Menüs können Sie die Textsprache auswählen, die der CLASSIK Movie aus den auf einer DVD verfügbaren Sprachen auswählen soll.



* Wenn Sie eine Sprache auswählen möchten, die nicht angezeigt wird, markieren Sie **Andere**, und drücken Sie **Eingabe**. Verwenden Sie die Zifferntasten auf der Fernbedienung, um den vierstelligen Code für die gewünschte Sprache einzugeben. Die Sprachcodes stehen Ihnen auf der Website www.linn.co.uk zur Verfügung.

Unabhängig von der ausgewählten Sprache hängen die Sprachen, die bei der Wiedergabe einer DVD zur Verfügung stehen, von der jeweiligen DVD ab.

Eltern

Standardeinstellung: **Erwachsener**

Mithilfe dieses Menüs können Sie die Altersbeschränkungsfunktion des CLASSIK Movie für bestimmte DVDs aktivieren.*



So legen Sie die Kindersperre fest oder ändern sie:

1. Markieren Sie die gewünschte Altersbeschränkung, und drücken Sie die **„Eingabe“**. Anschließend wird die Seite zum Eingeben des Kennworts angezeigt.
2. Geben Sie ein vierstelliges Kennwort mithilfe der Zifferntasten der Fernbedienung ein (werksseitig ist 3308 als Kennwort vorgegeben).
3. Drücken Sie nach Aufforderung auf dem Bildschirm die **„Eingabe“**.
4. Schließen Sie das Menü, damit die Änderung wirksam wird.

Passwort

Standardeinstellung: **3308**

So legen Sie ein vierstelliges Kennwort fest oder ändern es:

1. Markieren Sie **Ändern**, und drücken Sie die **„Eingabe“**. Anschließend wird die Seite zum **Ändern** des Kennworts angezeigt.
2. Geben Sie Ihr altes Kennwort mithilfe der Zifferntasten der Fernbedienung ein (werksseitig ist 3308 als Kennwort vorgegeben).
3. Geben Sie das neue Kennwort ein, und bestätigen Sie anschließend das neue Kennwort.
4. Drücken Sie nach Aufforderung auf dem Bildschirm die **„Eingabe“**. Das neue Kennwort ist jetzt wirksam.



* Sollte eine DVD nicht die richtigen Informationen enthalten, arbeitet die Sperrfunktion nicht.

Grundeinst

Wenn Sie die Werkseinstellungen der Konfigurationsmenüs wiederherstellen möchten, markieren Sie **Zurücksetzen**, und drücken Sie **„Eingabe“**.



Hinweis:

Wenn Sie die Standardeinstellungen des Videostandards und des Videotyps geändert haben, geht möglicherweise das Bild des CLASSIK Movie verloren. Um die erforderlichen Einstellungen wiederherzustellen, führen Sie die im Abschnitt *Videoausgang* auf Seite 17 angeführten Anweisungen durch.

Disc-Nav (Navigation)

Standardeinstellung: **Mit Menü**

Wird für Daten-DVDs/-CDs verwendet, auf denen MP3-, JPEG- oder MPEG-2-Dateien gespeichert sind. Weitere Informationen finden Sie im Abschnitt *Zusätzliche Dateiformate* auf Seite 39.



Auswählen von Signalquellen

Für den CLASSIK Movie stehen acht Signalquellen zur Verfügung: zwei interne Signalquellen (DVD/CD und TUNER) und sechs Zusatzsignalquellen (AUX 1, AUX 2, TV, AUX AV, DIG 1 und DIG 2).

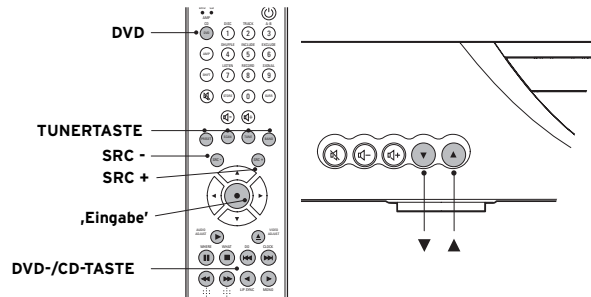

So wählen Sie eine Signalquelle aus:

Fernbedienung:

- Um den DVD-/CD-Modus zu aktivieren, drücken Sie zuerst **DVD** und dann eine beliebige DVD-/CD-Taste auf der Fernbedienung.
- Für Tuner-Quellen eine beliebige Tunertaste drücken.
- Um die Zusatzsignalquellen zu aktivieren, drücken Sie **SRC -** oder **SRC +** mehrfach hintereinander, oder halten Sie die Taste gedrückt, bis die gewünschte Signalquelle im Display angezeigt wird. Drücken Sie anschließend **'Eingabe'**.

Frontblende:

- Drücken Sie **▼/▲** mehrfach hintereinander, bis die gewünschte Signalquelle im Display angezeigt wird. Warten Sie ein paar Sekunden, und anschließend wird die Signalquelle automatisch ausgewählt.

Wiedergeben von DVDs/CDs

In diesem Kapitel wird beschrieben, wie DVDs und CDs mit dem CLASSIK Movie wiedergegeben werden. Darüber hinaus werden verschiedene Leistungsmerkmale und Benutzerfunktionen erläutert.

Erster Schritt*

1. Drücken Sie **⏻** auf der Frontblende oder Fernbedienung des CLASSIK Movie.
2. Schalten Sie das Fernsehgerät ein, und stimmen Sie es auf das Videoausgangssignal des CLASSIK Movie ab.
3. Schalten Sie die Tonwiedergabe des Fernsehgeräts aus.

Aktivieren des DVD-/CD-Modus:

4. Drücken Sie **DVD** auf der Fernbedienung.

Oder:

Drücken Sie **▼/▲** auf der Frontblende mehrfach hintereinander, oder halten Sie die Taste gedrückt, bis im Display **SOURCE DISC** angezeigt wird. Nach kurzer Verzögerung erscheint die unten dargestellte DVD-/CD-Anzeige im Frontblendendisplay.





* Wenn Sie eine CD wiedergeben möchten, ignorieren Sie Schritt 2 und 3.

Hinweise:

Wenn Sie beim Wiedergeben einer DVD einen Befehl mithilfe der Frontblende oder Fernbedienung eingeben, wird möglicherweise das Symbol  auf dem Bildschirm angezeigt. Dieses Symbol zeigt an, dass der Befehl nicht zulässig ist oder dass Sie bis zum Ende des aktuellen Titels/Kapitels warten müssen, um den Befehl eingeben zu können.















Einige DVD-Funktionen stehen möglicherweise auf bestimmten DVDs nicht zur Verfügung. Entsprechende Informationen finden Sie auf der DVD-Box.

In diesem Kapitel verwendete Symbole

Symbol	Bedeutung
	Die Funktion bezieht sich auf DVDs, DVD+Rs, DVD-Rs, DVD+RWs, DVD-RWs
	Die Funktion bezieht sich auf CDs, CD-Rs und CD-RWs.

Frontblendendisplay

Legende der Symbole, die im Frontblendendisplay angezeigt werden:

-  Wiedergeben
-  Pause
-  Stoppen
-  Drücken Sie Play, um fortzufahren
-  Zum nächsten Kapitel/nächsten Titel blättern
-  Zum vorherigen Kapitel/Titel blättern
-  Schnell in Vorwärtsrichtung suchen
-  Schnell in Rückwärtsrichtung suchen
-  Langsam in Vorwärtsrichtung suchen
-  Langsam in Rückwärtsrichtung suchen
-  Mit unterschiedlicher Geschwindigkeit schnell in Vorwärtsrichtung suchen
-  Mit unterschiedlicher Geschwindigkeit schnell in Rückwärtsrichtung suchen
-  Mit unterschiedlicher Geschwindigkeit langsam in Vorwärtsrichtung suchen
-  Mit unterschiedlicher Geschwindigkeit langsam in Rückwärtsrichtung suchen

Im Display werden auch Zeitinformationen zur aktuellen DVD/CD angezeigt.

Wenn Sie mehrfach hintereinander **DISP** auf der Fernbedienung drücken, werden folgende Informationen der Reihe nach angezeigt:

Anzeige im Frontblendendisplay	Bedeutung
(kein Symbol)	Verstrichene Zeit des Kapitels/Titels
-	Restzeit des Kapitels/Titels
T	Verstrichene Gesamtspielzeit
I	Gesamtrestzeit

Im Frontblendendisplay werden links und rechts von der Zeitangabe zusätzliche DVD und CD-Informationen angezeigt:

DVDs

Links von der Zeitangabe - Aktuelle Titelnummer
Rechts von der Zeitangabe - Aktuelle Kapitelnummer

CDs

Links von der Zeitangabe - Gesamtanzahl der Titel
Rechts von der Zeitangabe - Aktuelle Titelnummer

Hinweis:

Die Zeitinformationen für DVDs (und CDs) werden auch auf dem Fernseh Bildschirm angezeigt. Wenn die Zeitinformationen nicht auf dem Fernsehbildschirm angezeigt werden sollen, drücken Sie **DISP** auf der Fernbedienung mehrfach hintereinander, bis sie ausgeblendet werden.

Grundbetrieb

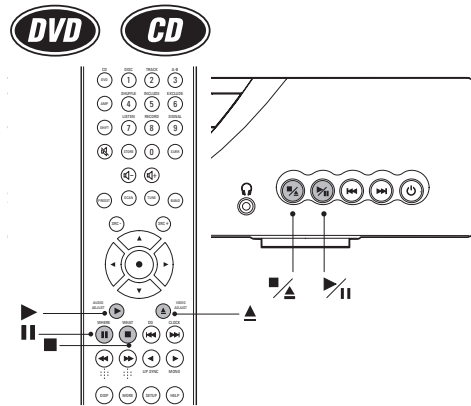

Stellen Sie sicher, dass der DVD-/CD-Modus des CLASSIK Movie aktiviert ist (weitere Informationen finden Sie im Abschnitt *Erster Schritt* auf Seite 29).

So geben Sie eine DVD/CD wieder:

- Drücken Sie ▲ auf der Fernbedienung oder ■/▲ auf der Frontblende, um die DVD-/CD-Lade zu öffnen.
- Legen Sie eine DVD/CD so ein, dass die Wiedergabeseite nach unten zeigt.
- Drücken Sie ▲ oder ■/▲ oder schieben Sie die DVD-/CD-Lade sanft zurück, um sie zu schließen.
- Wenn Sie eine DVD eingelegt haben, beginnt die Wiedergabe automatisch. Haben Sie eine CD eingelegt, drücken Sie ► auf der Fernbedienung oder ►/|| auf der Frontblende.

Hinweise:

Achten Sie darauf, dass Sie die DVDs/CDs nicht zerkratzen, da hierdurch die Wiedergabeleistung beeinträchtigt werden kann. Gehen Sie insbesondere mit DVDs sehr vorsichtig um.

Es kann bis zu 10 Sekunden dauern, bevor die Wiedergabe einer DVD beginnt.

So schalten Sie die Wiedergabe einer DVD/CD auf Pause:

- Drücken Sie || auf der Fernbedienung oder ►/|| auf der Frontblende.

So setzen Sie die Wiedergabe fort:

- Drücken Sie ► auf der Fernbedienung oder ►/|| auf der Frontblende.

So stoppen Sie die Wiedergabe:

- Drücken Sie ■ auf der Fernbedienung oder ■/▲ auf der Frontblende.

So entnehmen Sie eine DVD/CD:

- Drücken Sie ▲ auf der Fernbedienung oder ■/▲ auf der Frontblende, bis sich die DVD-/CD-Lade öffnet.
- Entnehmen Sie die DVD oder CD, und schließen Sie anschließend die DVD-/CD-Lade.

Hinweis:

Für DVDs gilt Folgendes: Wenn Sie ■ oder ■/▲ einmal drücken, können Sie die Wiedergabe an dem Punkt fortsetzen, an dem Sie die DVD gestoppt haben. Hierzu brauchen Sie lediglich ► oder ►/|| zu drücken. Drücken Sie ■ oder ■/▲ erneut, um die DVD vollständig zu stoppen.

Suchen von Titeln/Kapiteln auf DVDs/CDs

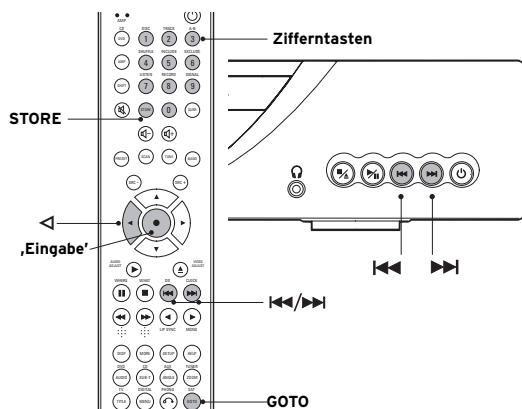

Hinweis:
DVDs sind meist in einen oder mehrere Titel unterteilt. Titel wiederum sind üblicherweise in Kapitel unterteilt. CDs sind in Titel unterteilt.

Auswählen des nächsten und vorherigen Kapitels/Titels



So durchblättern Sie die Kapitel/Titel einer DVD/CD in Vorwärts- oder Rückwärtsrichtung:

Frontblende oder Fernbedienung:

- Halten Sie **▶▶** gedrückt, oder drücken Sie die Taste mehrfach hintereinander, um die Kapitel/Titel einer DVD/CD vorwärts zu durchblättern.
- Halten Sie **◀◀** gedrückt, oder drücken Sie die Taste mehrfach hintereinander, um die Kapitel/Titel einer DVD/CD rückwärts zu durchblättern.

Direktes Auswählen eines Titels



So wählen Sie einen DVD-Titel direkt aus, während das Menü angezeigt wird:

Fernbedienung:

- Drücken Sie **GOTO**. Auf dem Fernsehbildschirm wird die Nummer des aktuellen Titels markiert angezeigt.
- Geben Sie die Nummer des Titels, der ausgewählt werden soll, mithilfe der Zifferntasten ein.
- Drücken Sie **Eingabe**.

So geben Sie einen Titel einer DVD direkt ein, während ein Titel wiedergegeben wird:

Fernbedienung:

- Drücken Sie **GOTO**, und drücken Sie anschließend **◀**. Auf dem Fernsehbildschirm wird die Nummer des aktuellen Titels markiert angezeigt.
- Geben Sie die Nummer des Titels, der ausgewählt werden soll, mithilfe der Zifferntasten ein.
- Drücken Sie **Eingabe**.

Direktes Auswählen eines Kapitels



So greifen Sie direkt auf ein bestimmtes DVD-Kapitel zu, während ein Titel wiedergegeben wird:

Fernbedienung:

- Drücken Sie **GOTO**.

Auf dem Fernsehbildschirm wird die Nummer des aktuellen Kapitels markiert angezeigt.

- Geben Sie die Nummer des Kapitels, das ausgewählt werden soll, mithilfe der Zifferntasten ein.
- Drücken Sie ‚Eingabe‘.

Direktes Auswählen eines Titels



So geben Sie einen bestimmten Titel wieder:

Fernbedienung:

- Geben Sie die Titelnummer mithilfe der Zifferntasten ein.
- Drücken Sie **STORE**, oder warten Sie einige Sekunden ab, bis der Titel automatisch ausgewählt wird.

Hinweis:

Ein Titel kann nicht ausgewählt werden, wenn der Programmiermodus aktiv ist und der entsprechende Titel nicht Teil des Programms ist (weitere Informationen finden Sie im Abschnitt *Programmieren von Titeln* und *Ausschließen von Titeln* auf den Seiten 36 und 37).

Suchen eines bestimmten Zeitpunkts auf einer DVD/CD

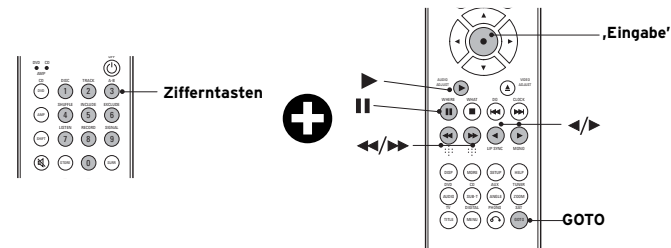

Schnelles Suchen in Vorwärts- und Rückwärtsrichtung



So führen Sie eine schnelle Suche in Vorwärts- oder Rückwärtsrichtung durch, während eine DVD/CD wiedergegeben wird:

Fernbedienung:

- Halten Sie **▶▶** gedrückt, um eine schnelle Suche in Vorwärtsrichtung durchzuführen.
- Halten Sie **◀◀** gedrückt, um schnell in Rückwärtsrichtung zu suchen.

Schnelles Suchen mit unterschiedlicher Geschwindigkeit in Vorwärts- und Rückwärtsrichtung



So führen Sie eine schnelle Suche mit unterschiedlicher Geschwindigkeit in Vorwärts- oder Rückwärtsrichtung durch, während eine DVD/CD wiedergegeben wird:

Fernbedienung:

- Wenn Sie eine schnelle Suche mit der 2-fachen Normalgeschwindigkeit in Vorwärtsrichtung durchführen möchten, drücken Sie ►.

Wenn Sie ► mehrfach drücken, wird die Suchgeschwindigkeit in Vorwärtsrichtung wie folgt erhöht: 4-fache, 6-fache und 8-fache Normalgeschwindigkeit. Wenn Sie ► erneut drücken, wird die normale Wiedergabegeschwindigkeit aktiviert.

- Wenn Sie mit 2-facher Normalgeschwindigkeit in Rückwärtsrichtung suchen möchten, drücken Sie ◀.

Wenn Sie ◀ mehrfach drücken, wird die Suchgeschwindigkeit in Rückwärtsrichtung wie folgt erhöht: 4-fache, 6-fache und 8-fache Normalgeschwindigkeit. Wenn Sie ◀ erneut drücken, wird die normale Wiedergabegeschwindigkeit aktiviert.

Langsames Suchen in Vorwärts- und Rückwärtsrichtung



So zeigen Sie jeweils ein Bild in Vorwärts- oder Rückwärtsrichtung an, während eine DVD wiedergegeben wird:

Fernbedienung:

- Schalten Sie die Wiedergabe auf Pause, indem Sie || drücken.
- Wenn Sie in Vorwärtsrichtung langsam suchen möchten, drücken Sie ►► mehrfach hintereinander, oder halten Sie die Taste gedrückt.
- Wenn Sie in Rückwärtsrichtung langsam suchen möchten, drücken Sie ◀◀ mehrfach hintereinander, oder halten Sie die Taste gedrückt.
- Um zur normalen Wiedergabe zurückzugelangen, drücken Sie ►.

Langsames Suchen mit unterschiedlicher Geschwindigkeit in Vorwärts- und Rückwärtsrichtung



So suchen Sie langsam mit unterschiedlicher Geschwindigkeit in Vorwärts- oder Rückwärtsrichtung, während eine DVD wiedergegeben wird:

Fernbedienung:

- Wenn Sie mit der halben Normalgeschwindigkeit in Vorwärtsrichtung suchen möchten, drücken Sie zunächst || und dann ►.

Wenn Sie ► mehrfach drücken, wird die Suchgeschwindigkeit in Vorwärtsrichtung wie folgt verringert: 1/4, 1/6, 1/8 der Normalgeschwindigkeit. Wenn Sie ► erneut drücken, wird die normale Wiedergabegeschwindigkeit aktiviert.

- Wenn Sie mit der halben Normalgeschwindigkeit in Rückwärtsrichtung suchen möchten, drücken Sie zunächst || und dann ◀.

Wenn Sie ◀ mehrfach drücken, wird die Suchgeschwindigkeit in Rückwärtsrichtung wie folgt verringert: 1/4, 1/6, 1/8 der Normalgeschwindigkeit. Wenn Sie ◀ erneut drücken, wird die normale Wiedergabegeschwindigkeit aktiviert.

Direktes Auswählen eines Zeitpunkts



So greifen Sie direkt auf einen bestimmten Punkt auf einer DVD zu, während ein Titel wiedergegeben wird:

Fernbedienung:

- Drücken Sie **GOTO**. Auf dem Fernsehbildschirm wird die Nummer des aktuellen Kapitels markiert angezeigt.
- Drücken Sie erneut **GOTO**.
- Geben Sie den gewünschten Zeitpunkt mithilfe der Zifferntasten ein. Der Zeitpunkt muss als sechsstellige Zahl eingegeben werden.

Beispiel:

Wenn Sie zum Wiedergabezeitpunkt 1 Stunde 15 Minuten und 32 Sekunden springen möchten, drücken Sie 0, 1, 1, 5, 3, 2.

Der eingegebene Zeitpunkt wird auf dem Fernsehbildschirm angezeigt.

- Drücken Sie ‚Eingabe‘.

Wiederholen von Titeln



So geben Sie den aktuellen Titel erneut wieder:

Fernbedienung:

- Drücken Sie ►.

Verwenden von Programmiermodi zur Steuerung der Wiedergabe

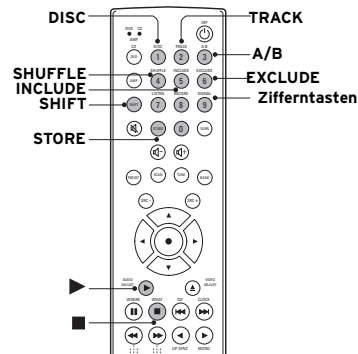

Wiederholen von DVDs/CDs



So wiederholen Sie eine gesamte CD oder einen DVD-Titel:
Fernbedienung:

- Drücken Sie während der Wiedergabe der DVD/CD **SHIFT**, und drücken Sie anschließend innerhalb von zwei Sekunden **DISC** (Taste 1).

Im Frontblendendisplay wird „ALL“ angezeigt.

Wenn die Wiedergabe der CD/des DVD-Titels beendet ist, wird die Wiedergabe automatisch wiederholt.

So beenden Sie die Wiederholung einer CD/eines CD-Titels und setzen die normale Wiedergabe fort:

- Drücken Sie **SHIFT**, und drücken Sie anschließend innerhalb von zwei Sekunden **DISC** (Taste 1).

Wiederholen eines Kapitels/Titels



So wiederholen Sie ein bestimmtes Kapitel/einen bestimmten Titel:
Fernbedienung:

- Drücken Sie während der Wiedergabe des ausgewählten Kapitels/Titels **SHIFT**, und drücken Sie anschließend innerhalb von zwei Sekunden **TRACK** (Taste 2).

Im Frontblendendisplay wird „ONE“ angezeigt.

Wenn die Wiedergabe des ausgewählten Kapitels/Titels beendet ist, wird die Wiedergabe automatisch wiederholt.

So beenden Sie die Wiederholung eines Kapitels/Titels und setzen die normale Wiedergabe fort:

- Drücken Sie **SHIFT**, und drücken Sie anschließend innerhalb von zwei Sekunden **TRACK** (Taste 2).

Wiederholen einer Passage



So wiederholen Sie eine bestimmte Passage einer DVD/CD:

Fernbedienung:

Wählen Sie während der Wiedergabe der DVD/CD den Startpunkt der Passage aus, die wiederholt werden soll.

- Drücken Sie **SHIFT**, und drücken Sie anschließend innerhalb von zwei Sekunden **A-B** (Taste **3**).

Setzen Sie die Wiedergabe fort, bis das Ende der Passage erreicht ist, die wiederholt werden soll.

- Drücken Sie **SHIFT**, und drücken Sie anschließend innerhalb von zwei Sekunden **A-B**.

Nachdem **A-B** das zweite Mal gedrückt worden ist, wird die ausgewählte Passage automatisch wiederholt wiedergegeben.

So beenden Sie die Wiederholung einer Passage und setzen die normale Wiedergabe fort:

- Drücken Sie **SHIFT**, und drücken Sie anschließend innerhalb von zwei Sekunden **A-B**.

Tipp: (nur DVDs):

Sie erzielen eine zusätzliche Kontrolle über die Markierung des Start- und Endpunkts einer Passage, wenn Sie die Wiedergabe anhalten, bevor Sie **SHIFT** und **A-B** drücken.

Wiedergeben in zufälliger Reihenfolge



Die Wiedergabe der CD muss gestoppt werden, bevor Sie auf diese Funktion zugreifen können.

So aktivieren Sie die Wiedergabe von Titeln in zufälliger Reihenfolge:

Fernbedienung:

- Drücken Sie **SHIFT**, und drücken Sie anschließend innerhalb von zwei Sekunden **SHUFFLE** (Taste **4**).

Im Frontblendendisplay wird "SHF" angezeigt.

- Drücken Sie **▶**, um die Wiedergabe zu starten.

So beenden Sie die Wiedergabe in zufälliger Reihenfolge:

- Drücken Sie **■**.
- Drücken Sie **SHIFT**, und drücken Sie anschließend innerhalb von zwei Sekunden **SHUFFLE**.

Programmieren von Titeln



Im Programmiermodus können Sie die Titel einer CD auswählen, die wiedergegeben werden sollen.

Die Wiedergabe der CD muss gestoppt werden, bevor Sie auf diese Funktion zugreifen können.

So wählen Sie die Titel aus, die wiedergegeben werden sollen:

Fernbedienung:

1. Drücken Sie **SHIFT**, und drücken Sie anschließend innerhalb von zwei Sekunden **INCLUDE** (Taste **5**).

Im Frontblendendisplay werden "PO1:00" und "INC." angezeigt.

2. Verwenden Sie die Zifferntasten, um die Nummer des gewünschten Titels einzugeben.
3. Drücken Sie **STORE**, um die Auswahl zu speichern und zum nächsten Programmschritt zu gelangen.
4. Wiederholen Sie Schritt 2 und 3 für alle Titel, die Sie auswählen möchten.
5. Drücken Sie **▶**, um das Programm zu speichern und die Wiedergabe der ausgewählten Titel zu starten.

So löschen Sie ein gespeichertes Programm oder deaktivieren den Programmiermodus:

- Drücken Sie **SHIFT**, und drücken Sie anschließend innerhalb von zwei Sekunden **INCLUDE**.

Ausschließen von Titeln



Mithilfe dieses Programmiermodus können Sie Titel einer CD von der Wiedergabe ausschließen. Nur die nicht ausgeschlossenen Titel werden wiedergegeben.

Die Wiedergabe der CD muss gestoppt werden, bevor Sie auf diese Funktion zugreifen können.

So wählen Sie die Titel aus, die von der Wiedergabe ausgeschlossen werden sollen:

Fernbedienung:

1. Drücken Sie **SHIFT**, und drücken Sie anschließend innerhalb von zwei Sekunden **EXCLUDE** (Taste **6**).

Im Frontblendendisplay werden "PO1:00" und "EXC." angezeigt.

2. Verwenden Sie die Zifferntasten, um die Nummer des gewünschten Titels einzugeben, der ausgeschlossen werden soll.
3. Drücken Sie **STORE**, um die Auswahl zu speichern und zum nächsten Programmschritt zu gelangen.
4. Wiederholen Sie Schritt 2 und 3 für alle Titel, die Sie ausschließen möchten.
5. Drücken Sie **▶**, um das Programm zu speichern und die Wiedergabe der nicht ausgeschlossenen Titel zu starten.

So löschen Sie ein gespeichertes Programm oder deaktivieren den Programmiermodus:

- Drücken Sie **SHIFT**, und drücken Sie anschließend innerhalb von zwei Sekunden **EXCLUDE**.

Verwenden von DVD-Menüs

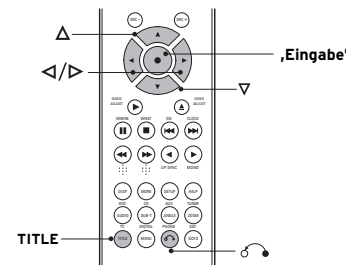

Titel/DVD-Menü



Die meisten DVDs verfügen über ein Titelménú, über das Sie auswählen können, welcher Teil der DVD wiedergegeben werden soll oder welche Einstellung geändert werden soll.

So zeigen Sie das Titel-/DVD-Menü an:

- Drücken Sie **TITLE** auf der Fernbedienung.
- Das Titel-/DVD-Menü wird auf dem Fernsehbildschirm angezeigt.
- Drücken Sie Δ / ∇ / \triangleleft / \triangleright , um den gewünschten Titel/die gewünschte Funktion auszuwählen.
 - Drücken Sie **„Eingabe“**.

Auf bestimmten DVDs können Sie mehr als einen Menübildschirm auswählen.

So gelangen Sie zum zuvor angezeigten Menü zurück:

- Drücken Sie \circlearrowleft .

Weitere Wiedergabeoptionen für DVDs



Auswählen von Sprachen

So durchblättern Sie die verfügbaren Sprachoptionen auf einer DVD:

Fernbedienung:

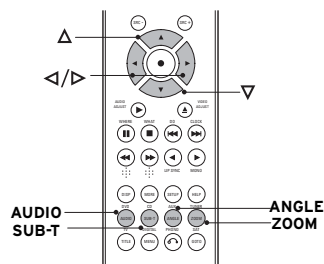

- Drücken Sie **AUDIO** mehrfach hintereinander.

Hinweis:

Diese Funktion steht nicht für alle DVDs zur Verfügung. Die Verfügbarkeit hängt von der jeweiligen DVD ab.

Untertitel

So greifen Sie auf vorhandene Untertitel zu:

Fernbedienung:

- Drücken Sie **SUB-T**.

Auswählen des Blickwinkels

Bestimmte DVDs ermöglichen es Ihnen, dieselbe Szene aus mehr als einem Blickwinkel zu betrachten.

So wählen Sie den Blickwinkel aus:

Fernbedienung:

- Drücken Sie **ANGLE**.

Der nächste verfügbare Blickwinkel wird ausgewählt.

Wenn Sie **ANGLE** mehrfach hintereinander drücken, werden weitere verfügbare Blickwinkel ausgewählt.

Vergrößern und Schwenken

Sie können ein DVD-Bild in verschiedenen Stufen vergrößern. Sie können nach links und rechts oder nach oben und unten über ein vergrößertes DVD-Bild schwenken.

So vergrößern Sie ein DVD-Bild, während eine DVD wiedergegeben oder die Wiedergabe einer DVD vorübergehend angehalten wird:

Fernbedienung:

- Drücken Sie **ZOOM**.

Das Bild wird mit dem ersten Faktor (1,5-fache normale Bildgröße) vergrößert, und ZOOM 1.5 wird auf dem Fernsehbildschirm angezeigt.

Wenn Sie **ZOOM** mehrfach hintereinander drücken, wird der jeweils nächsthöhere Vergrößerungsfaktor ausgewählt: 2-fache und 3-fache normale Bildgröße.

Wenn Sie **ZOOM** dann erneut drücken, wird wieder die normale Bildgröße angezeigt.

So schwenken Sie auf einem vergrößerten Bild:

- Drücken Sie $\Delta / \nabla / \triangleleft / \triangleright$ mehrfach hintereinander auf der Fernbedienung.

Zusätzliche Dateiformate

Die folgenden Dateiformate können mithilfe des CLASSIK Movie wiedergegeben/angezeigt werden: MP3, JPEG, MPEG-2 auf Daten-CDs/DVDs (CD+R, CD+RW, DVD+R, DVD-R, DVD+RW, DVD-RW).

So geben Sie diese Dateien wieder bzw. zeigen sie an:

1. Schalten Sie das Fernsehgerät ein, und stimmen Sie es auf das Videoausgangssignal des CLASSIK Movie ab.
2. Schalten Sie die Tonwiedergabe des Fernsehgeräts aus.
3. Wenn der CLASSIK Movie nicht auf den DVD-/CD-Modus geschaltet ist, drücken Sie **DVD** auf der Fernbedienung.

4. Legen Sie die DVD/CD in das Gerät ein. Nach einigen Sekunden wird die Seite "Disc Navigation" auf dem Fernsehgerät eingeblendet, die die Ordnerstruktur der DVD/CD anzeigt.

Hinweis:

Sie müssen im Bereich "Präferenzen" der Konfigurationsmenüs für die Option "Disc-Nav" die Einstellung **Mit Menü** auswählen (siehe Seite 28), damit der Inhalt der DVD/CD angezeigt wird.

5. Halten Sie sich an die nachstehenden Anweisungen.

Fernbedienung:

Verwenden Sie Δ / ∇ , um zwischen Ordnern/Elementen zu wechseln. Wenn Sie den Inhalt eines Ordners anzeigen möchten, markieren Sie den Ordner, und drücken Sie anschließend **„Eingabe“**.

Um ein Element wiederzugeben/anzuzeigen, markieren Sie das Element, und drücken Sie **„Eingabe“**.

Um Elemente in Vorwärts-/Rückwärtsrichtung zu durchblättern, drücken Sie $\blacktriangleright / \blacktriangleleft$.

Um schnell vorwärts oder rückwärts zu suchen, während eine MP3- oder MPEG-2-Datei wiedergegeben wird, drücken Sie $\blacktriangleright / \blacktriangleleft$.

Um die Wiedergabe/Anzeige eines Elements zu stoppen, drücken Sie **■**.

Hinweise:

Wenn Sie in den Konfigurationsmenüs für die Option "Disc-Nav" die Einstellung **Kein Menü** aktivieren, wird eine DVD/CD, die Sie in den CLASSIK Movie einlegen, vom ersten Element des ersten Ordners wiedergegeben, nachdem Sie **„Eingabe“** gedrückt haben. Die Tasten $\blacktriangleright / \blacktriangleleft / \blacktriangleright / \blacktriangleleft / \blacksquare$ arbeiten entsprechend der obigen Beschreibung.

Der CLASSIK Movie ist mit zusätzlicher Funktionalität zum Wiedergeben/Anzeigen von MP3-, JPEG- und MPEG-2-Dateien ausgerüstet. Ein PDF-Dokument, in dem diese Funktionalität ausführlich beschrieben wird, finden Sie unter www.linn.co.uk

Tuner

In diesem Kapitel wird beschrieben, wie der RDS-UKW/MW/LW-Tuner des CLASSIK Movie bedient wird. Darüber hinaus werden verschiedene Leistungsmerkmale und Benutzerfunktionen erläutert.

Informationen zum RDS-System

In vielen Ländern werden RDS-(Radiodatensystem -)Informationen für Sender im UKW-Frequenzband übertragen. Der Name des Senders und der Programmtyp (Popmusik, leichte Klassik usw.) und möglicherweise der Programm- oder der Musiktitel, der gerade übertragen wird, werden auf der Frontblende des CLASSIK Movie angezeigt. Darüber hinaus können Sie mithilfe des RDS-Systems die UKW-Frequenz für Sender eines bestimmten Typs suchen (weitere Informationen finden Sie weiter unten im Abschnitt *RDS-Abstimmfunktion*).

Konfigurieren

Wenn Sie das erste Mal eine Tunertaste drücken (**PRESET**, **SCAN**, **TUNE** oder **BAND**) oder die Tunersignalquelle wählen, wird Folgendes auf der Frontblende im Display angezeigt.



Der CLASSIK Movie muss auf den für Ihre Region richtigen Hochfrequenzbereich eingestellt werden. Verwenden Sie die Tasten Δ/∇ der Fernbedienung, um Ihre Region (entweder Europe, USA oder Japan) auszuwählen, und drücken Sie anschließend **„Eingabe“** auf der Fernbedienung. Wenn Sie sich nicht sicher sind, welche Einstellung Sie wählen sollen, fragen Sie einen lokalen Linn-Fachhändler.

Wenn Sie die Einstellung der Region ändern möchten, gehen Sie wie folgt vor:

- **SHIFT** drücken und anschließend **SIGNAL** (Taste **9**) drücken und gedrückt halten, bis obige Region? Anzeige erscheint.
- Verwenden Sie die Tasten Δ/∇ auf der Fernbedienung, um die gewünschte Region auszuwählen, und drücken Sie anschließend **„Eingabe“**.

Erster Schritt

1. Drücken Sie ⏻ auf der Frontblende oder Fernbedienung des CLASSIK Movie.
2. Drücken Sie eine der Tunertasten auf der Fernbedienung (**PRESET**, **SCAN**, **TUNE** oder **BAND**). Die Tuneranzeige erscheint im Frontblendendisplay.



Oder:

Drücken Sie **SRC - / SRC +** auf der Fernbedienung oder ∇/Δ auf der Frontblende mehrfach hintereinander, oder halten Sie die Taste gedrückt, bis SOURCE TUNER im Display angezeigt wird. Nach einigen Sekunden erscheint die oben abgebildete Tuneranzeige im Display.

Tunerfunktionen

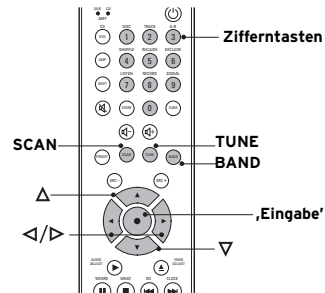

Auswählen des MW-/LW- und UKW-Frequenzbands

So schalten Sie zwischen MW/LW (AM) und UKW (FM) um:

- Drücken Sie **BAND** auf der Fernbedienung.

Das ausgewählte Frequenzband wird im Frontblendendisplay angezeigt.

Auswählen von Frequenzen

So erhöhen oder verringern Sie die Empfangsfrequenz:

Fernbedienung:

- Drücken Sie **TUNE**.

TUNE wird im Frontblendendisplay angezeigt.

- Drücken Sie **Δ / ▽** mehrfach hintereinander, oder halten Sie die entsprechende Taste gedrückt, um die Frequenz zu erhöhen oder zu verringern.

Oder:

- Geben Sie die gewünschte Frequenz mithilfe der Zifferntasten ein.

Wenn Sie die Frequenz eingeben, wird sie automatisch abgestimmt, um sicherzustellen, dass sie gültig ist. Drücken Sie **◀**, um eine falsche Ziffer zu löschen.

Suchen von Signalen

Mit dieser Funktion können Sie das MW-/LW- und UKW-Frequenzband in beiden Richtungen durchsuchen, bis ein Signal gefunden wird.

So suchen Sie Signale:

Fernbedienung:

- Drücken Sie **SCAN**, oder halten Sie die Taste gedrückt, bis im Frontblendendisplay **SEARCH** angezeigt wird.
- Drücken Sie **Δ**, um das nächste Signal zu suchen.
- Drücken Sie **▽**, um das vorherige Signal zu suchen.

Kontinuierliches Suchen von Signalen

Diese Funktion entspricht der Funktion, die im Abschnitt *Suchen von Signalen* (siehe oben) beschrieben ist. Die Suche wird allerdings automatisch nach fünf Sekunden fortgesetzt, wenn ein Signal gefunden wurde.

So suchen Sie Signale kontinuierlich:

Fernbedienung:

- Drücken Sie **SCAN** mehrfach hintereinander, oder halten Sie die Taste gedrückt, bis im Frontblendendisplay **SCAN** angezeigt wird.
- Um das Frequenzband kontinuierlich nach oben zu durchsuchen, drücken Sie **Δ**.
- Um das Frequenzband kontinuierlich nach unten zu durchsuchen, drücken Sie **▽**.

So wählen Sie einen Sender aus und beenden die kontinuierliche Signalsuche:

- Drücken Sie **SCAN**.

RDS-Abstimmfunktion

Mit dieser Funktion können Sie Sender suchen, die einen Programmtyp ausstrahlen.

So suchen Sie Signale einzeln oder kontinuierlich:

Fernbedienung:

- Mehrfach **SCAN** drücken und gedrückt halten, um entweder die Signalsuche oder die kontinuierliche Signalsuche zu wählen (siehe oben *Suchen von Signalen* oder *Kontinuierliche Suche von Signalen*).
- Drücken Sie **▷** auf der Fernbedienung mehrfach hintereinander. Die verschiedenen Programmtypen werden nacheinander im Frontblendendisplay angezeigt.
- Wenn der gewünschte Programmtyp im Display angezeigt wird, drücken Sie **△**, um das UKW-Frequenzband (kontinuierlich) nach oben zu durchsuchen, oder drücken Sie **▽**, um das UKW-Frequenzband (kontinuierlich) nach unten zu durchsuchen.

So wählen Sie einen Sender aus und beenden die (kontinuierliche) Signalsuche:

- Drücken Sie **SCAN**.

Hinweis:

Wenn keine Sender verfügbar sind, die den bestimmten Programmtyp ausstrahlen, gibt der CLASSIK Movie den zuletzt eingestellten Sender wieder.

Speichern von Sendern

In diesem Abschnitt wird beschrieben, wie Frequenzen gespeichert und abgerufen werden (maximal 200).

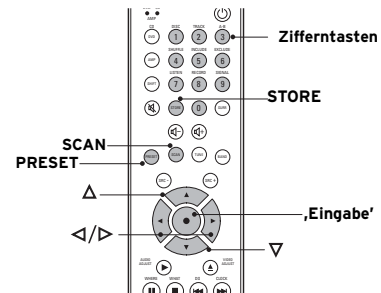

Automatisches Speichern von Sendern

So suchen Sie alle verfügbaren Signale und speichern sie automatisch (maximal 200):

Fernbedienung:

- Wählen Sie das Frequenzband, aus dem Sie Sender speichern möchten.
- Drücken Sie **STORE**.
- Drücken Sie **SCAN** zweimal. AUTOSTORE SEARCHING wird im Frontblendendisplay angezeigt.

Das automatische Speichern von Sendern beginnt bei der niedrigsten Frequenz und wird bis zur höchsten Frequenz fortgesetzt. Nachdem ein Signal gefunden wurde, vergehen 5 Sekunden, bis die Frequenz gespeichert wird.

- Wenn Sie die Pause von 5 Sekunden überspringen und die Frequenz speichern möchten, drücken Sie **△**. Die Suche wird anschließend fortgesetzt.

- Wenn Sie die Pause von 5 Sekunden überspringen und die Frequenz *nicht* speichern möchten, drücken Sie ▽. Die Suche wird anschließend fortgesetzt. Die Suche wird automatisch beendet, wenn der Tuner die höchste Frequenz erreicht hat.

Hinweise:

In Ländern, in denen RDS übertragen wird, werden Frequenzen unter dem Sendernamen gespeichert. In anderen Ländern werden gespeicherte Frequenzen automatisch nach Frequenzband und der Reihenfolge benannt, in der sie gespeichert werden (FM1, FM2 usw.).

Sie können dem Sender wunschgemäß auch einen vollkommen anderen Namen zuweisen (weitere Informationen finden Sie weiter oben unter *Manuelles Speichern von Sendern*).

Das automatische Speichern von Sendern muss für das UKW- und MW-/LWFFrequenzband getrennt durchgeführt werden.

Zuvor gespeicherte Sender werden nicht erneut gespeichert.

Manuelles Speichern von Sendern

So speichern Sie eine Frequenz manuell als Sender:

Fernbedienung:

1. Stellen Sie den Tuner auf die gewünschte Frequenz ein.
2. Drücken Sie **STORE**.
Im Frontblendendisplay blinkt eine Leiste, unter der Folgendes angezeigt wird: STORE: ▲ ▼ ● 0..9 ◀ ▶ TO EDIT
3. Sie können jedem gespeicherten Sender einen Namen mit einer Länge von maximal 10 Zeichen zuweisen.
Geben Sie einen Namen mithilfe der folgenden Fernbedienungstasten ein:

△/▽	A-Z, 0-9 und häufig verwendete Symbole durchblättern
„Eingabe“	Zwischen Groß- und Kleinbuchstaben umschalten

Zifferntasten Schnell Zahlen und Buchstaben (A-Z) in derselben Weise wie über eine Telefontastatur eingeben. Drücken Sie beispielsweise die Taste 2 mehrfach hintereinander, um auf A, B, C oder 2 zuzugreifen, oder die Taste 3, um auf D, E, F und 3 zuzugreifen usw.

- Wenn Sie den gewünschten Buchstaben/die gewünschte Ziffer/das gewünschte Symbol ausgewählt haben, drücken Sie ▶, um zum nächsten Zeichen zu gelangen.
 - Wenn Sie ein Zeichen ändern oder löschen möchten, drücken Sie die Taste ◀/▶, bis das Zeichen blinkt. Geben Sie anschließend das neue Zeichen ein, oder drücken Sie ◀, und halten Sie die Taste gedrückt, um es zu löschen.
 - Wenn Sie ein Zeichen hinzufügen möchten, drücken Sie die Taste ◀/▶, um zu der Position zu gelangen, an der das neue Zeichen eingefügt werden soll. Drücken Sie ▶, und halten Sie die Taste gedrückt. Das blinkende Zeichen und alle folgenden Zeichen werden um ein Zeichen nach rechts verschoben. Geben Sie jetzt das neue Zeichen ein.
4. Nachdem Sie den Namen für den Sender eingegeben haben, drücken Sie **STORE**.

Abrufen von gespeicherten Sendern

So rufen Sie einen Sender ab:

Fernbedienung:

- Drücken Sie **PRESET**.
Im Frontblendendisplay wird PRESET angezeigt.
- Drücken Sie △/▽ mehrfach hintereinander, oder halten Sie die entsprechende Taste gedrückt, um einen gespeicherten Sender auszuwählen. (Wenn Sie △ drücken, werden die gespeicherten Sender zunächst numerisch und dann alphabetisch durchblättert. Wenn Sie ▽ drücken, wird die Reihenfolge umgekehrt.)

Oder:

- Drücken Sie $\triangleleft/\triangleright$, um den letzten/ersten gespeicherten Sender jedes Buchstabens des Alphabets auszuwählen.

Oder:

- Geben Sie den ersten Buchstaben des Sendernamens mithilfe der Zifferntasten auf der Fernbedienung ein. Denken Sie dabei daran, dass Sie mit der Taste 2 auf alle Sender zugreifen können, die entweder mit A, B, C oder 2 beginnen, und mit der Taste 3 auf alle Sender zugreifen können, die mit D, E, F oder 3 beginnen usw.

Im Frontblendendisplay wird der Name des Senders angezeigt.

- Halten PRESET gedrückt, bis PRESS ● TO CLEAR im Frontblendendisplay angezeigt wird.

- Halten Sie die ‚Eingabe‘ gedrückt, bis im Display ALL PRESETS CLEARED angezeigt wird.

Löschen von gespeicherten Sendern

So löschen Sie einen Sender:

Fernbedienung:

- Drücken Sie **PRESET**.
- Drücken Sie \triangle/∇ , um den gespeicherten Sender auszuwählen, der gelöscht werden soll.
- Drücken Sie **PRESET**. PRESS ● TO CLEAR wird im Frontblendendisplay angezeigt
- Drücken Sie die ‚Eingabe‘. Im Display wird PRESET CLEARED angezeigt.

So löschen Sie alle Sender:

Fernbedienung:

- Drücken Sie **PRESET**, und lassen Sie die Taste anschließend los.

Surroundklang und Audiomodi

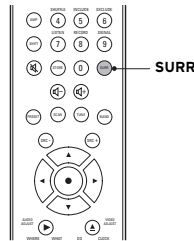

Auf den meisten DVDs sind eine Reihe von Surround-Klangformaten gespeichert. Die gängigsten Formate sind DTS (Digital Theatre Systems), Dolby Digital und stereo Dolby Digital.

Sobald Sie ein Surround-Klangformat über das DVD-Menü ausgewählt haben (weitere Informationen finden Sie im Abschnitt *Verwenden von DVD-Menüs* auf Seite 37), können Sie mithilfe des CLASSIK Movie den Audiomodus weiter ändern, um bei Bedarf die Anzahl der verwendeten Lautsprecher zu begrenzen.

Es stehen Ihnen die folgenden Optionen zur Verfügung:

Audiomodus	Verwendete Lautsprecher
DTS Full*	Erfordert 5.1-Kanäle (fünf Lautsprecher mit vollem Frequenzbereich und Subwoofer)
As Mix**	Alle verfügbaren Lautsprecher (maximal 6)
3 Stereo	Front- und Centerlautsprecher (ggf. plus Subwoofer)
Phantom	Front- und hintere Lautsprecher (ggf. plus Subwoofer)
Stereo	Nur Frontlautsprecher (Standardeinstellung für Audio-CDs)
Stereo + Sub	Frontlautsprecher plus Subwoofer

* Nur für DVDs mit DTS-Tonspur verfügbar

** Steht für den von der Signalquelle (Stereo, Dolby Digital usw.) gelieferten Datenstrom. Wenn Sie kein 5.1-System haben, wird bei mehrkanaligen Audiosignalquellen ein Downmix entsprechend der Anzahl der angeschlossenen Lautsprecher durchgeführt.

Hinweise:

Ihnen stehen alle obigen Audiomodi mit Ausnahme von DTS Full zur Verfügung, wenn Sie eine CD wiedergeben (es sei denn, die CD enthält eine DTS-Audiospur). Dies gilt nur, wenn Sie in den Konfigurationsmenüs für die Option "Dolby Pro Logic II" die Einstellung **Ein** oder **Automatisch** ausgewählt haben (weitere Informationen finden Sie im Abschnitt *Dolby Pro Logic II* auf Seite 25).

Bei Dolby Digital Stereo-DVDs müssen Sie in den Konfigurationsmenüs für die Option "Pro Logic" die Einstellung **Ein** oder **Automatisch** aktivieren, wenn Sie einen der obengenannten Audiomodi außer "Stereo" und "Stereo + Sub" verwenden möchten (weitere Informationen finden Sie im Abschnitt *Dolby Pro Logic II* auf Seite 25).

Bei den Digitaleingängen unterstützt der CLASSIK Movie DTS, Dolby Digital, zweikanaliges Dolby Digital, AAC und die oben aufgeführten Audiomodi.

So durchblättern Sie die verfügbaren Audiomodi:

- Drücken Sie die Taste **SURR** auf der Fernbedienung mehrfach hintereinander.

Die Audiomodi werden im Frontblendendisplay angezeigt.

Sie können den Dolby Pro Logic II-Modus ändern, ohne die Konfigurationsmenüs aufrufen zu müssen.

So ändern Sie den Dolby Pro Logic II-Modus (als Audiomodus muss aktuell "As Mix", "3 Stereo" oder "Phantom" aktiviert sein):

- Drücken Sie die Taste **SURR** auf der Fernbedienung.

Der aktuelle Audiomodus wird im Display angezeigt.

- Drücken Sie **SURR**, und halten Sie die Taste gedrückt.

Im Display wird der aktuelle Pro Logic II-Modus angezeigt.

- Drücken Sie **SURR** mehrfach hintereinander, um die unterschiedlichen Pro Logic II-Modi zu durchblättern.

Modus Midnight Movie

Mithilfe dieser Funktion können Sie Dolby Digital-Audiosignale von DVDs komprimieren. Wenn Sie Audiosignale komprimieren, wird ein plötzlicher Anstieg der Lautstärke, beispielsweise bei Explosionsgeräuschen, reduziert.

So aktivieren oder deaktivieren Sie den Modus Midnight Movie:

- Drücken Sie die Taste **SURR** auf der Fernbedienung, und halten Sie sie gedrückt.

Die aktuelle Einstellung für den Modus Midnight Movie wird im Display angezeigt.

- Um die Einstellung zu ändern, drücken Sie **SURR**.

Hinweise:

Auf den Modus Midnight Movie kann auch über die Konfigurationsmenüs zugegriffen werden (siehe *Midnight Movie*, Seite 25)

Vorverstärker

In diesem Kapitel wird beschrieben, wie der Vorverstärker des CLASSIK Movie bedient wird. Darüber hinaus werden verschiedene Leistungsmerkmale und Benutzerfunktionen erläutert.

Lautstärke und Stummschaltung sind immer über die Fernbedienung einstellbar. Um auf andere Vorverstärkerfunktionen zugreifen zu können, muss sich die Fernbedienung im AMP-Modus befinden.

Dazu gehen Sie wie folgt vor:

- Drücken Sie **AMP** auf der Fernbedienung.

Um zur Steuerung von am CLASSIK Movie angeschlossenen Disc-Quellen zurückzukehren, muss der Disc-Modus an Fernbedienung eingestellt werden.

Dazu gehen Sie wie folgt vor:

- Drücken Sie **DVD** auf der Fernbedienung.

Hinweis:
Die Tuner-Tasten (**PRESET**, **SCAN**, usw.) funktionieren immer, egal in welchem Betriebsmodus sich die Fernbedienung befindet.

Ändern der Lautstärke und Stummschalten

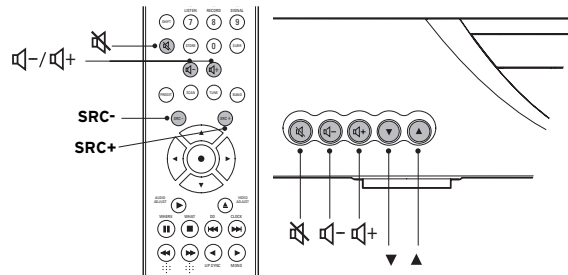

Ändern der Lautstärke

Der Lautstärkebereich liegt zwischen 0 und 100.

Wichtig:
Bitte beachten Sie, dass Sie Ihr Hörvermögen und die Audioanlage durch übermäßige Lautstärke schädigen können.

So ändern Sie die Lautstärke:

- -/+ mehrfach drücken oder gedrückt halten.

Im Frontblendendisplay wird die Lautstärkeeinstellung angezeigt.

So beenden Sie die Lautstärkeanzeige:

- Drücken Sie **SRC - / SRC +** auf der Fernbedienung oder / auf der Frontblende.

Oder:

Warten Sie einige Sekunden, bis im Display wieder die vorherige Anzeige erscheint.

Stummschalten und Aufheben der Stummschaltung

So schalten Sie eine Audiosignalquelle stumm oder heben die Stummschaltung auf:

- Drücken Sie .

Hinweis:
Wenn Sie einen Kopfhörer an den CLASSIK Movie anschließen, wird die Wiedergabe über die Lautsprecher und die Line-Ausgänge automatisch ausgeschaltet.

Abgleichseinstellung

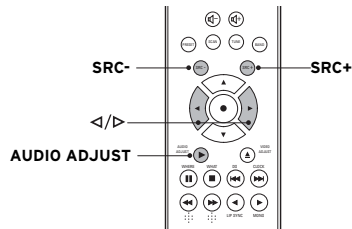

Abgleichen der Lautstärke des Subwoofers und des Centerlautsprechers

Wenn Sie einen Subwoofer und/oder Centerlautsprecher als Teil des AV-Systems verwenden, stellt sich möglicherweise während der Wiedergabe einer DVD oder CD heraus, dass die Lautstärke des Subwoofers oder des Centerlautsprechers angepasst werden muss. Diese Änderung soll sich aber nicht auf die anderen Lautsprecher auswirken. Die Anpassung können Sie über den Abgleich der Lautstärke des Subwoofers oder Centerlautsprechers erreichen.

Der Abgleichbereich für den Subwoofer und Centerlautsprecher liegt zwischen -10 und +10. 0 ist hier die Neutralstellung.

So gleichen Sie die Lautstärke des Subwoofer oder Centerlautsprechers ab:

- Drücken Sie **AUDIO ADJUST** auf der Fernbedienung mehrfach hintereinander, bis der Subwoofer- oder Centerlautsprecherabgleich im Frontblendendisplay angezeigt wird.

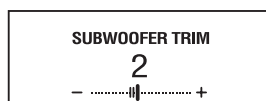

- Um den Abgleichpegel zu erhöhen, drücken Sie **▷** mehrfach hintereinander, oder halten Sie die Taste gedrückt.
- Um den Abgleichpegel zu verringern, drücken Sie **◁** mehrfach hintereinander, oder halten Sie die Taste gedrückt.

So beenden Sie den Lautstärkeabgleich für Subwoofer oder Centerlautsprecher:

- Drücken Sie **SRC -** oder **SRC +**.

Oder:

Warten Sie einige Sekunden, bis die aktuelle Signalquelle wieder im Display angezeigt wird.

Einstellen der Balance

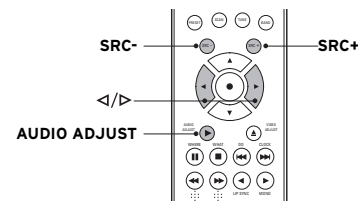

Fader- und Hauptbalance

Mit diesen Funktionen können Sie die Balance zwischen den Frontlautsprechern und den hinteren Lautsprechern oder den linken und den rechten Lautsprechern verschieben.

Die Fader-Balance kann bis zum Wert 10 in Richtung Frontlautsprecher und bis zum Wert 10 in Richtung hintere Lautsprecher verschoben werden. 0 entspricht der Neutraleinstellung. Die Hauptbalance kann bis zum Wert 10 nach links und bis zum Wert 10 nach rechts verschoben werden. 0 ist auch hier die Neutraleinstellung.

So verschieben Sie die Fader- oder Hauptbalance:

- Drücken Sie **AUDIO ADJUST** auf der Fernbedienung mehrfach hintereinander, bis im Frontblendendisplay die Fader- oder Hauptbalanceanzeige erscheint.

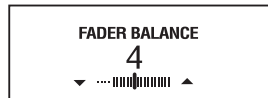

- Um die Fader-/Hauptbalance zu den Frontlautsprechern/nach rechts zu verschieben, drücken Sie **▷** mehrfach hintereinander auf der Fernbedienung, oder halten Sie die Taste gedrückt.
- Um die Fader-/Hauptbalance zu den hinteren Lautsprechern/nach links zu verschieben, drücken Sie **◀** mehrfach hintereinander auf der Fernbedienung, oder halten Sie die Taste gedrückt.

So beenden Sie die Änderung der Fader- oder Hauptbalance:

- Drücken Sie **SRC -** oder **SRC +**.

Oder:

Warten Sie einige Sekunden, bis die aktuelle Signalquelle wieder im Display angezeigt wird.

Hinweise:

Wenn Sie die Fader-Balance verschieben, wirkt sich diese Änderung auf den Centerlautsprecher, aber nicht auf den Subwoofer aus.

Wenn Sie die Hauptbalance ändern, wirkt sich diese Einstellung weder auf den Mittenlautsprecher noch auf den Subwoofer aus.

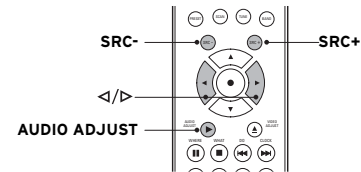
Einstellen der Klangfarbe**Ändern von tiefen und hohen Frequenzen**

Der Einstellbereich für tiefe und hohe Frequenzen liegt zwischen -7 und +7. Die Neutraleinstellung ist 0.

So ändern Sie den Pegel der tiefen oder hohen Frequenzen:

- Drücken Sie **AUDIO ADJUST** auf der Fernbedienung mehrfach hintereinander, bis die Bass- oder Höhenanzeige im Frontblendendisplay erscheint.

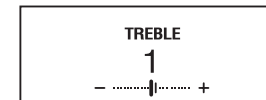

- Wenn Sie den Pegel der tiefen/hohen Frequenzen erhöhen möchten, drücken Sie **▷** auf der Fernbedienung mehrfach hintereinander, oder halten Sie die entsprechende Taste gedrückt.
- Wenn Sie den Pegel der tiefen/hohen Frequenzen verringern möchten, drücken Sie **◀** auf der Fernbedienung mehrfach hintereinander, oder halten Sie die entsprechende Taste gedrückt.

So beenden Sie die Änderung der tiefen oder hohen Frequenzen:

- Drücken Sie **SRC -** oder **SRC +**.

Oder:

Warten Sie einige Sekunden, bis die aktuelle Signalquelle wieder im Display angezeigt wird.

Aufnehmen einer Signalquelle

Sie können das Signal einer DVD/CD, des Tuners oder einer Zusatzsignalquelle vom CLASSIK Movie an ein Aufnahmegerät (beispielsweise einen DAT-Recorder oder Videorecorder) weiterleiten.

Um das Signal einer Signalquelle an ein Aufnahmegerät zu leiten, brauchen Sie nur die gewünschte Signalquelle auf der Fernbedienung oder Frontblende zu wählen. (In die Ausgänge des CLASSIK Movie wird immer das Audio- und/oder Videosignal der aktuell gewählten Signalquelle gespeist.)

Hinweis:

Einige DVDs sind aus Copyrightgründen mit einem Kopierschutz versehen, so dass sie nicht aufgezeichnet werden können.

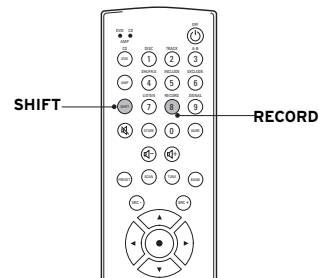

Aufnahmesperre

Um zu verhindern, dass die Signalquelle, die Sie gerade aufzeichnen, gewechselt wird, verwenden Sie die Aufnahmesperrfunktion.

So aktivieren Sie die Aufnahmesperre: Fernbedienung:

- Drücken Sie **SHIFT**, während der Name der Signalquelle, die Sie aufzeichnen möchten, im Display angezeigt wird, und drücken Sie dann innerhalb von zwei Sekunden **RECORD** (Taste **8**).

Im Display wird SOURCE (RECORD LOCKED) angezeigt.

So deaktivieren Sie die Aufnahmesperre: Fernbedienung:

- Drücken Sie **SHIFT**, während der Name der Signalquelle, die Sie aufzeichnen, im Display angezeigt wird, und drücken Sie dann innerhalb von zwei Sekunden **RECORD**.

(RECORD LOCKED) wird nicht mehr angezeigt.

Benutzeroptionen

In diesem Kapitel wird erläutert, wie Sie bestimmte Funktionen des CLASSIK Movie nach eigenen Wünschen konfigurieren können (siehe folgende Tabelle).

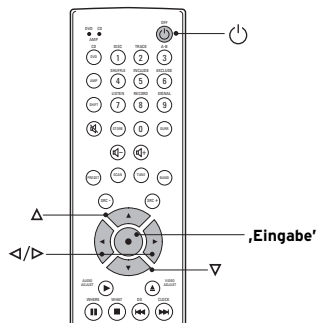

Ändern der Einstellungen von Benutzeroptionen

So ändern Sie die Einstellungen von Benutzeroptionen Fernbedienung:

- Schalten Sie das Gerät in den Standbymodus, indem Sie drücken.
- Halten Sie gedrückt, bis im Display User Options angezeigt wird.
- Drücken Sie mehrfach hintereinander, oder halten Sie die entsprechende Taste gedrückt, um die gewünschte Benutzeroption auszuwählen.

- Drücken Sie mehrfach hintereinander, oder halten Sie die entsprechende Taste gedrückt, um die Einstellung der Benutzeroption zu ändern.

So stellen Sie die Standardeinstellung einer Benutzeroption wieder her:

- Wählen Sie die gewünschte Benutzeroption aus.
- Drücken Sie **„Eingabe“**.

So beenden Sie den Benutzeroptionsmodus:

- Drücken Sie .

Die Benutzereinstellungen werden gespeichert, und das Gerät wird eingeschaltet.

Tabelle der Benutzeroptionen

Die folgende Tabelle enthält die verfügbaren Benutzeroptionen, deren Kurzbeschreibung und die jeweils verfügbaren Einstellungen. Die Standardeinstellungen sind nachstehend fett gedruckt und im Frontblendendisplay durch „*“ gekennzeichnet.

Benutzeroption	Beschreibung	Einstellungen
Set display brightness	Ändert die Helligkeit des Frontblendendisplays. In Stellung Auto wählt das Gerät die Helligkeit auf Basis des Umgebungslichtes im Raum (je größer die Umgebungshelligkeit desto heller ist das Display).	Auto 2% - 100%
Enable source memory	On: Jede Signalquelle hat eigene Lautstärke-, Bass-, Höhen-, Balance- und Fader-Einstellungen. Off: Alle Signalquellen verwenden dieselben Lautstärke-, Bass-, Höhen-, Balance- und Fader-Einstellungen.	On Off
Enable IR sensor	Aktiviert/Deaktiviert die Steuerung des Geräts über die Fernbedienung.	On Off
Set IR modulation: IR out 1	Modulationsfrequenz für Infrarotsignalgeber 1. Wenn der Standardwert nicht verwendet wird, kann eine Frequenz im Bereich zwischen 1 und 576 kHz ausgewählt werden (nichtlinear).	36 kHz 1 bis 576 kHz

Benutzeroption	Beschreibung	Einstellungen
Set IR modulation: IR out 2	Modulationsfrequenz für Infrarotsignalgeber 2. Wenn der Standardwert nicht verwendet wird, kann eine Frequenz im Bereich zwischen 10 und 2304 kHz ausgewählt werden (nichtlinear).	56 kHz 10 bis 2304 kHz
Configure ACC socket	Definiert die Verwendung der Buchse ACC. IR = Infrarot-Repeater RCU = KNEKT-Fernsteuerung	IR RCU
Configure KNEKT mode	Auto: Bestimmt, ob das Gerät in einem KNEKT-System eingesetzt wird. Main: Siehe KNEKT-Dokumentation Room: Siehe KNEKT-Dokumentation	Auto Main Room
CD commands accepted	Wenn ein externer CD-Player angeschlossen ist oder sich im selben Raum wie der CLASSIK Movie befindet und dieser die Befehle der CD-Fernbedienung ignorieren soll, No einstellen.	Yes No

Benutzeroption	Beschreibung	Einstellungen
Enable auto-selection: Disc	Wenn Sie die Einstellung On auswählen und der CLASSIK Movie nicht auf die DVD-/CD-Signalquelle geschaltet ist und Sie eine der DVD-/CD-Funktionstasten drücken (▶,▶▶, usw.), wird das Gerät automatisch auf die DVD-/CD-Signalquelle geschaltet. Wenn Sie die Einstellung Off auswählen, müssen Sie die DVD-/CD-Signalquelle auswählen, bevor Sie die DVD-/CD-Funktionstasten verwenden können.	On Off
Enable auto-selection: Tuner	Wenn Sie die Einstellung On auswählen und der CLASSIK Movie nicht auf die Tunersignalquelle geschaltet ist und Sie eine der Tunerfunktionstasten drücken (PRESET , SCAN usw.), wird das Gerät automatisch auf die Tunersignalquelle geschaltet. Wenn Sie die Einstellung Off auswählen, müssen Sie die Tunersignalquelle auswählen, bevor Sie die Tunerfunktionstasten verwenden können.	On Off

Benutzeroption	Beschreibung	Einstellungen
RS232 baud rate*	Legt die Baudrate für die RS232-Steuerung fest	9600 4800 bis 230400 (9 Einstellungen)
RS232 events*	Wenn Sie die Einstellung On auswählen, leitet der CLASSIK Movie Informationen über den internen Gerätestatus an ein externes Gerät weitergeleitet, das RS232-Daten akzeptiert.	On Off
RS232 startup message*	Wenn Sie die Einstellung On auswählen, gibt der CLASSIK Movie beim Einschalten des Geräts eine RS232-Startmeldung aus.	Off On

* Nur wirksam im Rahmen der Lade-Prozedur für neue Software.

Garantie und Kundendienst

Für dieses Produkt wird eine Garantie im Rahmen der Bedingungen gewährt, die in dem Land gelten, in dem das Produkt gekauft wurde, und Ihre gesetzlich garantierten Rechte werden nicht eingeschränkt. Zusätzlich zu den gesetzlich verankerten Rechten, die Sie möglicherweise haben, verpflichtet sich Linn, alle Teile auszutauschen, bei denen aufgrund einer fehlerhaften Herstellung ein Defekt auftritt. Um uns zu unterstützen, fragen Sie Ihren Linn-Fachhändler nach Linn-Garantieprogrammen, die möglicherweise in Ihrem Land in Kraft sind.

In Teilen Europas, Amerikas und auf einigen anderen Märkten steht Kunden, die ihren Kauf bei Linn registrieren lassen, möglicherweise eine erweiterte Garantie zur Verfügung. Eine Garantiekarte wird zusammen mit dem Produkt ausgeliefert und sollte nach Abstempelung durch Ihren Fachhändler so schnell wie möglich an Linn zurückgeschickt werden. Alternativ können Sie Ihre Garantie online unter der Adresse www.linn.co.uk registrieren.

Warnung

Wenn das Produkt bei nicht autorisierten Händlern gewartet oder demontiert wird, erlischt die Herstellergarantie. Im Produkt befinden sich keine Teile, die vom Benutzer gewartet werden müssen, und alle Anfragen in Bezug auf Reparaturarbeiten sollten nur an autorisierte Fachhändler gerichtet werden.

Technische Unterstützung und Informationen

Setzen Sie sich entweder mit Ihrem örtlichen Fachhändler oder mit einer der nachstehend aufgelisteten Linn-Geschäftsstellen in Verbindung, wenn Sie technische Unterstützung oder Informationen benötigen oder auch Anfragen zu Produkten haben.

Ausführliche Einzelheiten über örtliche Fachhändler/
Vertriebsorganisationen finden Sie auf der Linn-Website: www.linn.co.uk

Wichtig

- Bewahren Sie eine Kopie der Kaufquittung auf, mit der Sie das Kaufdatum des Produkts nachweisen können.
- Achten Sie darauf, dass das Gerät versichert ist, das Sie transportieren oder zur Reparatur einschicken.

Linn Products Limited

Glasgow Road
Waterfoot
Eaglesham
Glasgow G76 0EQ
Schottland, Vereinigtes Königreich

Telefon: +44 (0)141 307 7777
Fax: +44 (0)141 644 4262
Helpline: 0500 888909
E-Mail: helpline@linn.co.uk
Website: www.linn.co.uk

Linn Incorporated

8787 Perimeter Park Boulevard
Jacksonville
FL 32216
USA

Telefon: +1 (904) 645 5242
Fax: +1 (904) 645 7275
Helpline: 888-671-LINN
E-Mail: helpline@linninc.com
Website: www.linn.co.uk

Linn Deutschland GmbH

Hühnerposten 1d
D-20097 Hamburg
Deutschland

Telefon: +49-(0) 40-890 660-0
Fax: +49-(0) 40-890 660-29
E-Mail: info@linngmbh.de
Website: www.linn.co.uk

