

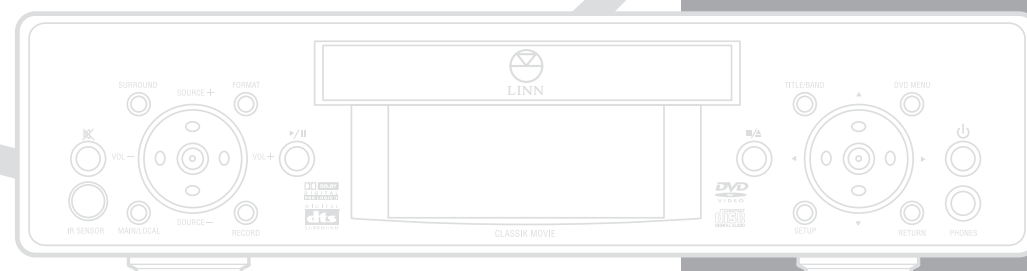

LINN

Nederlands

CLASSIK MOVIE  
GEBRUIKERSHANDLEIDING



## Belangrijke veiligheidsaspecten

Verklaring van de tekens die in deze handleiding en op dit product voorkomen:



Dit symbool waarschuwt de gebruiker op de aanwezigheid van niet-geïsoleerde gevaarlijke voltages binnen de behuizing. Het gevaar is dermate groot dat er een elektrische schok kan optreden.



Dit symbool wijst de gebruiker op de aanwezigheid van belangrijke handleidingen met onderhoud- en service-informatie.

### LET OP

OM ELEKTRISCHE SCHOKKEN TE VOORKOMEN, GELIEVE DE OMBOUW NIET TE OPENEN. ER BEVINDEN ZICH GEEN ONDERDELEN IN DE EENHEID DIE ONDERHOUD BEHOEVEN. LAAT ONDERHOUD EN SERVICE OVER AAN GEKWALIFICEERD PERSONEEL. VOOR DE BEST MOGELIJKE BRANDBEVEILIGING DIENT U BIJ VERVANGING VAN DE ZEKERING ALLEEN EEN ZEKERING VAN HETZELFDE TYPE TE GEBRUIKEN. VERWIJDER DE STEKKER VAN HET NETSPANNINGSSNOER UIT HET STOPCONTACT ALVORENS DE ZEKERING TE VERVANGEN.

### WAARSCHUWING

GEVAAR VOOR SCHOK. NIET OPENEN  
STEL DIT APPARAAT NIET BLOOT AAN REGEN OF VOCHT OM DE KANS OP BRAND EN ELEKTRISCHE SCHOK TE VERKLEINEN.  
DIT APPARAAT DIENT TE WORDEN GEAARD.

### STEKKER VAN DE NETSPANNINGSKABEL

Dit apparaat is uitgerust met een vaste stekker die geschikt is voor het land van verkoop. Een vervangende netspanningskabel kan bij de Linn-dealer worden verkregen. Mocht u de huidige kabel of stekker niet willen gebruiken, bergt u die dan zorgvuldig op.

Een stekker met een open behuizing of niet-geïsoleerde kabels is levensgevaarlijk wanneer deze in een stopcontact wordt gestoken.

De bruine draad dient te worden aangesloten op de stroompen.

De blauwe draad dient te worden aangesloten op de neutrale pen.

De groene/gele draad dient te worden aangesloten op de aardpen.

Neem bij twijfel contact op met een erkend elektricien of de Linn-dealer.

## Algemene veiligheidsinstructies

1. Lees de instructies. Lees de handleiding en veiligheidsaanwijzingen alvorens het apparaat te bedienen.
2. Bewaar de instructies. Berg de handleiding en veiligheidsaanwijzingen op zodat u deze op een later tijdstip kunt raadplegen.
3. Neem de waarschuwingen in acht. Let op alle waarschuwingen op het apparaat en in de handleiding en volg deze op.
4. Volg de instructies op. Volg alle bedienings- en gebruiksinstructies op.
5. Water en vocht. Gebruik het apparaat niet in de buurt van water, bijvoorbeeld in de buurt van een bad, wasbak, aanrecht, vochtige ruimte, vijver, zwembad, enz.
6. Rekken en kasten. Gebruik dit apparaat alleen in combinatie met een rek of kast die door de fabrikant wordt aanbevolen.
- 6a. Wees altijd voorzichtig met het rek en het apparaat. Overdadige kracht, snel stoppen en ongelijke oppervlakten kunnen als gevolg hebben dat apparaat en rek omvallen.
7. Bevestiging aan wand of plafond. Bevestig de eenheid alleen aan een wand of plafond op de manier die door de fabrikant wordt aanbevolen.
8. Ventilatie. Plaats het apparaat zodanig dat de ventilatie en afvoer van warme lucht niet wordt verstoord of gehinderd. Het apparaat dient bijvoorbeeld niet op een bed, bank of vloerkleed te worden geplaatst omdat de ventilatieopeningen hierdoor kunnen worden geblokkeerd, noch op een ingebouwde locatie zoals een boekenkast omdat dit de ventilatie en afvoer van warme lucht kan verhinderen.
9. Hitte. Plaats het apparaat uit de buurt van warmtebronnen zoals radiatoren, verwarmingsbuizen, ovens, of andere apparatuur (waaronder versterkers) die warmte afgeven.
10. Elektriciteit. Sluit het apparaat alleen aan op een stroomvoorziening van het type dat in de handleiding wordt beschreven of op het apparaat is aangegeven.
11. Aarde en polarisatie. Vergeet het veiligheidsdoel van de gepolariseerde stekker of aardlekstekker niet. Een gepolariseerde stekker heeft twee pennen waarvan de ene iets breder is dan de andere. Een aardlekstekker heeft twee pennen en een aardklem. De brede pen van de gepolariseerde stekker en de aardklem van de aardlekstekker zijn er voor uw eigen veiligheid. Als een stekker niet in het stopcontact past, kunt u het beste een elektricien raadplegen.
12. Bescherming van de netspanningskabel. Leg netspanningskabels zodanig neer dat niemand er over kan struikelen of dat deze niet door objecten beschadigd kunnen raken, die er mogelijk op kunnen vallen of op kunnen worden gezet, zoals een kast. Let vooral op uiteinden bij de stekker en het stopcontact en daar waar de netspanningskabel op het apparaat is aangesloten.
13. Bescherming tegen overbelasting. Als veiligheidsmaatregel is dit apparaat uitgerust met een stekker die tegen overbelasting beschermt. Raadpleeg de handleiding voor meer informatie over het opnieuw instellen of vervangen van de stekker. Mocht de stekker moeten worden vervangen, zorg er dan voor dat er een stekker wordt gebruikt die dezelfde mate van bescherming tegen overbelasting biedt als de originele stekker.
14. Schoonmaken. Het product dient alleen op een manier te worden schoongemaakt die door de fabrikant wordt aanbevolen.
15. Elektriciteitsdraden en -kabels. Plaats een buitenantenne uit de buurt van elektriciteitsdraden en -kabels.
16. Aarde van buitenantenne. Als er een buitenantenne op de tuner/ontvanger is aangesloten, zorg er dan voor dat het antennesysteem is geaard zodat enige mate van bescherming wordt geboden tegen voltageswisselingen en statische elektriciteit. Voor de Verenigde Staten van Amerika: zie artikel 810 van de National Electrical Code ANSI/NFPA 70 met betrekking tot installatievereisten.
17. Onweer. Haal bij onweer en als u het apparaat lange tijd niet gebruikt de stekker uit het stopcontact.
18. Voorwerpen en vloeistoffen. Zorg ervoor dat er geen voorwerpen in het apparaat worden gestoken en dat er geen vloeistoffen in het apparaat kunnen vloeien. Let op druppelend water en spatwater. Plaats geen flessen, glazen of bekers met vloeistoffen boven op dit product.
19. Onderhoud bij schade. Raadpleeg in ieder geval een geautoriseerde Linn-dealer bij de volgende gevallen van schade:
  - a) De netspanningskabel of stekker is beschadigd.
  - b) Voorwerpen of vloeistoffen zijn in het apparaat gevallen.
  - c) Het product is aan regen blootgesteld geweest.
  - d) Het product lijkt niet meer normaal te werken of de bediening levert onvoorspelbare resultaten.
  - e) Het product is gevallen of de behuizing is beschadigd.
20. Onderhoud. Pleeg geen onderhoud aan het apparaat anders dan in de handleiding beschreven. Al het overige onderhoud dient te worden overgelaten aan een geautoriseerde Linn-dealer.



## Copyright en verantwoording

Copyright © 2003 Linn Products Ltd

Linn Products Limited, Floors Road, Waterfoot, Glasgow, G76 OEP, Scotland, Verenigd Koninkrijk.

Alle rechten voorbehouden. Geen enkel onderdeel van deze uitgave mag worden gereproduceerd, in een opvraagbaar systeem worden opgeslagen, of worden verzonden, in welke vorm en langs welke weg dan ook, elektronisch, mechanisch, door middel van fotokopieën, opnames, of anderszins, zonder de uitdrukkelijke schriftelijke toestemming van de uitgever.

Gedrukt in het Verenigd Koninkrijk.

In deze uitgave gebruikte handelsmerken: **Linn** en **Linn** logo zijn geregistreerde handelsmerken van Linn Products Limited. **CLASSIK** is een handelsmerk van Linn Products Limited.

“DTS” en “DTS Digital Surround” zijn geregistreerde handelsmerken van Digital Theater Systems, Inc.

Vervaardigd onder licentie van Dolby Laboratories. “Dolby”, “Dolby Pro Logic” en het symbool met de dubbele D zijn handelsmerken van Dolby Laboratories.

In dit product is technologie ter bescherming van het copyright ingebouwd, die door middel van patenten in de Verenigde Staten van Amerika en andere eigendomsrechten in het bezit van Macrovision Corporation en andere rechthebbenden zijn beschermd. Het gebruik van deze technologie ter bescherming van het copyright moet door Macrovision Corporation worden goedgekeurd en is uitsluitend bestemd voor gebruik in de privé-sfeer of kleine kring, tenzij uitdrukkelijk door Macrovision Corporation anders bepaald. Zogeheten ‘reverse engineering’ of de-assemblage is verboden.

De informatie in deze handleiding is uitsluitend ter informatie bedoeld, kan zonder voorafgaande waarschuwing worden gewijzigd en dient als inzetverplichting van Linn Products Limited te worden beschouwd. Linn Products Limited aanvaardt geen enkele verantwoordelijkheid of aansprakelijkheid voor enige fout of onduidelijkheid in deze handleiding.

Linn Products Limited heeft geen enkel belang in overige handelsmerken dan die van Linn Products Limited zelf.

# Inhoudsopgave

<b>Introductie</b> .....	<b>3</b>	<b>Discs afspelen</b> .....	<b>21</b>
Discs .....	3	Allereerst .....	21
Surround sound .....	3	De display op het bedieningspaneel .....	21
Schoonmaken .....	3	Basisbediening .....	22
<b>Aansluiten</b> .....	<b>4</b>	Titels, hoofdstukken en tracks op een disc zoeken .....	23
Uitpakken .....	4	Rechtstreeks een titel selecteren .....	23
Plaatsen van de eenheid .....	4	Rechtstreeks volgend(e) en vorig(e) hoofdstuk of track selecteren .....	24
Achterzijde (Europese versie) .....	5	Rechtstreeks een hoofdstuk selecteren .....	24
Achterzijde (Noord-amerikaanse versie) .....	6	Rechtstreeks een track selecteren .....	24
CLASSIK MOVIE aansluiten .....	7	Track opnieuw afspelen .....	24
<b>Bedieningspaneel en afstandsbediening</b> .....	<b>11</b>	Een bepaald punt op een disc opzoeken .....	25
Bedieningspaneel .....	11	Snel vooruit/achteruit zoeken .....	25
Afstandsbediening .....	12	Snel vooruit/achteruit scanzoecken (versneld afspelen) .....	25
Modes voor de afstandsbediening .....	12	Langzaam vooruit/achteruit zoeken .....	26
<b>Video-uitvoer</b> .....	<b>13</b>	Langzaam vooruit/achteruit scanzoecken .....	26
<b>Setup-menu's</b> .....	<b>13</b>	Rechtstreeks tijd selecteren .....	27
Meer informatie over de setup-menu's .....	13	Afspelen met behulp van een programmamode .....	27
Algemene instellingen .....	15	Disc herhalen .....	27
Instellingen voor de luidsprekers .....	16	Hoofdstuk of track herhalen .....	27
Instellingen voor het geluid .....	18	Sectie herhalen .....	28
Voorkeursinstellingen .....	19	Shuffle-programma (In willekeurige volgorde afspelen) .....	28
		Intro-programma .....	28
		Inclusief-programma .....	28
		Exclusief-programma .....	29
		Werken met DVD-menu's .....	29
		Titel-/DVD-menu .....	29
		Overige afspeloptyes voor DVD's .....	30
		Taal selecteren .....	30
		Ondertitels .....	30
		Camerahoek selecteren .....	30
		Inzoomen/uitzoomen en schuiven .....	30
		Surround sound modes .....	30
		Midnight Movie-mode .....	31



# Inhoudsopgave

<b>Tuner</b> .....	<b>32</b>
Instellingen opgeven .....	32
Allereerst .....	32
Functies van de tuner .....	32
AM- en FM-band selecteren .....	32
Frequentie selecteren .....	32
Signalen zoeken .....	33
Signalen zoeken met scanzoeken .....	33
Dempingsniveau voor signalen .....	34
Voorkeursinstellingen .....	35
Voorkeursinstellingen opslaan .....	35
Voorkeurzenders automatisch opslaan .....	35
Voorkeurzenders selecteren .....	36
Voorkeurzenders verwijderen .....	36
<b>Voorversterker</b> .....	<b>37</b>
Allereerst .....	37
Volume en gedempt volume .....	37
Volume aanpassen .....	37
Volume dempen en gedempt volume opheffen .....	37
Subwoofer aanpassen .....	38
Trim van de luidspreker in het midden .....	38
Balans aanpassen .....	39
Balans van de luidsprekers .....	39
Hoofdbalans .....	39
Hoge en lage tonen aanpassen .....	40
Lage tonen aanpassen .....	40
Hoge tonen aanpassen .....	40
<b>Opnamefunctie</b> .....	<b>41</b>
Een opname maken .....	41
Opnamefunctie vergrendelen .....	41

<b>De voorziening "CONNECT"</b> .....	<b>42</b>
Wat is CONNECT? .....	42
Een CONNECT-systeem installeren .....	42
Main mode en local mode .....	43
Overschakelen tussen de Main mode en Local mode .....	43
De aansturingseenheid vanaf een ontvangsteenheid bedienen .....	43
Party-mode .....	43
Beperkingen van de party-mode .....	44
Volume regelen in de party-mode .....	44
Een party verlaten .....	44
<b>Gebruikersopties</b> .....	<b>45</b>
Instellingen van de gebruikersopties wijzigen .....	45
Tabel met gebruikersopties .....	45
<b>Garantie en service</b> .....	<b>46</b>

## Introductie

### Discs

De volgende soorten discs kunnen op het CLASSIK Movie worden afgespeeld:

Type	Inhoud	Grootte
DVD video	audio + video (MPEG2)	8cm / 12cm
CD CD-R CD-RW	audio (MP3) audio + video (JPEG, MPEG2)	8cm / 12cm

### Belangrijke opmerking: de indeling van discs (format)

Alhoewel de grootst mogelijke moeite is gedaan om ervoor te zorgen dat het CLASSIK Movie universeel compatibel is met alle goedgekeurde soorten discs, kan niet worden gegarandeerd dat alle functies van alle discs die nu of in de toekomst te koop zijn op het CLASSIK Movie zullen werken. We hebben veel soorten discs die nu op de markt zijn getest, maar bepaalde discs die nu worden verkocht, voldoen niet aan de openbaar gemaakte en algemeen aanvaarde specificaties. **Wij kunnen derhalve geen enkele verantwoordelijkheid aanvaarden in het geval de speler een bepaalde disc niet kan afspelen.** Als u discs in uw bezit heeft die niet met het CLASSIK Movie kunnen worden afgespeeld en die wel op een ander merk speler kunnen worden afgespeeld, betekent dit niet noodzakelijkerwijs dat het CLASSIK Movie defect is. Er zijn websites waarop wordt gemeld welke discs een bekend afspelmogelijkheidsprobleem hebben. Wij raden aan dat u dergelijke informatie raadpleegt alvorens dat u conclusies trekt over de afspelmogelijkheden van het CLASSIK Movie.

Wij verwelkomen alle problematische discs die naar uw mening wel op het CLASSIK Movie m afspeelbaar zouden moeten zijn aangezien wij het CLASSIK Movie graag verder ontwikkelen, maar wij kunnen geen problematische discs van eindgebruikers aanvaarden op basis van een verwachting dat deze in de toekomst wel afspeelbaar zijn.

#### Ongewone discs

Plaats geen discs in het CLASSIK Movie als die een ongewone vorm hebben (hartvormig, rechthoekig, enz.) aangezien dergelijke discs de speler kunnen beschadigen.

#### OPMERKING:

Met de afkorting 'TV' wordt in deze handleiding zowel naar gewone TV's als naar projectie-TV's en monitors verwezen.

### Surround sound

Het CLASSIK Movie is uitgerust met elektronica die de geluidssignalen kan verwerken van discs die een of meer van de volgende logo's dragen:



Voor meer informatie over de surround sound-modes, verwijzen we u naar de paragraaf *Surround sound-modes* in het hoofdstuk *Discs afspelen*.

### Schoonmaken

Verwijder de stekker uit het stopcontact alvorens u het CLASSIK Movie gaat schoonmaken. Verwijder stof en vingerafdrukken met behulp van een zachte, vochtige doek. Gebruik geen huishoudelijke schoonmaakmiddelen om het apparaat schoon te maken.



## Aansluiten

In dit hoofdstuk wordt uitgelegd hoe u het CLASSIK Movie aansluit en hoe u de luidsprekers, de TV en andere onderdelen aansluit.

### Uitpakken

Het CLASSIK Movie wordt samen met de volgende accessoires verkocht:

- afstandsbediening en boekje
- 2 x R03 (AAA) batterijen voor de afstandsbediening
- AM-antenne
- FM-antenne
- netspanningkabel
- deze handleiding

Het wordt aanbevolen alle verpakkingsmaterialen te bewaren voor het geval u het CLASSIK Movie op een later tijdstip wilt vervoeren.

### Voltage selecteren

Steek de stekker niet eerder in het stopcontact als nadat u hebt gecontroleerd of het CLASSIK Movie in uw situatie op het juiste netspanningsvoltage is ingesteld.



Het CLASSIK Movie is in de fabriek op 230 volt ingesteld. Sluit de eenheid **niet** op een ander voltage aan zolang de instelling voor het voltage op het systeem niet het lokale voltage heeft. U kunt de instelling voor het voltage wijzigen door de voltage-selector aan de achterzijde van de eenheid met een schroevendraaier te wijzigen.

Voltagebereik van netspanning	Instelling op voltage-selector
90V – 126V	115V
207V – 253V	230V



Dit apparaat dient geaard te worden. Gebruik hiertoe de meegeleverde, geaarde netspanningkabel. Gebruik nooit een stekker of adapter die niet geaard is.

### Plaatsen van de eenheid

U kunt het CLASSIK Movie vrijwel overal plaatsen, maar let bij het plaatsen van de eenheid op de volgende punten:

- Laat ten behoeve van de luchtcirculatie aan de zijkant, de achterkant en de bovenkant van het CLASSIK Movie ten minste 10 cm ruimte over.
- Blokkeer nooit de ventilatie-openingen aan de bovenkant en zijkant van de eenheid.
- De afstandsbediening is erg gevoelig. Bij normaal gebruik in een kamer of vertrek levert het gebruik van de afstandsbediening van het CLASSIK Movie geen problemen op. Let er echter wel op dat u de afstandsbediening niet in direct zonlicht gebruikt en niets tussen de afstandsbediening en de sensor plaatst die zich op de eenheid bevindt.

#### BELANGRIJK:

Open de disc-lade van het CLASSIK Movie niet als de eenheid zich achter glazen deuren bevindt aangezien u het laadmechanisme kunt beschadigen.

## Achterzijde Europese versie

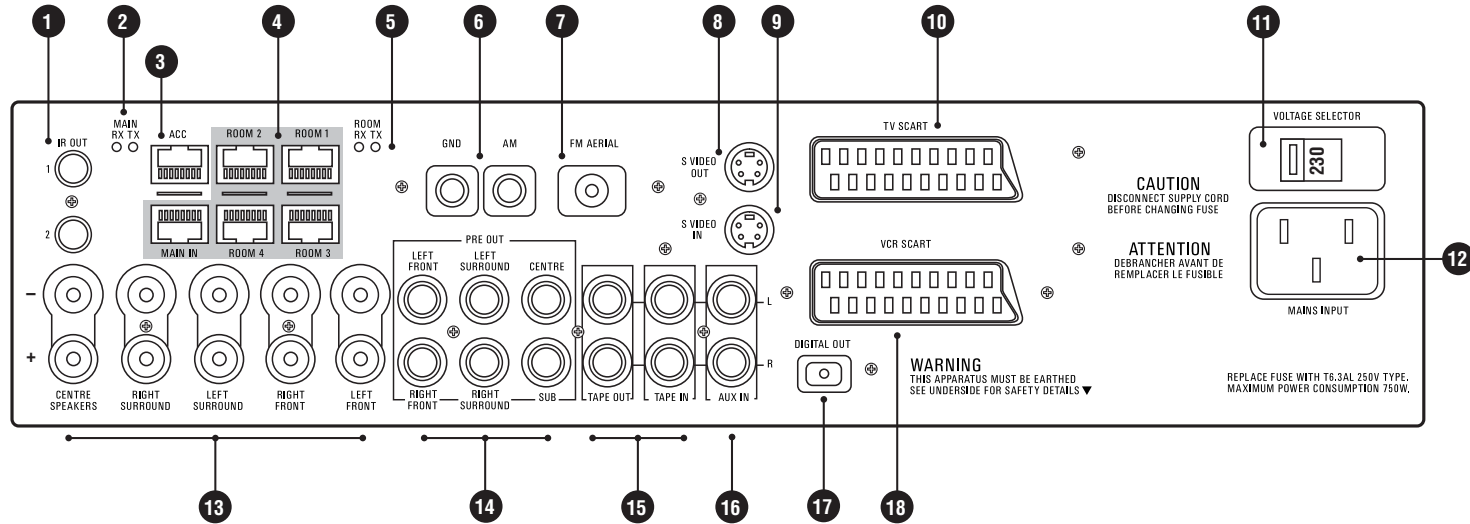

- 1 IR OUT 1, 2** Infrarood flits-connectors.  
Met behulp van de afstandsbediening kunt u extra apparatuur bedienen die infrarood signalen kan ontvangen.
  - 2 MAIN RX TX** CONNECT LED-indicators.  
Geeft aan of er signalen worden verzonden tussen de eenheden die deel uitmaken van een CONNECT-systeem.
  - 3 ACC** KNEKT-connector.  
Ten behoeve van de installatie van deze eenheid in een KNEKT-systeem.
  - 4 ROOM 1 - 4, MAIN IN** CONNECT-connectors.  
Ten behoeve van de installatie van eenheden in een CONNECT-systeem (zie het hoofdstuk *De voorziening "CONNECT"*).
  - 5 ROOM RX TX** CONNECT LED-indicators.  
Geeft aan of er signalen worden verzonden tussen de eenheden die deel uitmaken van een CONNECT-systeem.
  - 6 GND, AM**  
Aansluiting voor AM-antenne.
  - 7 FM Aerial**  
Aansluiting voor FM-antenne.
  - 8 S VIDEO OUT**  
Ten behoeve van een TV die S-videosignalen accepteert.
  - 9 S VIDEO IN**  
Ten behoeve van een videorecorder met een S-video-uitgang.
  - 10 TV SCART**  
Ten behoeve van een SCART-kabel die op een SCART-ingang van een TV kan worden aangesloten.
  - 11 VOLTAGE SELECTOR**
  - 12 MAINS INPUT**  
Ten behoeve van het aansluiten van de netspanningkabel.
  - 13 Luidsprekeruitgangen**  
Versterkte uitgang ten behoeve van een rechtstreekse aansluiting op luidsprekers.
  - 14 PRE OUT** Aansluitingen voor lijnuitgang.  
Aansluitingen voor versterker en subwoofer.
  - 15 TAPE OUT, TAPE IN**  
Voor aansluiting op een taperecorder.
  - 16 AUX IN**  
Analoge ingangen voor randapparatuur.
  - 17 DIGITAL OUT**  
Ten behoeve van een apparaat met digitale invoermogelijkheden.
  - 18 VCR SCART**  
Ten behoeve van een SCART-kabel die op een SCART-ingang van een videorecorder kan worden aangesloten.
- CAUTION**  
DISCONNECT SUPPLY CORD BEFORE CHANGING FUSE
- ATTENTION**  
DEBRANCHER AVANT DE REMPLACER LE FUSIBLE
- WARNING**  
THIS APPARATUS MUST BE EARTHED  
SEE UNDERSIDE FOR SAFETY DETAILS
- REPLACE FUSE WITH T6.SAL 250V TYPE.  
MAXIMUM POWER CONSUMPTION 750W.



Alvorens stekkers aan de achterzijde van het CLASSIK Movie te verwijderen of aan te sluiten, dient u de eenheid uit te schakelen. Als u dit niet doet, kan een stroomstoot het gevolg zijn, als gevolg waarvan het CLASSIK Movie of andere onderdelen van het AV-systeem beschadigd kunnen raken.



## Achterzijde Noord-amerikaanse versie

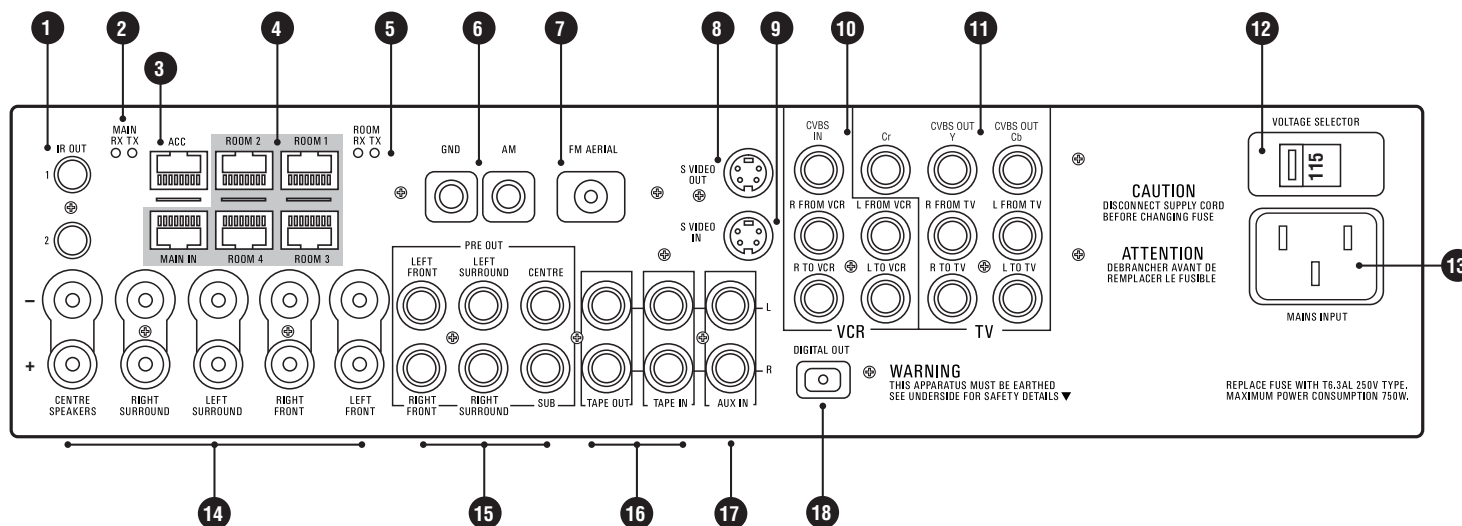

- 1 IR OUT 1, 2** Infrarood flits-connectors.  
Met behulp van de afstandsbediening kunt u extra apparatuur bedienen die infrarood signalen kan ontvangen.
- 2 MAIN RX TX** CONNECT LED indicators  
Geeft aan of er signalen worden verzonden tussen de eenheden die deel uitmaken van een CONNECT-systeem.
- 3 ACC** KNEKT connector  
Ten behoeve van de installatie van deze eenheid in een KNEKT-systeem.
- 4 ROOM 1 - 4, MAIN IN** CONNECT connectors  
Ten behoeve van de installatie van eenheden in een CONNECT-systeem (zie het hoofdstuk De voorziening "CONNECT").
- 5 ROOM RX TX** CONNECT LED indicators  
Geeft aan of er signalen worden verzonden tussen de eenheden die deel uitmaken van een CONNECT-systeem.
- 6 GND, AM**  
Aansluiting voor AM-antenne.
- 7 FM AERIAL**  
Aansluiting voor FM-antenne.
- 8 S VIDEO OUT**  
Ten behoeve van een TV die S-videosignalen accepteert.
- 9 S VIDEO IN**  
Ten behoeve van een videorecorder met een S-video-uitgang.
- 10 VCR-ingang en uitgangen.**  
Ten behoeve van een videorecorder.
- 11 TV-ingang en uitgangen**

- 12 VOLTAGE SELECTOR**
- 13 MAINS INPUT**  
Ten behoeve van het aansluiten van de netspanningskabel.
- 14 Luidsprekeruitgangen**  
Versterkte uitgang ten behoeve van een rechtstreekse aansluiting op luidsprekers.
- 15 PRE OUT** Aansluitingen voor lijnuitgang.  
Aansluitingen voor versterker en subwoofer.
- 16 TAPE OUT, TAPE IN**  
Voor aansluiting op een taperecorder.
- 17 AUX IN**  
Analoge ingangen voor randapparatuur.
- 18 DIGITAL OUT**  
Ten behoeve van een apparaat met digitale invoermogelijkheden.



Alvorens stekkers aan de achterzijde van het CLASSIK Movie te verwijderen of aan te sluiten, dient u de eenheid uit te schakelen. Als u dit niet doet, kan een stroomstoot het gevolg zijn, als gevolg waarvan het CLASSIK Movie of andere onderdelen van het AV-systeem beschadigd kunnen raken.

## CLASSIK Movie aansluiten

In deze paragraaf vindt u meer informatie over het aansluiten van het CLASSIK Movie.

### OPMERKING:

In deze handleiding wordt het woord tv gebruikt om zowel naar gewone tv's, als naar projectie-tv's, plasmaschermen, projectoren en monitors te verwijzen.

### Aansluiten op netstroom

#### BELANGRIJK:

Steek de stekker pas in het stopcontact nadat u alle onderdelen hebt aangesloten.

Sluit het CLASSIK Movie met behulp van de meegeleverde netspanningkabel op het stopcontact aan.

Als u aansluitingen naar luidsprekers of een TV tot stand brengt, moet het CLASSIK Movie op de goede manier worden geconfigureerd anders werken de desbetreffende onderdelen niet goed. Hoe u dit doet, wordt uitgelegd in het hoofdstuk *Setup-menu's* van deze handleiding.

Als alle aansluitingen tot stand zijn gebracht, kunt u de stroomtoevoer inschakelen. Het symbool  wordt op de display van het bedieningspaneel weergegeven. Dit symbool duidt erop dat de eenheid in de standby-modus staat.

### Het CLASSIK Movie op andere apparatuur aansluiten

Voor de best mogelijke prestaties dienen de video-uitgangen van de randapparatuur rechtstreeks op de tv te worden aangesloten en dienen de audio-ingangen op het CLASSIK Movie te worden aangesloten – zie de onderstaande illustratie.

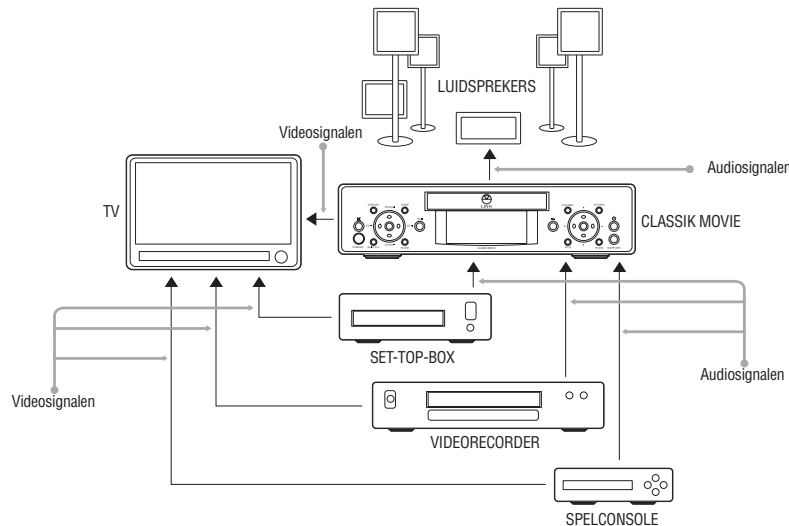

Als u wilt, of als uw tv onvoldoende aansluitingen heeft, kunt u de audio- en video-uitgangen op het CLASSIK Movie aansluiten. Als u over de Europese versie van het CLASSIK Movie beschikt, kunt u uw randapparatuur in serie op elkaar aansluiten en die met één aansluiting op de eenheid aansluiten – zie de onderstaande illustratie.

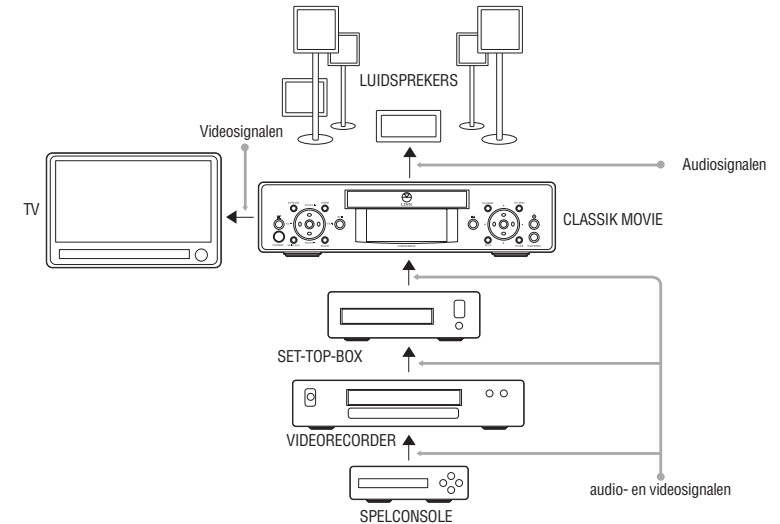

Als u over de Amerikaanse versie beschikt, kunt u de audio- en video-uitgangen van de randapparatuur afzonderlijk op het CLASSIK Movie aansluiten – zie de onderstaande illustratie.

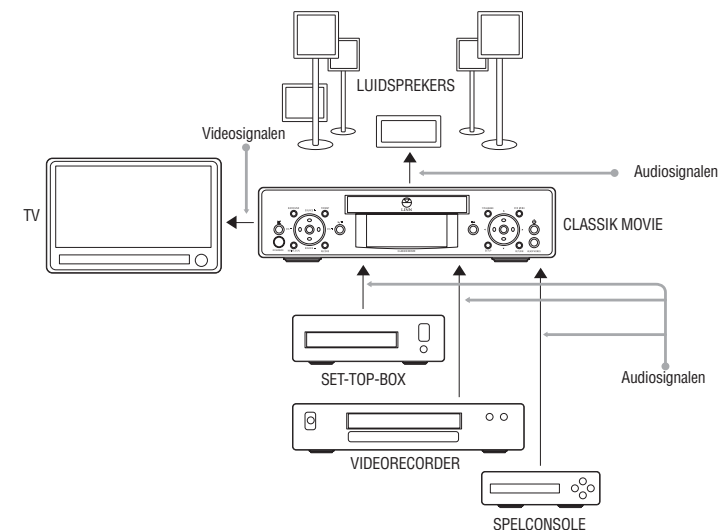



## De antenne's aansluiten

Sluit de meegeleverde AM- en FM-antenne als volgt aan.

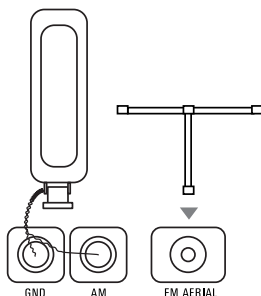

## TV aansluiten (Europese versie)

Als de TV met een S-video-ingang is uitgerust, dient u de eenheid als volgt op de TV aan te sluiten.

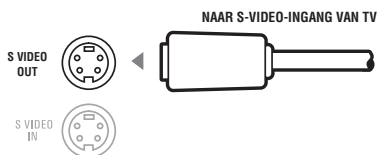

Als de TV geen S-video-ingang heeft, dient u het CLASSIK Movie op de SCART-ingang van de TV aan te sluiten.

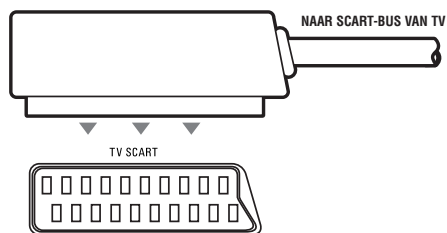

## TV aansluiten (Noord-amerikaanse versie)

Als uw tv is uitgerust met YCrCb/YUV-ingangen (bussen), dient u het CLASSIK Movie zoals aangegeven op uw tv aan te sluiten.

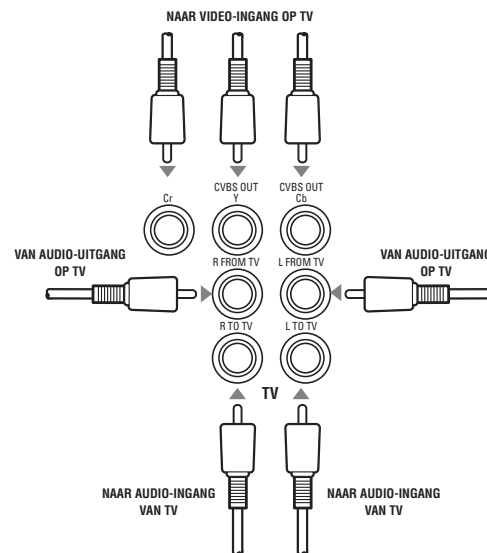

Als de TV geen S-video-ingang heeft, dient u het CLASSIK Movie als volgt op de TV aan te sluiten.

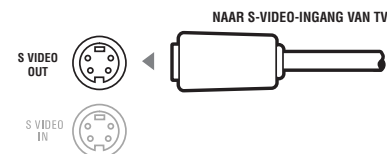

Als uw TV of beeldscherm niet met een S-video-ingang of YPrPb/YUV-ingangen (Component) is uitgerust, dient u het CLASSIK Movie volgens de afbeelding op de TV of monitor aan te sluiten.

#### OPMERKINGEN:

Controleer of uw TV of monitor zodanig is ingesteld dat deze signalen via een Composite-, S-video- of YPrPb/YUV-ingang kan ontvangen. Als uw TV of monitor zodanig is ingesteld dat het RGB-signalen kan ontvangen, zal deze geen beelden van het CLASSIK Movie kunnen weergeven.

Als u geen audiosignalen van het CLASSIK Movie via uw TV of monitor wilt afspelen, dient u de uitgangen R TO TV en L TO TV niet te gebruiken

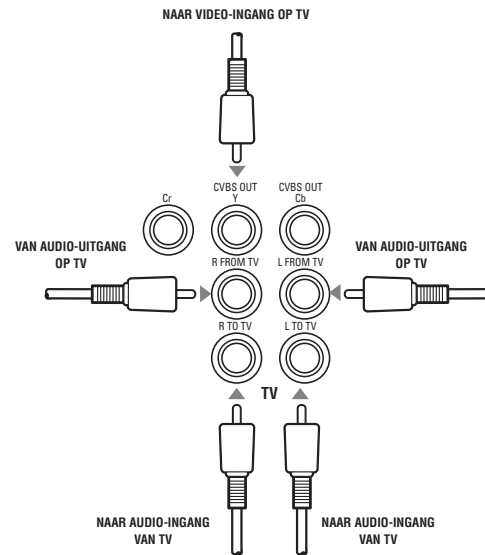

## Videorecorder aansluiten (Noord-amerikaanse versie)

Hoe u het CLASSIK Movie op een videorecorder aansluit, hangt af van de aansluitpunten die op de videorecorder beschikbaar zijn. Zie de handleiding van de videorecorder voor meer informatie.

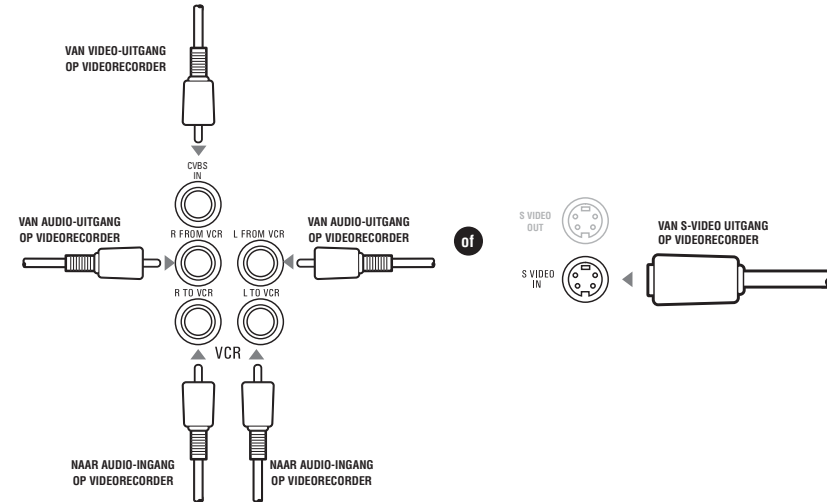

## Videorecorder aansluiten (Europese versie)

Hoe u het CLASSIK Movie op een videorecorder aansluit, hangt af van de aansluitpunten die op de videorecorder beschikbaar zijn. Zie de handleiding van de videorecorder voor meer informatie.

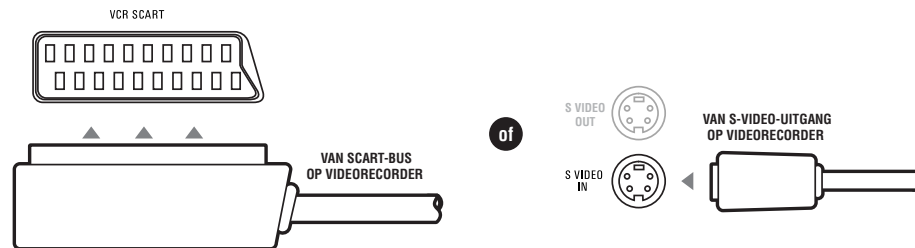

## Een externe eind-versterker aansluiten

Als u een externe eind-versterker gebruikt om geluidssignalen naar de luidsprekers te sturen, dient u de aanwijzingen in de onderstaande illustratie aan te houden.

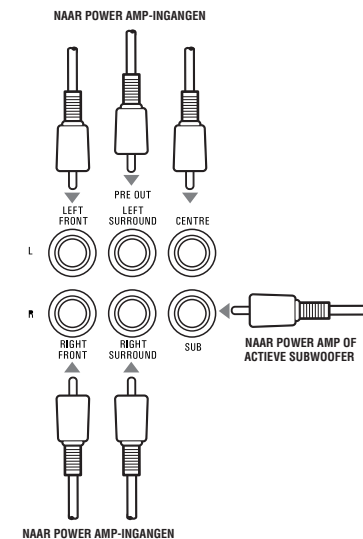

## Luidsprekers aansluiten

Als u geen externe power-versterker gebruikt en de luidsprekers derhalve rechtstreeks op het CLASSIK Movie aansluit, dient u de aanwijzingen in de onderstaande illustratie aan te houden.

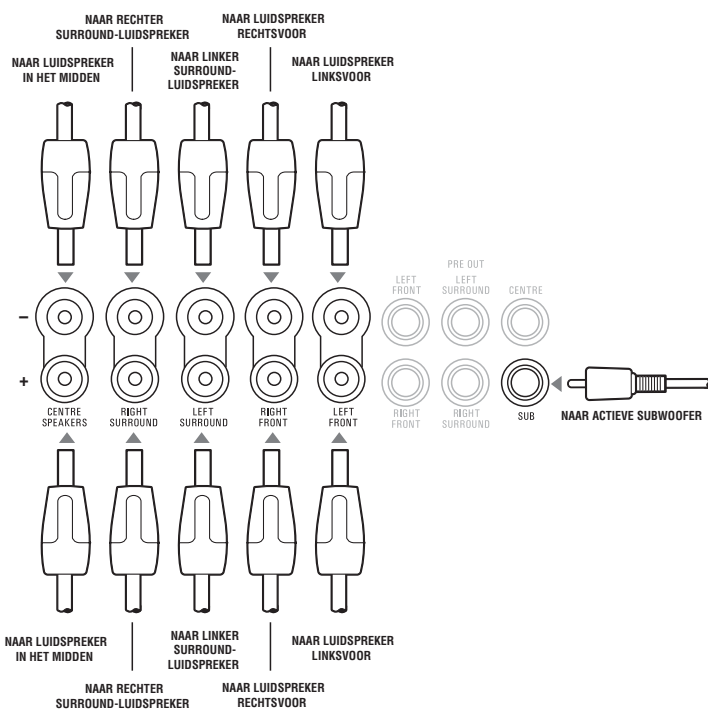

## Aansluiten op een analoog randapparaat

Sluit de AUX IN bus van het CLASSIK Movie aan op de uitgang van een externe audiobron, zoals de analoge uitgang van een MiniDisc-speler of een externe tuner.

## Een apparaat met een digitale ingang aansluiten

Sluit de DIGITAL OUTPUT-uitgangen van het CLASSIK Movie aan op de digitale ingangen van een Mini Disc-speler, digitale tape-recorder of externe home-cinema decoder.

## Een analoge tape-recorder aansluiten

Volg de aanwijzingen in de onderstaande illustratie.

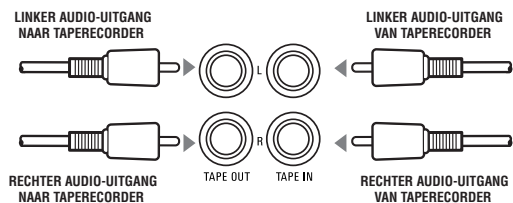

# Bedieningspaneel en afstandsbediening

## Bedieningspaneel

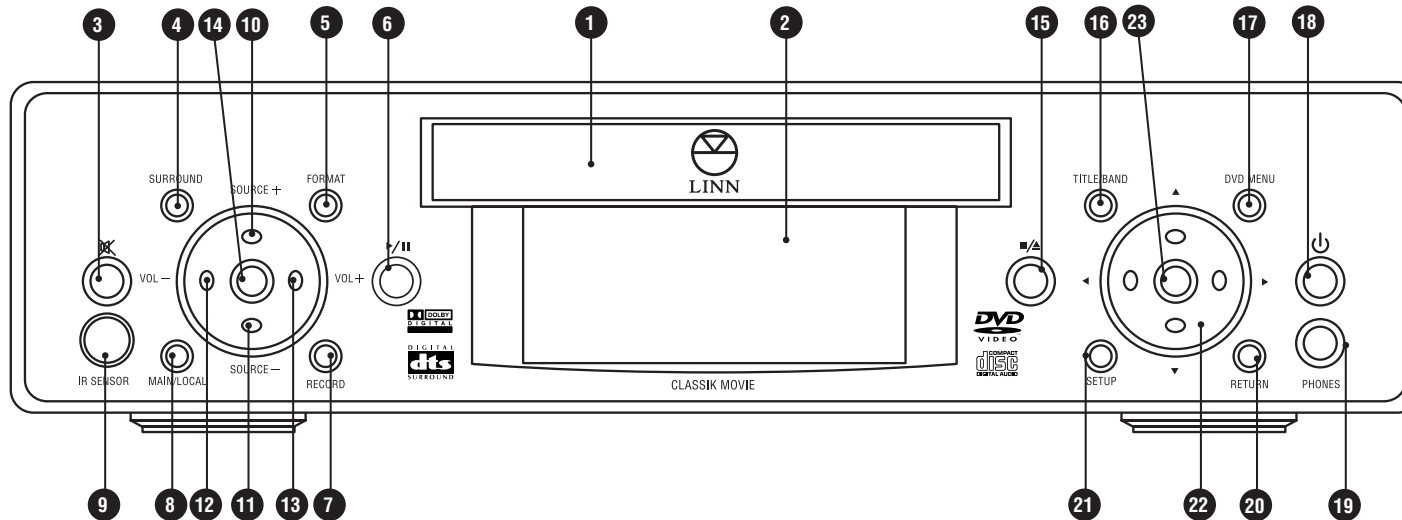

- 1** **Disc-lade**
- 2** **Display op het bedieningspaneel**
- 3** **ⓧ (gedempt)** Hiermee kunt u het volume van de luidsprekers en hoofdtelefoon dempen en een gedempt volume opheffen.
- 4** **SURROUND** Hiermee kunt u een surround sound-indeling kiezen (waaronder de Midnight Movie-modus).
- 5** **FORMAT** Hiermee kunt u de indeling PAL, NTSC of automatische herkenning kiezen.
- 6** **▶/|| (play/pause)** Hiermee kunt u een disc afspelen en het afspelen onderbreken.
- 7** **RECORD** Hiermee kunt u een opnamebron selecteren.
- 8** **MAIN/LOCAL** Deze optie wordt gebruikt als de eenheid deel uitmaakt van een CONNECT-systeem.
- 9** **IR SENSOR** Dit is de sensor voor de ontvangst van signalen van de afstandsbediening.
- 10 & 11** **SOURCE + / -** Hiermee kunt u een bron selecteren.
- 12 & 13** **VOL - / +** Hiermee kunt u het volumeniveau selecteren.
- 14** **'adjust'** Hiermee kunt u een functie selecteren die u kunt aanpassen. U kunt hiermee ook de functie van de VOL - / + toetsen aanpassen.
- 15** **■/▲ (stop/eject)** Hiermee kunt u het afspelen van een disc beëindigen en de disc-lade openen en sluiten.
- 16** **TITLE/BAND** Hiermee kunt u een DVD-titelmenu invoeren en een andere omroepband selecteren.
- 17** **DVD MENU** Hiermee kunt u een DVD-menu invoeren.
- 18** **⏻ (power)** Hiermee kunt u de eenheid in de standby-modus zetten of de standby-modus opheffen.
- 19** **PHONES** Hoofdtelefoonaansluiting.
- 20** **RETURN** Hiermee wordt de actuele track opnieuw bij het begin van de track gestart.
- 21** **SETUP** Hiermee kunt u setup-menu's oproepen en verlaten.
- 22** **▲/▼/◀/▶** Hiermee kunt u door setup-menu's navigeren en instellingen aanpassen.
- 23** **'enter'** Hiermee kunt u instellingen invoeren.

Sommige toetsen hebben extra functies die alleen kunnen worden gebruikt bij een bepaalde afspelerbron of in een bepaalde modus.

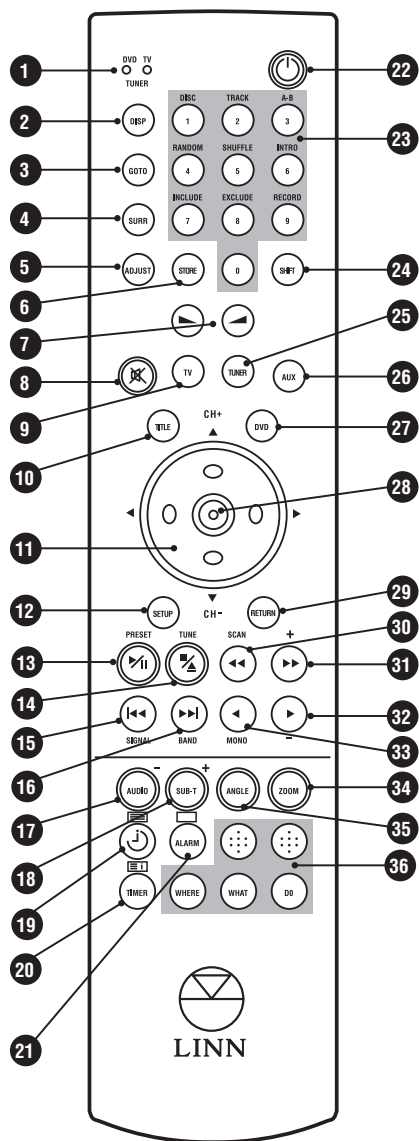

## Afstandsbediening

- 1 **LEDs** Geven aan of de afstandsbediening een signaal verzendt.
- 2 **DISP (display)** Hiermee kunt u tijdens het afspelen van een disc de tijdweergave op de display van het bedieningspaneel wijzigen.
- 3 **GOTO** Hiermee kunt u naar een bepaald hoofdstuk, een bepaalde track, titel of een bepaald tijdstip op de disc gaan.
- 4 **SURR (surround)** Hiermee kunt u een geluidsindeling selecteren (waaronder Midnight Movie).
- 5 **ADJUST** Hiermee kunt u een functie selecteren die u vervolgens kunt aanpassen.
- 6 **STORE** Hiermee kunt u informatie over de disc en tuner opslaan.
- 7 **◀ (volume -) / ▶ (volume +)** Hiermee kunt u het volumeniveau wijzigen.
- 8 **🔇 (gedempt)** Hiermee kunt u het volume van de luidsprekers en hoofdtelefoon dempen en een gedempt volume opheffen.
- 9 **TV** Hiermee kunt u de TV-modus selecteren.
- 10 **TITLE** Hiermee kunt u een DVD-titelmenu invoeren.
- 11 **CH + / CH - / ▲ / ▼ / ◀ / ▶** Hiermee kunt u een ander TV-kanaal selecteren, alsmede door setup-menu's navigeren en instellingen aanpassen.
- 12 **SETUP** Hiermee kunt u setup-menu's op het scherm openen en verlaten.
- 13 **▶/|| (play/pause) / PRESET** Hiermee kunt u een disc afspelen of het afspelen onderbreken, alsmede een voorkeursinstelling van de tuner selecteren.
- 14 **■/▲ (stop/eject) / TUNE** Hiermee kunt u het afspelen van een disc beëindigen, de disc-lade openen en sluiten, en een frequentie selecteren.
- 15 **◀◀ / SIGNAL** Hiermee kunt u de vorige track/hoofdstuk selecteren, alsmede de signaalsterkte op de tuner weergeven.
- 16 **▶▶ / BAND** Hiermee kunt u de volgende track/hoofdstuk selecteren, alsmede de omroepband selecteren.
- 17 **AUDIO / - \* / rode sneltekstoets\*\*** Hiermee kunt u de audiotaal van de DVD selecteren, de klok en het alarm\* instellen, en teletekst\*\* bedienen.
- 18 **SUB-T / + \* / groene sneltekstoets\*\*** Hiermee kunt u de ondertiteling van de DVD in- en uitschakelen, de klok en het alarm\* instellen, en teletekst\*\* bedienen.
- 19 **🕒 \* / ☰ \*\*** Hiermee kunt u de klok\* instellen, alsmede teletekst\*\* inschakelen.
- 20 **TIMER \* / ☰ \*\*** Hiermee kunt u de timer\* instellen, en de indexpagina van teletekst\*\* oproepen.

- 21 **ALARM \* / ☐ \*\*** Hiermee kunt u het alarm\* instellen, alsmede teletekst\*\* uitschakelen.
- 22 **🔌 (power)** Hiermee kunt u de eenheid in de standby-modus zetten of deze eruit halen.
- 23 **Cijfertoetsen 0 t/m 9 / Shift-functies\*\*\*** Hiermee krijgt u toegang tot bepaalde functies.\*\*\*
- 24 **SHIFT** In combinatie met bepaalde toetsen kunt u hiermee toegang tot extra functies krijgen.
- 25 **TUNER** Hiermee kunt u de modus van de tuner selecteren.
- 26 **AUX** Hiermee kunt u extra invoer- of uitvoerapparatuur selecteren.
- 27 **DVD** Hiermee kunt u de DVD/CD-modus selecteren.
- 28 **'enter'** Hiermee kunt u instellingen invoeren.
- 29 **RETURN** Hiermee wordt de actuele CD-track opnieuw gestart.
- 30 **◀◀ / SCAN** Hiermee kunt u snel achteruit zoeken en naar signalen op de tuner zoeken.
- 31 **▶▶ / +** Hiermee kunt u snel vooruit zoeken. Wordt ook gebruikt voor bepaalde tuner-functies.
- 32 **▶ / -** Hiermee kunt u snel vooruit scanzoeken. Wordt ook gebruikt voor bepaalde tuner-functies.
- 33 **◀ / MONO\*\*\*** Hiermee kunt u snel achteruit scanzoeken, en tussen mono en stereo geluidsuitvoer kiezen.\*\*\*
- 34 **ZOOM / blauwe sneltekstoets\*\*** Hiermee kunt u de weergave op het beeldscherm vergroten, alsmede teletekst\*\* bedienen.
- 35 **ANGLE / gele sneltekstoets\*\*** Hiermee kunt u beschikbare camerahoeken selecteren op DVD's, alsmede teletekst\*\* bedienen.\*\*
- 36 **KNEKT functies** Deze toets wordt gebruikt als de eenheid deel uitmaakt van een KNEKT-systeem.

\* De toetsen voor de klok, timer en het alarm zijn niet werkzaam voor dit product, maar wel in combinatie met eerdere Linn-producten.  
 \*\* Teletekst-functionaliteit is niet beschikbaar op de Noord-amerikaanse versie van de afstandsbediening.  
 \*\*\* De opdrachten RANDOM en MONO zijn vooralsnog niet werkzaam.

## Modes voor de afstandsbediening

Als u op de afstandsbediening op een van de vier toetsen voor een afspelerbron drukt (DVD, TUNER, TV of AUX), wordt de afstandsbediening automatisch in de modus voor de desbetreffende afspelerbron gezet. Welke functie een toets op de afstandsbediening heeft, is afhankelijk van de afspelerbron die is geactiveerd. Het kan dus voorkomen dat het CLASSIK Movie soms niet werkt zoals u had verwacht. Dit komt dan doordat de afstandsbediening en de eenheid elk op een andere afspelerbron zijn ingesteld. U kunt dit probleem oplossen door op de afstandsbediening op de toets van de afspelerbron te drukken die u wilt bedienen.

## Video-uitvoer

Het video-uitvoersignaal dat geschikt is voor uw tv kan via de toets **FORMAT** op het bedieningspaneel aan de voorzijde worden geselecteerd.

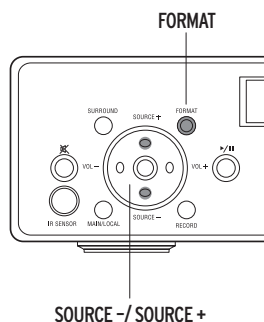

### Ga hiertoe als volgt te werk:

- Druk herhaaldelijk op **SOURCE +/SOURCE -** op de voorzijde en houdt de toets ingedrukt zodra LISTEN DISC / RECORD OFF wordt weergegeven.
- Druk net zo vaak op **FORMAT** tot u het juiste type video-invoersignaal hebt geselecteerd (PAL, NTSC, of MULTI als uw tv met zowel PAL als NTSC overweg kan).
- Druk als het juiste type video-uitvoersignaal wordt weergegeven op de toets **FORMAT** en houdt deze ingedrukt tot een van de typen videosignalen wordt weergegeven (S VIDEO, COMPOSIT, YUV of RGB\*).
- Druk net zo vaak op **FORMAT** tot het type videosignaal op de display wordt weergegeven.
- Wacht enkele seconden tot de display verandert in de LISTEN DISC / RECORD OFF-display.

\*RGB is niet beschikbaar op de Amerikaanse versie van het CLASSIK Movie.

## Setup-menu's

### Meer informatie over de setup-menu's

Met behulp van de setup-menu's op het beeldscherm kunt u het CLASSIK Movie zodanig instellen dat het systeem optimale prestaties levert voor de configuratie van uw luidsprekers (aantal, grootte en opstelling), beeldverhouding van de TV en andere zaken. Het is van cruciaal belang dat u de setup-menu's gebruikt om het systeem te laten weten welke onderdelen op het CLASSIK Movie zijn aangesloten. Neem daarom de tijd om het CLASSIK Movie goed in te stellen.

De menu's kunnen in vier categorieën worden opgedeeld:

#### **GENERAL SETUP** (ALGEMENE INSTELLINGEN)

Voor het aanpassen van algemene audio- en video-instellingen van het CLASSIK Movie.

#### **SPEAKER SETUP** (INSTELLINGEN VOOR DE LUIDSPREKERS)

Hierin kunt u het CLASSIK Movie configureren op basis van het aantal, de grootte en de opstelling van de luidsprekers.

#### **AUDIO SETUP** (INSTELLINGEN VOOR HET GELUID)

Hierin kunt u de geluidsuitvoer van het CLASSIK Movie configureren.

#### **PREFERENCES** (VOORKEURSINSTELLINGEN)

Hierin kunt u extra functies instellen, zoals ondertiteling en restrictiebeleid voor kinderen. (Deze categorie is niet toegankelijk op momenten dat een disc in de eenheid wordt afgespeeld.)



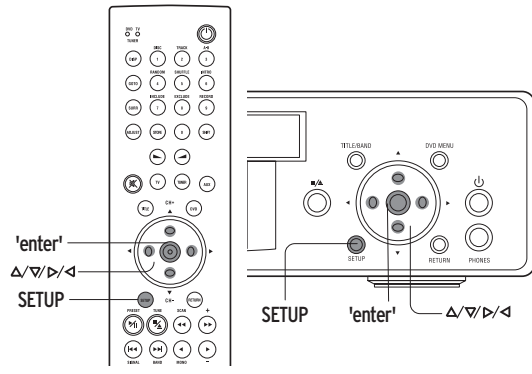

**Ga als volgt te werk als u de setup-menu's wilt instellen:**

Zet de tv aan en zorg ervoor dat deze is afgestemd op het video-uitvoersignaal van het CLASSIK Movie.

- Druk op **DVD** op de afstandsbediening.
- Druk op het bedieningspaneel of op de afstandsbediening op **SETUP**. Op het beeldscherm van de TV wordt nu SETUP MENU - MAIN PAGE weergegeven. Dit is het hoofdmenu voor het opgeven van instellingen.

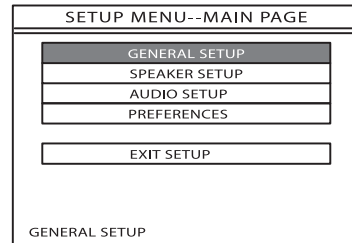

**Ga als volgt te werk als u door de setup-menu's wilt navigeren en een selectie wilt maken:**

- Gebruik de **▲, ▼, ◀, ▶** toetsen op het bedieningspaneel of de afstandsbediening om u door de menu's te verplaatsen.
- Druk op het bedieningspaneel of de afstandsbediening op **'enter'** om een optie te selecteren.

**VOORBEELD:**

Als u een DVD-menu in een andere taal wilt weergeven, volgt u de volgende stappen:

1. Druk in SETUP MENU - MAIN PAGE op de toets **▼** op het bedieningspaneel of de afstandsbediening om naar de optie PREFERENCES (voorkeuren) te gaan.

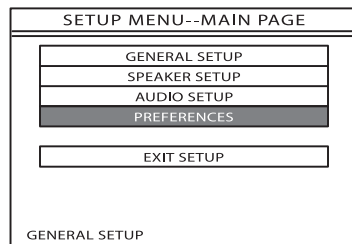

2. Druk op het bedieningspaneel of de afstandsbediening op **'enter'** om uw keuze te bevestigen. Het submenu PREFERENCES PAGE wordt weergegeven. Dit is het submenu met voorkeuren.

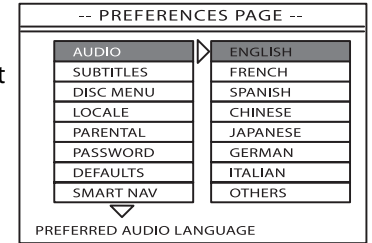

3. Druk op de toets **▼** om naar de optie DISC MENU te gaan. De taalopties worden weergegeven.

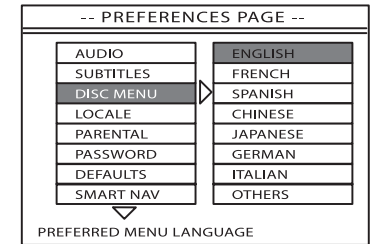

4. Druk op de toets **▶** om naar de eerste taaloptie te gaan.

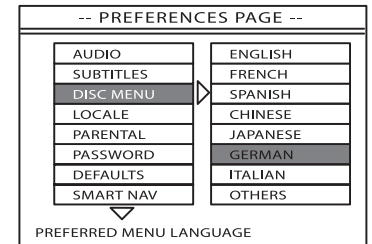

5. Druk op de toets **▼** om naar de gewenste taal te gaan. Druk op **'enter'** om de geselecteerde optie te bevestigen.

**Ga als volgt te werk als u het setup-menu wilt verlaten:**

- Druk op het bedieningspaneel op **SETUP** als u het setup-menu waarin u zich bevindt wilt verlaten.

of

1. Druk op het bedieningspaneel of de afstandsbediening op **▼ / ▲** om de optie MAIN PAGE onderin elk submenu te selecteren.

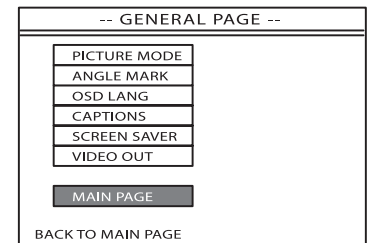

2. Druk op 'enter' om terug te keren naar het hoofdmenu: SETUP MENU - MAIN PAGE.
3. Druk op ▼ om de optie EXIT SETUP te selecteren. Druk op 'enter' om uw keuze te bevestigen.

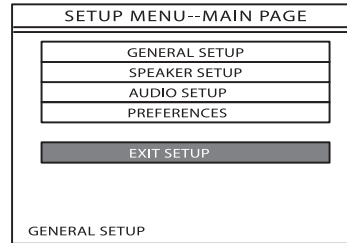

Sommige wijzigingen die u in de setup-menu's aanbrengt, worden onmiddellijk van kracht, andere pas na het verlaten van het setup-menu.

## ALGEMENE INSTELLINGEN

### TV DISPLAY (BEELDWEERGAVE VAN DE TV)

Kies de optie die overeenkomt met de weergave op uw TV; 4:3, LETTERBOX of 16:9.

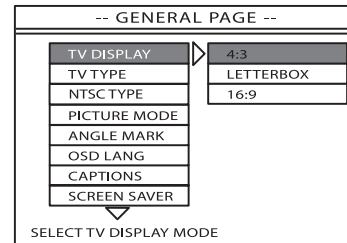

### TV TYPE (TV-TYPE)

(Slu deze stap over als u het type videosignaal voor uw tv al via de toets FORMAT hebt geselecteerd (zie de paragraaf Video-uitvoer).

Kies de optie die overeenkomt met de videosignaalindeling van uw TV. Kies voor MULTI als uw TV zowel met NTSC als PAL overweg kan.

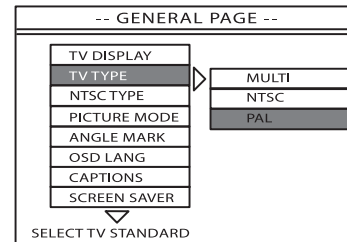

### OPMERKINGEN:

Als uw TV op MULTI is ingesteld, kan het zijn dat het beeldscherm bij het begin van het afspelen van een DVD korte tijd knippert. Dit komt doordat het CLASSIK Movie van de ene videosignaalindeling naar de andere overschakelt.

Als uw TV slechts èèn indeling accepteert, kunt u op het CLASSIK Movie geen DVD's afspelen die in een andere indeling zijn opgenomen.

### NTSC-TYPE

Voor landen waarin het TV-signaal in de NTSC-indeling wordt uitgezonden.

In de Verenigde Staten: kies U.S.  
Buiten de Verenigde Staten: kies WORLD

### OPMERKING:

De juiste instelling hangt af van het merk tv.  
Raadpleeg de handleiding van uw tv voor meer informatie.

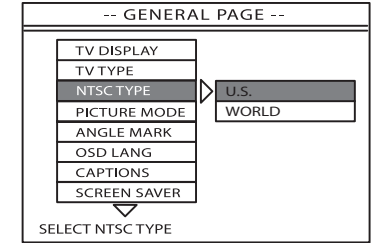

### PICTURE MODE (EELDSCHERMMODUS)

Als bewegingen tijdens het afspelen van een DVD vaag worden weergegeven, dient u een andere optie te selecteren; AUTO (geschikt voor de meeste DVD's), WEAVE of BOB. (Weave en Bob zijn methoden om dergelijke vervormingen tegen te gaan.)

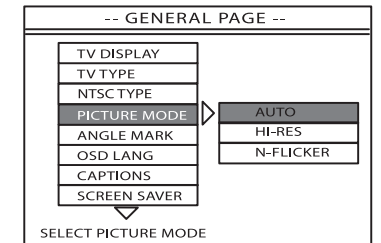

### ANGLE MARK (CAMERAHOEK)

Als de optie voor de camerahoek aanstaat (instelling: ON), wordt het  symbool op het beeldscherm weergegeven als tijdens het afspelen van een bepaalde scène op DVD een andere camerahoek beschikbaar is. Naast het symbool wordt ook het aantal beschikbare camerahoeken weergegeven.

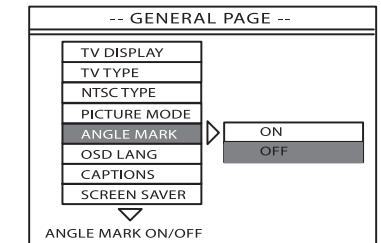

### OSD LANG (WEERGAVETAAL OP HET BEELDSCHEM)

Kies de taal waarin u informatie en menu's op het beeldscherm weergegeven wilt hebben.

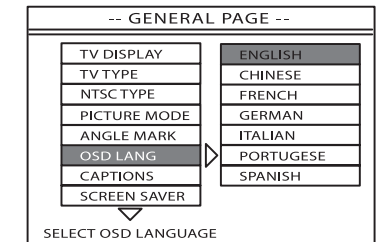



### CAPTIONS (CLOSED-CAPTIONS)

Zet closed-captions aan (instelling: ON) als u closed-captions (voor doven en slechthorenden) weergegeven wilt hebben als die op een DVD beschikbaar zijn.

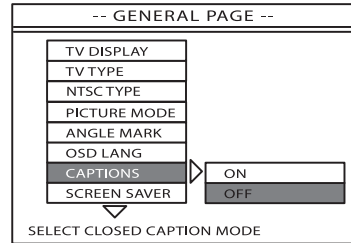

### SCREEN SAVER (SCHERMBEVEILIGING)

Als een stilstaand beeld lange tijd op het beeldscherm wordt weergegeven, kan dit schade aan het beeldscherm toebrengen (inbranding). Als u deze optie inschakelt (instelling: ON), wordt er na drie minuten een schermbeveiliging geactiveerd (leeg scherm). Druk op het bedieningspaneel of de afstandsbediening op 'enter' als u de schermbeveiliging wilt opheffen.

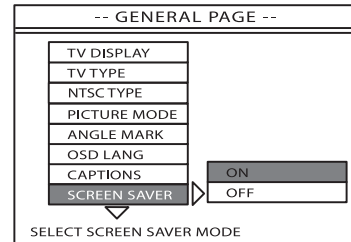

### VIDEO OUT (VIDEO-UITGANG)

Sla deze stap over als u het type video-uitvoersignaal voor uw tv al via de toets **FORMAT** hebt geselecteerd (zie de paragraaf Video-uitvoer).

(van de hoogste naar de laagste kwaliteit)

Kies RGB als uw tv RGB-signalen accepteert en u het CLASSIK Movie als zodanig op de tv hebt aangesloten.

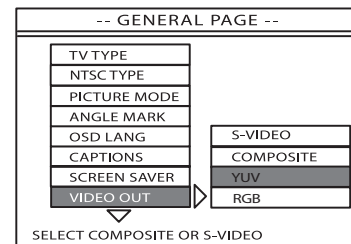

Kies YCrCb als uw tv YCrCb- of YUV-signalen (Component) accepteert en u het CLASSIK Movie als zodanig op de tv hebt aangesloten.

Kies S-VIDEO als uw tv S-video-signalen accepteert en u het CLASSIK Movie als zodanig op de tv hebt aangesloten.

Kies COMPOSITE (COMPOSITIET) als uw tv geen S-video-, RGB- of YCrCb/YUV-signalen accepteert.

### OPMERKING:

De RGB-optie is niet beschikbaar op het Amerikaanse model van deze eenheid.

## INSTELLINGEN VOOR DE LUIDSPREKERS

### FRONT (VOORZIJDE)

Kies de optie die het beste overeenkomt met de luidsprekers die deel uitmaken van uw systeem:

Kies LARGE bij grote luidsprekers aan de voorzijde (volledig frequentiebereik)

Kies SMALL bij kleine luidsprekers aan de voorzijde (beperkt basbereik)

### OPMERKING:

De instelling die u voor de luidsprekers aan de voorzijde kiest, bepaalt welke opties er voor de overige luidsprekers beschikbaar zijn.

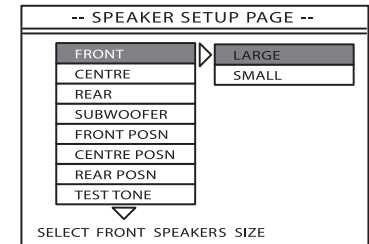

### CENTRE (MIDDEN)

Kies de optie die het beste overeenkomt met de luidspreker in uw systeem:

Kies LARGE bij een grote luidspreker in het midden (volledig frequentiebereik)

Kies SMALL bij een kleine luidspreker in het midden (beperkt basbereik)

Kies OFF als u geen luidspreker in het midden hebt.

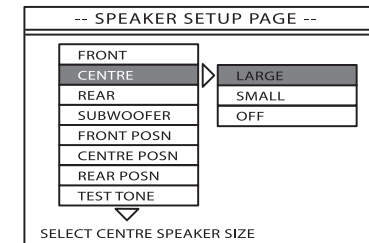

### REAR (ACHTERZIJDE)

Kies de optie die het beste overeenkomt met de luidsprekers die deel uitmaken van uw systeem:

Kies LARGE bij grote luidsprekers aan de achterzijde (volledig frequentiebereik)

Kies SMALL bij kleine luidsprekers aan de achterzijde (beperkt basbereik)

Kies OFF als u geen luidsprekers aan de achterzijde hebt.

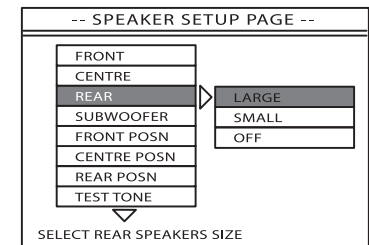

## SUBWOOFER (SUBWOOFER)

Kies ON als u een subwoofer hebt aangesloten.

Kies OFF als u geen subwoofer hebt aangesloten

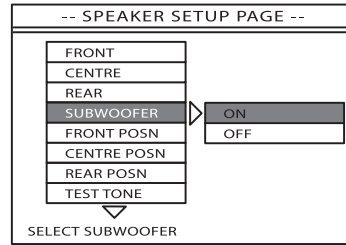

In de volgende menu's kunt u meer gedetailleerdere instellingen opgeven voor de luidsprekers die deel uitmaken van het CLASSIK Movie, zodat de eenheid geluidsvertragingen voor bepaalde luidsprekers kan inbouwen. U kunt er op deze manier voor zorgen dat het geluid van alle luidsprekers u tegelijkertijd bereikt op de plaats waar u zit.

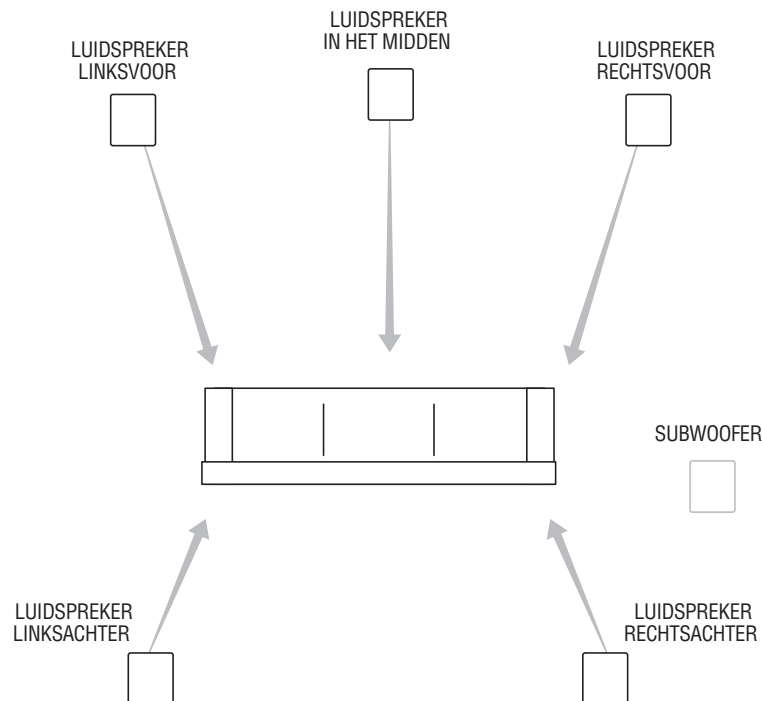

## FRONT POSN (POSITIE T.O.V. VOORZIJDE)

Bereken de afstand tussen de plaats waar u zit en de luidsprekers aan de voorzijde. Selecteer de optie 5FT/1.5M en druk op het bedieningspaneel of de afstandsbediening op de toets  $\nabla$  als u de afstand wilt vergroten (tot maximaal 30FT/9.2M). Bevestig de afstand door op het bedieningspaneel of de afstandsbediening op 'enter' te drukken.

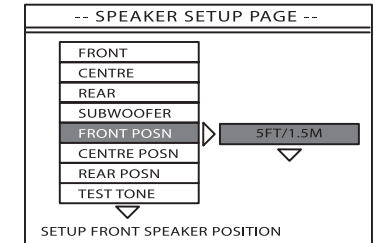

## CENTRE POSN (POSITIE T.O.V. MIDDEN)

Bereken de afstand tussen de plaats waar u zit en de luidspreker in het midden. Selecteer de optie 5FT/1.5M en druk op het bedieningspaneel of de afstandsbediening op de toets  $\nabla$  als u de afstand wilt vergroten (tot maximaal 30FT/9.2M). Bevestig de afstand door op het bedieningspaneel of de afstandsbediening op 'enter' te drukken.

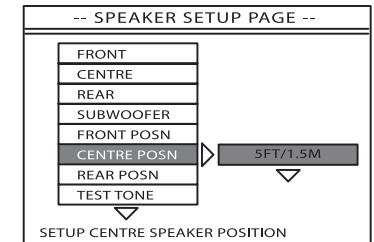

## REAR POSN (POSITIE T.O.V. ACHTERZIJDE)

Bereken de afstand tussen de plaats waar u zit en de luidsprekers aan de achterzijde. Selecteer de optie 5FT/1.5M en druk op het bedieningspaneel of de afstandsbediening op de toets  $\nabla$  als u de afstand wilt vergroten (tot maximaal 30FT/9.2M). Bevestig de afstand door op het bedieningspaneel of de afstandsbediening op 'enter' te drukken.

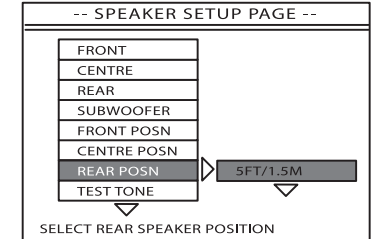

### OPMERKING:

Als u alleen luidsprekers aan de voorzijde hebt, zijn deze menu's niet beschikbaar.

## TEST TONE (TEST-TOON)

Als de optie TEST TONE wordt ingeschakeld (instelling: ON), wordt er een toonsignaal naar alle luidsprekers (behalve de subwoofer) gezonden, te beginnen bij de luidspreker linksvoor en daarna de volgende luidsprekers (met de wijzers van de klok mee). Op de display van het bedieningspaneel aan de voorzijde van de eenheid worden alle luidsprekers weergegeven. De gemarkeerde luidspreker is de luidspreker die op dat moment de testtoon ten gehore brengt.

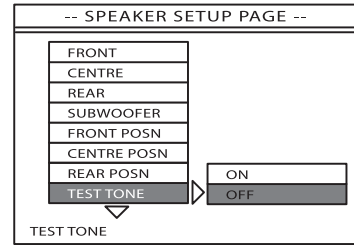

De testtoon vervult twee functies:

### 1. De verbindingen met de luidsprekers testen

Als een luidspreker niet goed is aangesloten, is de toon niet te horen of komt de toon uit een luidspreker die op dat moment niet aan de beurt is (met de wijzers van de klok mee gerekend). Dit betekent dat die luidspreker op de verkeerde ingang van het CLASSIK Movie is aangesloten. Deze functie werkt niet voor een eventuele subwoofer.



### 2. Het volume van de luidspreker controleren

Dankzij de testtoon kunt u ervoor zorgen dat het volumenniveau dat u op uw luisterlocatie (een gemakkelijke stoel) voor alle luidsprekers gelijk is (voor het afregelen van een subwoofer verwijzen we u naar de paragraaf *Subwoofer aanpassen* in het hoofdstuk *Voorversterker*).

### Ga als volgt te werk als u het volume wilt afregelen:

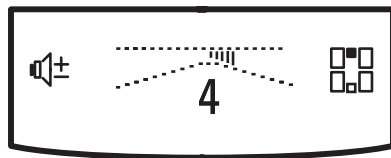
- Kies voor TEST TONE de instelling ON.



- Wacht tot de testtoon de luidspreker bereikt die u wilt afregelen.
- Druk net zo vaak op de afstandsbediening op  /  en houd de toets ingedrukt tot het volume het gewenste niveau heeft bereikt.\* Het bereik van het volume loopt van -10 tot +10. De neutrale stand is 0.

Enkele seconden nadat u de toets  /  hebt losgelaten, gaat de testtoon naar de volgende luidspreker (met de wijzers van de klok mee).

\* U kunt het niveau van het volume op het gehoor afregelen of met behulp van een geluidsniveaumeter.

## INSTELLINGEN VOOR HET GELUID

### AUDIO OUT

Als u de eenheid als een zelfstandig apparaat gebruikt, d.w.z. zonder een externe decoder – dient u deze optie op ANALOG in te stellen.

Kies SPDIF/RAW als u *wel* een extern geluidsapparaat gebruikt.

Kies SPDIF/PCM als u opnames op een digitale externe bron wilt maken (b.v. een DAT-recorder).

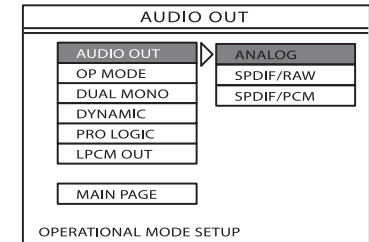

### OP MODE (BEDIENINGSMODE)

Kies LINE OUT als u andere luidsprekers gebruikt dan die van de TV.

Kies TV OUT als u alleen de luidsprekers van de TV gebruikt.

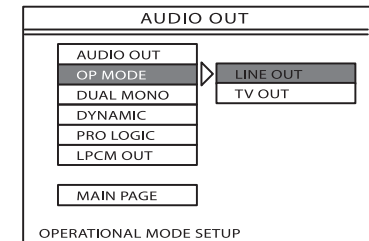

### DUAL MONO (TWEEOVDIG MONO)

Dit menu is bestemd voor DVD's met twee aparte audiotracks - een voor het linker en een voor het rechter kanaal.

Kies L MONO als u alleen het linker kanaal wilt horen.

Kies R MONO als u alleen het rechter kanaal wilt horen.

Kies MIX MONO als u beide kanalen wilt horen.

Voor normaal gebruik (voor de meeste DVD's) kunt u het beste STEREO kiezen.

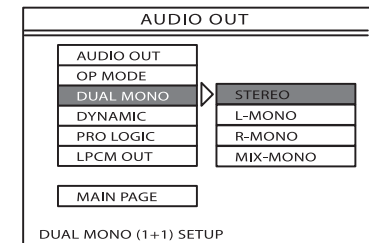

### DYNAMIC (DYNAMISCH BEREIK)

Met deze voorziening is het mogelijk om het Dolby Digital-geluidssignaal op DVD's te comprimeren. Met compressie is er minder sprake van plotselinge toenames in volume, bijvoorbeeld bij explosiegeluiden. FULL betekent een minimaal dynamisch bereik in (maximale signaalcompressie), OFF betekent een maximaal dynamisch bereik (geen signaalcompressie).

Gebruik de  /  toetsen op het bedieningspaneel of de afstandsbediening als u het dynamisch bereik wilt wijzigen.

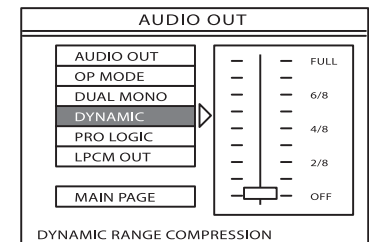

## PRO LOGIC-MODUS

### Voor DVD/CD

- OFF**
- Stereo-tracks op een DVD/CD worden in stereo afgespeeld.
- ON**
- Stereo-tracks op een DVD/CD kunnen in stereo worden afgespeeld of tot maximaal 5-kanalen worden gedecodeerd (afhankelijk van de geselecteerde geluidsmodus - zie de paragraaf *Surround sound en sound modes* in het hoofdstuk *Discs afspelen*).
- AUTO**
- De eenheid leest de code op de DVD/CD en kiest automatisch de juiste geluidsindeling.

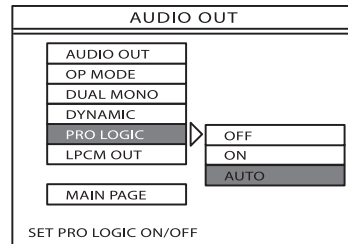

### LPCM OUT

Als u een externe decoder gebruikt om het audiosignaal te verwerken maar de decoder geen ondersteuning biedt voor een sample-rate van 96K, dient u de optie 48K te kiezen.

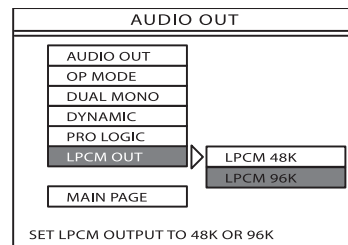

## VOORKEURSIINSTELLINGEN

### AUDIO (AUDIOTAAL)\*

Met deze optie kunt u opgeven welke audiotaal uw voorkeur heeft.

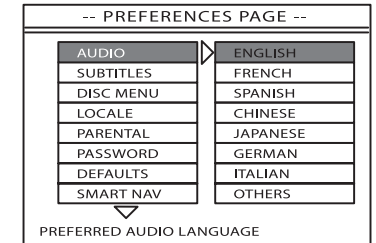

### SUBTITLE (ONDERTITELING)\*

Met deze optie kunt u opgeven in welke taal u ondertiteling weergegeven wilt hebben, mits die op de disc beschikbaar is.

Bij sommige DVD's worden ook ondertitels weergegeven als deze optie is uitgeschakeld (instelling: OFF). Als dit gebeurt, kunt u de ondertitels verwijderen door op de afstandsbediening op de toets **SUB-T** te drukken.

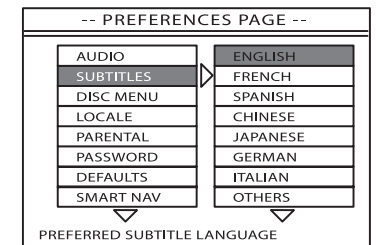

### DISC-MENU (DISC-MENU)\*

Met deze optie kunt u opgeven welke taal uw voorkeur heeft voor DVD-menu's.

Deze optie is alleen van kracht voor DVD's waarop meertalige menu's aanwezig zijn.

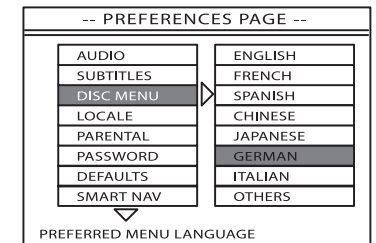

### LOCALE (LANDINSTELLINGEN)

Deze optie is vooralsnog niet beschikbaar.

\* De taal die u als voorkeur selecteert, is mogelijk niet op alle DVD's aanwezig.



## PARENTAL (RESTRICTIES VOOR KINDEREN)

Met deze optie kunt u een leeftijdsgrens opgeven voor het afspelen van bepaalde DVD's\* op het CLASSIK Movie.

### Ga als volgt te werk als u een restrictie wilt opgeven of een ingesteld restrictieniveau wilt wijzigen:

1. Selecteer een restrictieniveau en druk op **'enter'**. Het wachtwoordvenster verschijnt.
2. Geef het viercijferige wachtwoord op. Gebruik hiervoor de afstandsbediening (het wachtwoord dat standaard in de fabriek wordt ingesteld is 3308).
3. Druk op **'enter'** als daar om wordt gevraagd.
4. Verlaat het venster. De wijziging is meteen van kracht.

\*Als de restrictiecodering op een DVD niet correct is, werkt de restrictiefunctie niet.

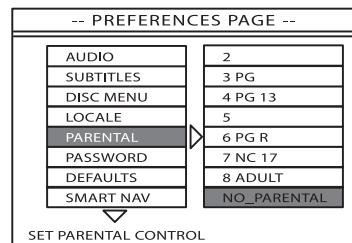

## PASSWORD (WACHTWOORD)

### Ga als volgt te werk als u een viercijferig wachtwoord wilt instellen of wijzigen:

1. Selecteer CHANGE en druk op **'enter'**. Het venster voor het wijzigen van het wachtwoord verschijnt.
2. Geef het oude wachtwoord op. Gebruik hiervoor de afstandsbediening (het wachtwoord dat standaard in de fabriek wordt ingesteld is 3308).
3. Geef het nieuwe wachtwoord op en voer het nieuwe wachtwoord ter bevestiging nogmaals in.
4. Druk als daar om wordt gevraagd op **'enter'**. Het nieuwe wachtwoord is meteen van kracht.

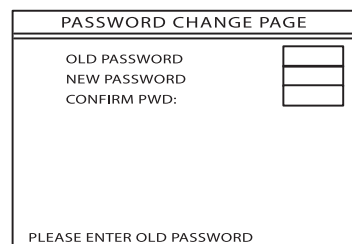

## DEFAULTS (OORSPRONKELIJKE INSTELLINGEN)

Als u alle wijzigingen die u in de setup-menu's hebt aangebracht in èèn keer ongedaan wilt maken en wilt terugkeren naar de oorspronkelijke instellingen van de eenheid (de fabrieksinstellingen), dient u RESET te selecteren en op **'enter'** te drukken.

## SMART NAV (NAVIGATIE)

Raadpleeg de paragraaf Aanvullende bestandsindelingen in het hoofdstuk Discs afspelen.

## Discs afspelen

In dit hoofdstuk wordt uitgelegd hoe u DVD's en CD's op het CLASSIK Movie afspeelt en maakt u kennis met de diverse functies en voorzieningen van het apparaat.

### Allereerst\*

1. Zet de TV aan en stem deze af op het video-uitgangssignaal van het CLASSIK Movie Di.
2. Demp het volume van de TV.\*\*
3. Druk op  op het bedieningspaneel van het CLASSIK Movie of op de afstandsbediening.

### DISC-modus opgeven:

4. Druk op de afstandsbediening op **DVD**. Het pictogram voor de disc wordt op de display van het bedieningspaneel weergegeven.



of

Druk net zo vaak op **SOURCE + / SOURCE -** op het bedieningspaneel en houd de toets ingedrukt tot op de display de vermelding LISTEN DISC / RECORD OFF wordt weergegeven (als de opnamefunctie is ingeschakeld, wordt de geselecteerde opnamebron weergegeven). Na een korte pauze wordt het pictogram voor de disc op de display van het bedieningspaneel weergegeven.

\*Sla stap 1 en 2 over als u naar een CD wilt luisteren.



\*\*Als u alleen de luidsprekers van de TV gebruikt om naar de geluidsuitvoer van het CLASSIK Movie te luisteren, moet u het geluid van de TV **niet** dempen.

### OPMERKINGEN:

De TV moet zodanig zijn ingesteld dat deze een composite of S-video-sigitaal accepteert (zie de paragraaf *Een TV aansluiten* in het hoofdstuk Aansluiten).

Als u naar een DVD kijkt en via het bedieningspaneel of de afstandsbediening een opdracht geeft, kan het zijn dat het  symbool op het scherm verschijnt. Dit symbool betekent dat de opdracht niet is toegestaan of dat u moet wachten tot het hoofdstuk of de track die wordt afgespeeld is uitgespeeld alvorens u de opdracht kunt geven.

Pictogrammen die in dit hoofdstuk worden gebruikt.

Pictogram	Betekenis
	Deze functie is voor DVD's.
	Deze functie is voor CD's, CD-R's en CD-RW's.

## De display op het bedieningspaneel

De volgende symbolen kunnen op de display van het bedieningspaneel worden weergegeven:

-  Afspelen
-  Pauze
-  Stop
-  Druk "play" om verder te gaan
-  Naar volgend(e) hoofdstuk/track
-  Naar vorig(e) hoofdstuk/track
-  Snel vooruit zoeken
-  Snel achteruit zoeken
-  Langzaam vooruit zoeken
-  Langzaam achteruit zoeken
-  Snel vooruit scanzoeken
-  Snel achteruit scanzoeken
-  Langzaam vooruit scanzoeken
-  Langzaam achteruit scanzoeken
-  Herhalen

Op de display worden ook tijdsgegevens over de geplaatste disc weergegeven.

Elke keer wanneer u op de afstandsbediening op **DISP** (display) drukt, worden er andere gegevens op de display weergegeven, en wel in deze volgorde:

Op de display (bedieningspaneel)	Betekenis
(blank)	Verstreken tijd (hoofdstuk/track)
—	Resterende tijd (hoofdstuk/track)
T	Totaal verstreken tijd
T —	Totaal resterende tijd





Informatie over de tijd van een DVD (verstreken en resterend) wordt ook op het beeldscherm van de TV weergegeven. Als u geen tijdsgegevens op het beeldscherm van de TV wilt weergeven, dient u net zo vaak op de toets **DISP** te drukken tot de tijdsgegevens zijn verdwenen.

Links en rechts van de tijdsgegevens op de display wordt aanvullende informatie over de geplaatste DVD of CD weergegeven:

### DVD's

Links van de tijdsgegevens - Actueel hoofdstuknummer

Rechts van de tijdsgegevens - Actueel titelnummer

### CD's

Links van de tijdsgegevens - Actueel tracknummer

Rechts van de tijdsgegevens - Totaal aantal tracks

## Basisbediening

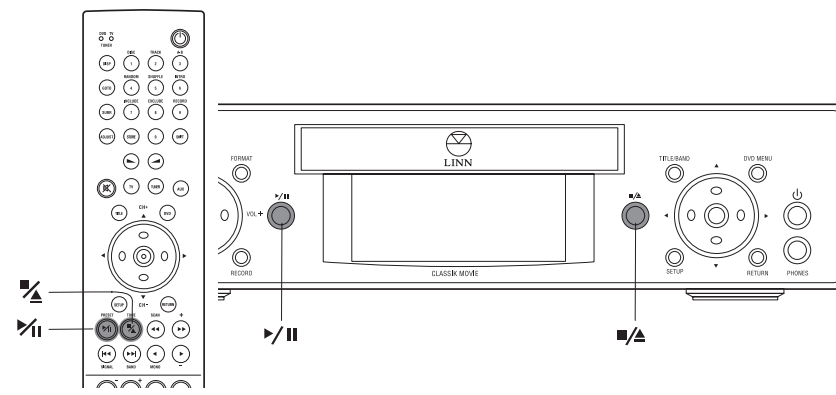

Zorg ervoor dat het CLASSIK Movie zich in de DVD-mode bevindt (zie de paragraaf *Allereerst* aan het begin van dit hoofdstuk).

### Ga als volgt te werk als u een disc wilt afspelen:

- Druk op om de disc-lade te openen.
- Plaats een disc in de lade. Let er daarbij op dat de af te spelen zijde naar onderen is gericht.
- Druk op of duw de disc-lade voorzichtig dicht.
- Als de disc een DVD is, begint het afspelen meteen. Als de disc een CD is, dient u op te drukken om de disc af te spelen.

### OPMERKINGEN:

Niet alle DVD-functies zijn op alle discs beschikbaar. Raadpleeg hiertoe de informatie die met de DVD's wordt meegeleverd.

Let erop dat u de af te spelen zijde van een disc niet beschadigt aangezien krassen nadelige gevolgen voor het apparaat kan hebben en het afspelen kan verhinderen. Wees met name voorzichtig met DVD's.

Als de disc een DVD is, wordt er mogelijk een menu op het beeldscherm van de TV weergegeven (zie de paragraaf *Werken met DVD-menu's* verderop in dit hoofdstuk).

### Ga als volgt te werk als u het afspelen wilt beëindigen:

- Druk op ►/||.
- Druk nogmaals op ►/|| als u het afspelen wilt voortzetten.

### Ga als volgt te werk als u het afspelen wilt beëindigen:

- Druk op ■/▲ .

### Ga als volgt te werk als u het afspelen wilt beëindigen en een disc wilt verwijderen:

- Druk op ■/▲ en houd de toets ingedrukt tot de disc-lade wordt geopend.

#### BELANGRIJK:

Laat de disc-lade nooit open staan, aangezien er dan stof in het apparaat kan komen.

## Titels, hoofdstukken en tracks op een disc zoeken

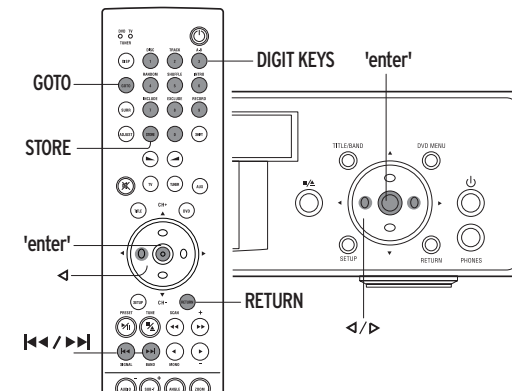

### Rechtstreeks een titel selecteren



#### Ga als volgt te werk als u een titel op een disc wilt selecteren terwijl het DVD-menu wordt weergegeven:

##### Met behulp van de afstandsbediening -

- Druk op **GOTO**. Het nummer van de huidige titel wordt op de TV weergegeven.
- Voer het nummer in van de titel die u wilt selecteren. Gebruik hiertoe de cijfertoetsen.
- Druk op **'enter'**.

#### Ga als volgt te werk als u een titel op een disc wilt selecteren terwijl er een titel wordt afgespeeld:

##### Met behulp van de afstandsbediening -

- Druk op **GOTO** en daarna op ◀. Het nummer van de huidige titel wordt op de TV weergegeven.
- Voer het nummer in van de titel die u wilt selecteren. Gebruik hiertoe de cijfertoetsen.
- Druk op **'enter'**.



## Rechtstreeks volgend(e) en vorig(e) hoofdstuk of track selecteren



Ga als volgt te werk als u naar een volgend(e) of vorig(e) hoofdstuk of track op een disc gaat:

### Met behulp van de afstandsbediening -

- Vooruit gaan - druk herhaaldelijk op ►► of houd de toets ingedrukt.
- Achteruit gaan - druk herhaaldelijk op ◀◀ of houd de toets ingedrukt.

### Op het bedieningspaneel -

- Druk net zo vaak op '**enter**' tot SKIP CHAPTER of SKIP TRACK op de display van het bedieningspaneel wordt weergegeven.
- Vooruit gaan - druk herhaaldelijk op ► of houd de toets ingedrukt.
- Achteruit gaan - druk herhaaldelijk op ◀ of houd de toets ingedrukt.

## Rechtstreeks een hoofdstuk selecteren



Ga als volgt te werk als u een hoofdstuk op een DVD wilt selecteren terwijl er een titel wordt afgespeeld:

### Met behulp van de afstandsbediening -

- Druk op **GOTO**. Het nummer van het geselecteerde hoofdstuk wordt op het beeldscherm van de TV weergegeven.
- Voer het nummer in van het hoofdstuk dat u wilt selecteren. Gebruik hiertoe de cijfertoetsen.
- Druk op '**enter**'.

## Rechtstreeks een track selecteren



Ga als volgt te werk als u een bepaalde track wilt afspelen:

### Met behulp van de afstandsbediening -

- Voer het nummer in van de track die u wilt selecteren. Gebruik hiertoe de cijfertoetsen.
- Druk op **STORE** of wacht enkele seconden, waarna de track automatisch wordt geselecteerd.

### OPMERKING:

Er kan geen track worden geselecteerd als het apparaat zich in de programmamode bevindt en de track geen van het programma uitmaakt (zie de paragraaf *Inclusief-programma* verderop in dit hoofdstuk).

## Track opnieuw afspelen



Ga als volgt te werk als u de huidige track opnieuw wilt afspelen:

met behulp van het bedieningspaneel aan de voorzijde of de afstandsbediening:

- Druk op **RETURN**.

De track wordt weer vanaf het begin afgespeeld.

## Een bepaald punt op een disc opzoeken

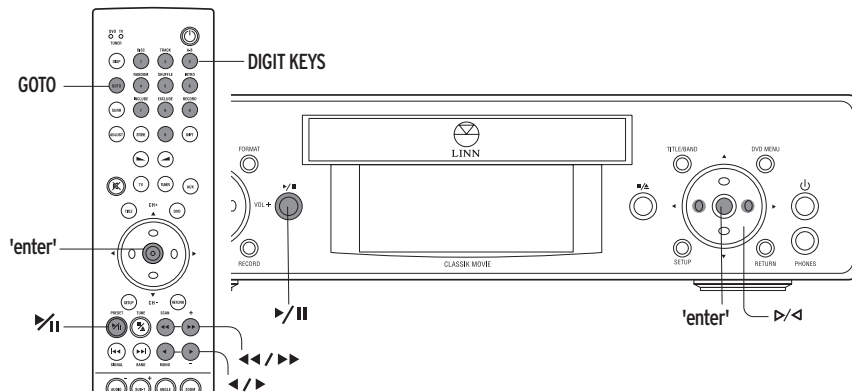

## Snel vooruit/achteruit zoeken



Ga als volgt te werk als u snel vooruit of achteruit wilt zoeken terwijl er een disc wordt afgespeeld:

Met behulp van de afstandsbediening -

- Snel vooruit zoeken - druk op ►► en houd de toets ingedrukt.
- Snel achteruit zoeken - druk op ◀◀ en houd de toets ingedrukt.

Op het bedieningspaneel -

- Druk net zo vaak op 'enter' tot op de display van het bedieningspaneel de vermelding FAST SEARCH wordt weergegeven.
- Snel vooruit zoeken - druk op ► en houd de toets ingedrukt.
- Snel achteruit zoeken - druk op ◀ en houd de toets ingedrukt.

## Snel vooruit/achteruit scanzoeken (versneld afspelen)



Ga als volgt te werk als u snel vooruit of achteruit wilt scanzoeken terwijl er een disc wordt afgespeeld:

Met behulp van de afstandsbediening -

- Druk als u met 2x de normale snelheid vooruit wilt scanzoeken op ►.

Elke keer wanneer u op ► drukt, neemt de snelheid van het vooruit scanzoeken toe: met 4x, 6x of 8x de normale snelheid.

Als u daarna nog een keer op ► drukt, keert u weer terug naar de normale snelheid, d.w.z. normaal afspelen.

- Druk als u met 2x de normale snelheid achteruit wilt scanzoeken op ◀.

Elke keer wanneer u op ◀ drukt, neemt de snelheid van het achteruit scanzoeken toe: met 4x, 6x of 8x de normale snelheid.

Als u daarna nog een keer op ◀ drukt, keert u weer terug naar de normale snelheid, d.w.z. normaal afspelen.

Op het bedieningspaneel -

- Druk net zo vaak op 'enter' tot op de display van het bedieningspaneel de vermelding FAST SCAN wordt weergegeven.
- Druk als u met 2x de normale snelheid vooruit wilt scanzoeken ►.

Elke keer wanneer u op ► drukt, neemt de snelheid van het vooruit scanzoeken toe: met: 4x, 6x of 8x de normale snelheid.

Als u daarna nog een keer op ► drukt, keert u weer terug naar de normale snelheid, d.w.z. normaal afspelen.

- Druk als u met 2x de normale snelheid achteruit wilt scanzoeken ◀.

Elke keer wanneer u op ◀ drukt, neemt de snelheid van het achteruit scanzoeken toe: met: 4x, 6x of 8x de normale snelheid.

Als u daarna nog een keer op ◀ drukt, keert u weer terug naar de normale snelheid, d.w.z. normaal afspelen.



## Langzaam vooruit/achteruit zoeken



Ga als volgt te werk als u èèn frame tegelijk vooruit of achteruit wilt zoeken terwijl er een disc wordt afgespeeld:

### Met behulp van de afstandsbediening -

- Onderbreek het afspelen - druk op ►/||.
- Druk voor langzaam vooruit zoeken herhaaldelijk op ►► of houd de toets ingedrukt.
- Druk voor langzaam achteruit zoeken herhaaldelijk op ◀◀ of houd de toets ingedrukt.
- Druk op ►/|| als u wilt terugkeren naar normaal afspelen.

### Op het bedieningspaneel -

- Onderbreek het afspelen - druk op ►/||.
- Druk net zo vaak op 'enter' tot op de display van het bedieningspaneel de vermelding SLOW SEARCH wordt weergegeven.
- Druk voor langzaam vooruit zoeken herhaaldelijk op ► of houd de toets ingedrukt.
- Druk voor langzaam achteruit zoeken herhaaldelijk op ◀ of houd de toets ingedrukt.
- Druk op ►/|| als u wilt terugkeren naar normaal afspelen.

## Langzaam vooruit/achteruit scanzoecken



Ga als volgt te werk als u langzaam vooruit of achteruit wilt scanzoecken terwijl er een disc wordt afgespeeld:

### Met behulp van de afstandsbediening -

- Onderbreek het afspelen - druk op ►/||.
- Druk om met de 1/2e snelheid vooruit te scanzoecken op ►.

Elke keer wanneer u op ► drukt, neemt de snelheid van het vooruit afspelen af: met 1/4e, 1/8e of 1/16e van de normale snelheid.  
Als u daarna nog een keer op ► drukt, keert u weer terug naar de normale snelheid, d.w.z. normaal afspelen.

- Druk om met de 1/2e snelheid achteruit te scanzoecken op ◀.

Elke keer wanneer u op ◀ drukt, neemt de snelheid van het achteruit afspelen af: met 1/4e, 1/8e of 1/16e van de normale snelheid.  
Als u daarna nog een keer op ◀ drukt, keert u weer terug naar de normale snelheid, d.w.z. normaal afspelen.

### Op het bedieningspaneel -

- Onderbreek het afspelen - druk op ►/||.
- Druk herhaaldelijk op 'enter' tot op de display van het bedieningspaneel de vermelding SLOW SCAN wordt weergegeven.
- Druk om met de 1/2e snelheid vooruit te scanzoecken op ►.

Elke keer wanneer u op ► drukt, neemt de snelheid van het vooruit afspelen af: met 1/4e, 1/8e of 1/16e van de normale snelheid.  
Als u daarna nog een keer op ► drukt, keert u weer terug naar de normale snelheid, d.w.z. normaal afspelen.

- Druk om met de 1/2e snelheid achteruit te scanzoecken op ◀.

Elke keer wanneer u op ◀ drukt, neemt de snelheid van het achteruit afspelen af: met 1/4e, 1/8e of 1/16e van de normale snelheid.  
Als u daarna nog een keer op ◀ drukt, keert u weer terug naar de normale snelheid, d.w.z. normaal afspelen.

## Rechtstreeks tijd selecteren



**Ga als volgt te werk als u rechtstreeks naar een bepaald punt op een DVD wilt gaan terwijl er een titel wordt afgespeeld:**

### Met behulp van de afstandsbediening -

- Druk op **GOTO**. Het nummer van het geselecteerde hoofdstuk wordt op het beeldscherm van de TV weergegeven.
- Druk nogmaals op **GOTO**.
- Voer het gewenste tijdstip in. Gebruik hiertoe de cijfertoetsen. Het tijdstip dient als zescijferige waarde te worden ingevoerd.

#### VOORBEELD:

Als u naar het punt wilt gaan dat 1 uur, 15 minuten en 32 seconden vanaf het begin van de disc ligt, dient u achtereenvolgens de cijfertoetsen 0, 1, 1, 5, 3 en 2 in te drukken.

De ingevoerde tijd wordt op het beeldscherm van de TV weergegeven.

- Druk op 'enter'.

## Afspelen met behulp van een programmamode

Er zijn verschillende afspeelmoden die u kunt gebruiken om te bepalen hoe een disc moet worden afgespeeld.

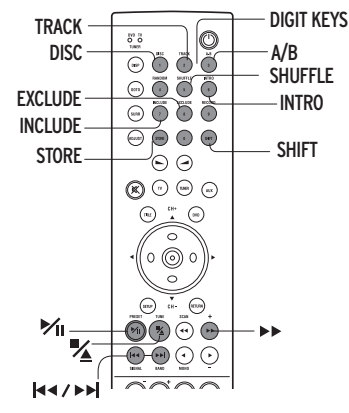

### Disc herhalen



**Ga als volgt te werk als u een disc of een DVD-titel in zijn geheel wilt herhalen:**

#### Met behulp van de afstandsbediening -

- Druk terwijl de disc wordt afgespeeld op **SHIFT** en druk binnen twee seconden op **DISC** (cijfertoets '1').
- Op de display van het bedieningspaneel wordt de vermelding  ALL weergegeven. Zodra de disc/titel klaar is met spelen, wordt deze automatisch opnieuw afgespeeld.

### Hoofdstuk of track herhalen



**Ga als volgt te werk als u een hoofdstuk of track in zijn geheel wilt herhalen:**

#### Met behulp van de afstandsbediening -

- Druk terwijl het gekozen hoofdstuk of de gekozen track wordt afgespeeld op **SHIFT** en binnen twee seconden op **TRACK** (cijfertoets '2').
- Op de display van het bedieningspaneel wordt de vermelding  ONE weergegeven. Zodra het gekozen hoofdstuk of de gekozen track klaar is met spelen, wordt deze automatisch opnieuw afgespeeld.



## Sectie herhalen



**Ga als volgt te werk als u een bepaalde sectie van een disc wilt herhalen:**

**Met behulp van de afstandsbediening -**

Selecteer terwijl de disc wordt afgespeeld eerst het begin van de sectie die u wilt herhalen -

- Druk op **SHIFT** en druk daarna binnen twee seconden op **A-B** (cijfertoets '3').  
Laat de disc verder afspelen tot het einde is bereikt van de sectie die u wilt herhalen. Druk vervolgens op **SHIFT** en binnen twee seconden op **A-B**.
- Press **SHIFT** then **A-B** within two seconds.

Als **A-B** voor een tweede keer wordt ingedrukt, wordt de gekozen sectie steeds automatisch herhaald.

**Ga als volgt te werk als u de functie voor herhaald afspelen wilt verlaten en weer normaal wilt afspelen:**

- Druk op **SHIFT** en binnen twee seconden op **A-B**.

TIP: Alleen DVD's

Het markeren van het begin en eind van een sectie gaat eenvoudiger als u het afspelen onderbreekt (pauze-toets) alvorens op **SHIFT, A-B** te drukken.

**Shuffle-programma (in willekeurige volgorde afspelen)**



Als u deze functie wilt instellen, dient u het afspelen van de disc eerst te beëindigen.

**Ga als volgt te werk als u de tracks in willekeurige volgorde wilt afspelen:**

**Met behulp van de afstandsbediening -**

- Druk op **SHIFT** en druk binnen twee seconden op **SHUFFLE** (cijfertoets '5').  
Op de display van het bedieningspaneel wordt de vermelding **SHUFFLE** weergegeven.
- Druk op **▶/||** om het afspelen te starten.

**Ga als volgt te werk als u de shuffle-mode wilt verlaten:**

- Druk op **■/▲**.
- Druk op **SHIFT** en daarna binnen twee seconden op **SHUFFLE**.

**Intro-programma**



Als u deze functie wilt instellen, dient u het afspelen van de disc eerst te beëindigen.

**Ga als volgt te werk als u de eerste tien seconden van elke track in de normale afspelvolgorde wilt afspelen:**

**Met behulp van de afstandsbediening -**

- Druk op **SHIFT** en daarna binnen twee seconden op **INTRO** (cijfertoets '6').

**Ga als volgt te werk als u de intro-mode wilt verlaten en weer normaal wilt afspelen:**

- Druk twee maal op **▶/||**.

**Inclusief-programma**



Met deze programmamode kunt u de tracks selecteren waarna u wilt luisteren.

Als u deze functie wilt instellen, dient u het afspelen van de disc eerst te beëindigen.

**Ga als volgt te werk als u de tracks wilt selecteren waarna u wilt luisteren:**

**Met behulp van de afstandsbediening -**

1. Druk op **SHIFT** en vervolgens binnen twee seconden op **INCLUDE** (cijfertoets '7').  
Op de display van het bedieningspaneel worden **P01:00** en **INCLUDE** weergegeven.
2. Selecteer het nummer van de track die u wilt toevoegen aan de lijst van te beluisteren tracks. Gebruik hiertoe de cijfertoetsen.
3. Druk op **STORE**. De gekozen track wordt nu in het geheugen opgeslagen. Ga door naar de volgende programmastap.
4. Herhaal stap 2 en 3 voor elke track die u aan de lijst van te beluisteren tracks wilt toevoegen.
5. Druk op **▶/||** om het programma (de lijst met te beluisteren tracks) op te slaan en de geselecteerde tracks af te spelen.

**Ga als volgt te werk als u een in het geheugen opgeslagen programma wilt wissen of de inclusief-mode wilt verlaten:**

**Met behulp van de afstandsbediening -**

- Druk op **SHIFT** en vervolgens binnen twee seconden op **INCLUDE**.

OPMERKING:

Er kunnen maximaal 99 tracks in een programma worden geplaatst.

## Exclusief-programma



Met deze programmamode kunt u de tracks selecteren die u niet wilt beluisteren. De niet-geselecteerde tracks kunnen vervolgens worden afgespeeld.

Als u deze functie wilt instellen, dient u het afspelen van de disc eerst te beëindigen.

**Ga als volgt te werk als u de tracks wilt selecteren die u niet wilt beluisteren:**

**Met behulp van de afstandsbediening -**

1. Druk op **SHIFT** en vervolgens binnen twee seconden op **EXCLUDE** (cijfertoets '8').  
Op de display van het bedieningspaneel worden P01:00 en EXCLUDE weergegeven.
2. Selecteer het nummer van de track die u wilt toevoegen aan de lijst van niet te beluisteren tracks. Gebruik hiertoe de cijfertoetsen.
3. Druk op **STORE**. De gekozen track wordt nu in het geheugen opgeslagen. Ga door naar de volgende programmastap.
4. Herhaal stap 2 en 3 voor elke track die u aan de lijst van niet te beluisteren tracks wilt toevoegen.
5. Druk op **▶/||** om het programma (de lijst met niet te beluisteren tracks) op te slaan. Alle overige tracks worden nu afgespeeld.

**Ga als volgt te werk als u een in het geheugen opgeslagen programma wilt wissen of de exclusief-mode wilt verlaten:**

- Druk op **SHIFT** en vervolgens binnen twee seconden op **EXCLUDE**.

## Werken met DVD-menu's

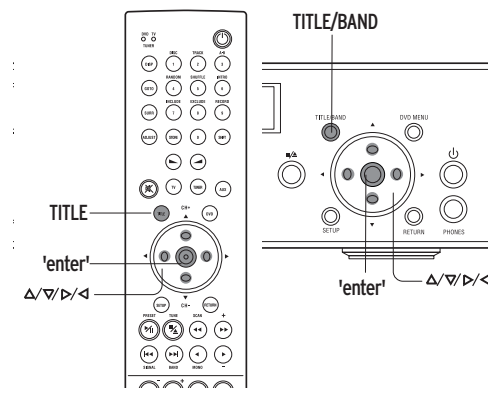

### Titel-/DVD-menu



De meeste DVD's hebben een titelmenu met behulp waarvan u kunt bepalen welk deel van de DVD u wilt afspelen en met behulp waarvan u instellingen voor bepaalde functies kunt wijzigen.

**Ga als volgt te werk als u het titel-/DVD-menu wilt weergeven:**

- Druk op **TITLE** op de afstandsbediening of op **TITLE/BAND** op het bedieningspaneel. Het titel-/DVD-menu wordt op het beeldscherm van de TV weergegeven.
- Gebruik **▲ / ▼ / ◀ / ▶** om de gewenste titel of functie te selecteren.
- Druk op **'enter'** op het bedieningspaneel of de afstandsbediening.





## Overige afspeelopties voor DVD's

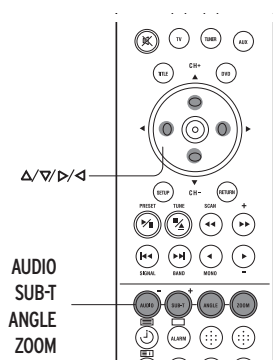

### Taal selecteren

Ga als volgt te werk als u de op een DVD beschikbare audiotalen wilt weergeven:

Met behulp van de afstandsbediening -

- Blijf op **AUDIO** drukken.

### Ondertitels

Ga als volgt te werk als u met de afstandsbediening toegang tot de ondertiteling wilt krijgen:

- Druk op **SUB-T**.

### Camerahoek selecteren

Op bepaalde DVD's is het mogelijk om bepaalde scènes vanuit diverse camerahoeken te bekijken.

Ga als volgt te werk als u een camerahoek wilt selecteren:

Met behulp van de afstandsbediening -

- Druk op **ANGLE**.

De eerstvolgende camerahoek die beschikbaar is, wordt geselecteerd.

Elke keer wanneer u op **ANGLE** drukt, wordt de volgende camerahoek geselecteerd.

## Inzoomen/uitzoomen en schuiven

Inzoomen houdt in dat u DVD-beelden uitvergroet kunt weergeven. Schuiven houdt in dat u in uitvergroete DVD-beelden naar links en naar rechts en naar boven en beneden kunt schuiven.

**Ga als volgt te werk als u op een DVD-beeld wilt inzoomen terwijl er een DVD wordt afgespeeld of het afspelen is onderbroken (pauze-stand):**

Met behulp van de afstandsbediening -

- Druk op **ZOOM**.

Het beeld wordt in de eerstvolgende vergroting (1.5x de normale weergave) weergegeven en de vermelding ZOOM 1.5 wordt op het beeldscherm van de TV weergegeven.

Elke keer wanneer u op **ZOOM** drukt, wordt de volgende beschikbare vergroting geselecteerd: 2x of 4x de normale weergave.

Als u daarna nog een keer op **ZOOM** drukt, keert u terug naar de normale beeldgrootte.

**Schuiven in een uitvergroet beeld:**

- Druk herhaaldelijk op  $\Delta/\nabla/\leftarrow/\rightarrow$  op de afstandsbediening of houd de toets ingedrukt.

## Surround sound modes

Op de meeste DVD's zijn meerdere surround sound-indelingen beschikbaar. De meest bekende indelingen zijn DTS (Digital Theater Systems), Dolby Digital en stereo Dolby Digital.

Nadat u in het DVD-menu een surround sound-indeling hebt gekozen (zie de paragraaf *Werken met DVD-menu's* in dit hoofdstuk), kunt u de sound mode op dit CLASSIK Movie verder aanpassen, bijvoorbeeld door enkele luidsprekers uit te schakelen, indien dit is gewenst.

Beschikbare opties:

Geluidsmodus	Gebruikte luidsprekers
DTS Full*	5.1-kanaals vereist (vijf full-range luidsprekers, plus een subwoofer)
As Mix	Zoveel mogelijk luidsprekers (maximaal 6)
3 Stereo	Voorzijde en midden (plus subwoofer, indien beschikbaar)
Phantom	Voorzijde en achterzijde (plus subwoofer, indien beschikbaar)
Stereo**	Alleen voorzijde (standaardinstelling voor audio-CD's)
Stereo + Sub	Voorzijde plus subwoofer

\* Alleen beschikbaar op discs met de DTS-indeling.

\*\* Als u alleen via de luidsprekers van de tv naar de audio-uitvoer van het CLASSIK Movie wilt luisteren, dient u deze modus te selecteren.

### Ga als volgt te werk als u de sound modes wilt weergeven:

- Druk herhaaldelijk op de toets **SURROUND** op het bedieningspaneel of **SURR** op de afstandsbediening. De sound modes worden een voor een op de display van het bedieningspaneel weergegeven.

OPMERKINGEN: Alle bovenstaande geluidsmodi, met uitzondering van DTS Full, zijn beschikbaar wanneer u naar CD's luistert. De Pro Logic-optie is tevens beschikbaar in de Setup-menu's als deze zijn ingesteld op ON (ingeschakeld) of AUTO (automatisch). Zie het hoofdstuk Setup-menu's).

Voor Dolby Digital Stereo-tracks dient u de Pro Logic-optie in de Setup-menu's op ON of AUTO in te stellen als u de bovenstaande geluidsmodi wilt gebruiken (met uitzondering van Stereo en Stereo + Sub).

### Midnight Movie-mode

De Midnight Movie-modus werkt op dezelfde manier als de optie Dynamic in de setup-menu's (zie pagina 19): Met deze modus kunt u het Dolby Digital-geluidssignaal op DVD's comprimeren zodat plotselinge toenames van het volume wordt gedempt.

#### Ga als volgt te werk als u de Midnight Movie-mode wilt in- of uitschakelen:

- Druk op **SURROUND** op het bedieningspaneel en houd de toets ingedrukt of druk op **SURR** op de afstandsbediening.

MIDNIGHT MOVIE: ON

of

MIDNIGHT MOVIE: OFF

wordt op de display op het bedieningspaneel weergegeven.

OPMERKING: De Midnight Movie-mode kan de Dynamic-instelling in het Setup-menu annuleren. Als voor de optie Dynamic de instelling 4/8 is gekozen, heeft het inschakelen van de Midnight Movie-mode (instelling: ON) volledige compressie van het geluidssignaal tot gevolg. Als u de Midnight Movie-mode uitschakelt (instelling: OFF), wordt de optie Dynamic automatisch uitgeschakeld (instelling: OFF).

### Aanvullende bestandsindelingen

De volgende bestandsindelingen kunnen op het CLASSIK Movie worden afgespeeld en/of weergegeven: MP3, JPEG en MPEG 2 op discs met gegevens (data-CD's).





#### Ga als volgt te werk als u dergelijke bestanden wilt afspelen:

1. Schakel de TV in en stem af op het videouitgangssignaal van het CLASSIK Movie.
2. Schakel het geluid van de TV uit.\*
3. Druk op  op het bedieningspaneel van het CLASSIK Movie of op de afstandsbediening.
4. Als het Classik Movie zich niet in de DISC-modus bevindt, dient u op de afstandsbediening op de toets **DVD** te drukken.
5. Plaats de disc in het CLASSIK Movie. Na enkele seconden wordt het SMART NAV-scherm weergegeven waarin de mapstructuur van de disc wordt getoond.

OPMERKING: Als u de inhoud van de disc wilt weergeven, dient de optie SMART NAV in de sectie PREFERENCES van de setup-menu's zijn ingesteld op WITH MENU (zie het hoofdstuk Setup-menu's).



6. Volg de onderstaande instructies.



Met behulp van de afstandsbediening -

Gebruik de toetsen  /  /  /  als u door mappen, secties en items wilt navigeren.







Als u de inhoud van een map wilt weergeven, dient u de desbetreffende map eerst te selecteren en daarna op 'enter' te drukken.

Als u een item wilt afspelen, dient u het desbetreffende item eerst te selecteren en daarna op 'enter' te drukken.

Druk op  /  als u naar een volgend of vorig item wilt gaan.

Druk op  /  als u zich binnen een MP3- of MPEG2-bestand wilt verplaatsen terwijl het bestand wordt afgespeeld.

Druk op  /  als u het afspelen van een item wilt beëindigen.

OPMERKING: Als de optie SMART NAV in het Setup-menu is ingesteld op NO MENU worden discs die in het CLASSIK Movie worden geplaatst vanaf het eerste item in de map afgespeeld zodra u op 'enter' drukt. De toetsen  ,  ,  ,  ,  /  werken zoals hierboven omschreven.

\*Als u de luidsprekers van uw TV benut om naar alleen het geluid van uw CLASSIK Movie te luisteren, dient u het geluid van de TV niet uit te schakelen.



## Tuner

In dit hoofdstuk wordt uitgelegd hoe u de tuner van het CLASSIK Movie bedient en worden diverse functies en voorzieningen toegelicht.

### Instellingen opgeven

De eerste keer dat u de tuner inschakelt, wordt het onderstaande op de display aan de voorzijde van de eenheid weergegeven.



U dient het radiofrequentiebereik voor uw land aan het CLASSIK Movie op te geven. Selecteer uw regio (Europa, USA of Japan) met behulp van de toetsen ▲/▼ op de afstandsbediening) en druk vervolgens op de afstandsbediening op 'enter'. Neem contact op met uw Linn-dealer als u niet zeker weet welke instelling voor uw regio van toepassing is.

### Allereerst

1. Druk op op het bedieningspaneel van het CLASSIK Movie.

#### Ga als volgt te werk als u de TUNER-modus wilt selecteren:

2. Druk op de afstandsbediening op **TUNER**. De tuner wordt op de display van het bedieningspaneel weergegeven.



of

Druk net zo vaak op **SOURCE + / SOURCE -** op het bedieningspaneel en houd de toets ingedrukt tot op de display de vermelding LISTEN TUNER / RECORD OFF wordt weergegeven (als de opnamefunctie is ingeschakeld, wordt de geselecteerde opnamebron weergegeven). Na een korte pauze wordt het pictogram voor de tuner op de display van het bedieningspaneel weergegeven.

### Functies van de tuner

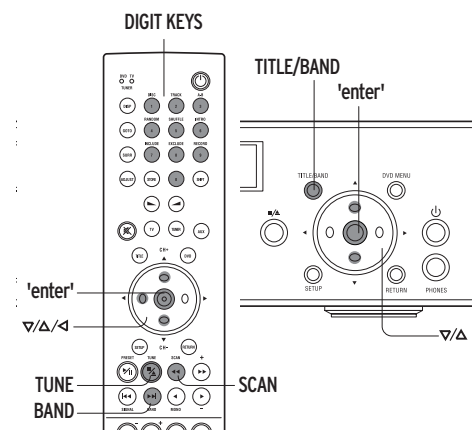

Zorg ervoor dat het CLASSIK Movie zich in de TUNER-modus bevindt (zie de paragraaf *Allereerst* eerder in dit hoofdstuk).

### AM- en FM-band selecteren

#### Ga als volgt te werk als u de AM- of FM-band wilt selecteren:

- Druk op **BAND** op de afstandsbediening of **TITLE/BAND** op het bedieningspaneel.

De geselecteerde omroepband wordt op de display van het bedieningspaneel weergegeven.

### Frequentie selecteren

#### Ga als volgt te werk als u een hogere of lagere frequentie wilt selecteren:

##### Met behulp van de afstandsbediening -

- Druk op **TUNE**

De vermelding TUNE wordt nu op de display van het bedieningspaneel weergegeven.

- Druk als u een hogere of lagere frequentie wilt, herhaaldelijk op ▲/▼ of houd de toets ingedrukt.

of

- Geef de frequentie met behulp van de cijfertoetsen op. Eventuele invoerfouten worden automatisch gecorrigeerd, zodat er een geldige frequentie wordt geselecteerd. Druk op **◀** als u een foutieve frequentie handmatig wilt wijzigen.

### Op het bedieningspaneel of met behulp van de afstandsbediening -

- Druk net zo vaak op 'enter' tot op de display van het bedieningspaneel de vermelding TUNE wordt weergegeven.
- Druk als u een hogere frequentie wilt herhaaldelijk op ▲ of houd de toets ingedrukt.
- Druk als u een lagere frequentie wilt herhaaldelijk op ▼ of houd de toets ingedrukt.

## Signalen zoeken

Met deze functie kunt u zowel omhoog als omlaag in de AM- of FM-band naar een signaal zoeken. Het zoeken stopt zodra er een signaal wordt gevonden.

### Ga als volgt te werk als u naar signalen wilt zoeken:

#### Met behulp van de afstandsbediening -

- Druk net zo vaak op **SCAN** tot op de display de vermelding SEARCH wordt weergegeven.
- Druk als u naar het volgende signaal wilt zoeken op ▲.
- Druk als u terug wilt gaan naar het vorige signaal op ▼.

#### Op het bedieningspaneel of met behulp van de afstandsbediening -

- Druk net zo vaak op 'enter' tot op de display van het bedieningspaneel de vermelding SEARCH wordt weergegeven.
- Druk als u het volgende signaal wilt zoeken op ▲.
- Druk als u terug wilt gaan naar het vorige signaal op ▼.

#### OPMERKING:

De tuner slaat signalen over die minder sterk zijn dan het niveau voor gedempte signalen (zie de paragraaf *Dempingsniveau voor signalen in dit hoofdstuk*).

## Signalen zoeken met scanzoeken

Deze functie is gelijk aan die voor naar signalen zoeken (zie hierboven), maar bij scanzoeken wordt het zoeken vijf seconden nadat het signaal is gevonden voortgezet.

### Ga als volgt te werk als u met scanzoeken naar signalen wilt zoeken:

#### Met behulp van de afstandsbediening -

- Druk net zo vaak op **SCAN** tot op de display de vermelding SCAN wordt weergegeven.
- Druk als u vooruit naar signalen wilt scanzoeken op ▲.
- Druk als u achteruit naar signalen wilt scanzoeken op ▼.

#### Op het bedieningspaneel of met behulp van de afstandsbediening -

- Druk net zo vaak op 'enter' tot op de display van het bedieningspaneel de vermelding SCAN wordt weergegeven.
- Druk als u vooruit naar signalen wilt scanzoeken op ▲.
- Druk als u achteruit naar signalen wilt scanzoeken op ▼.

### Ga als volgt te werk als u het scanzoeken naar signalen wilt beëindigen:

#### Op het bedieningspaneel of met behulp van de afstandsbediening -

- Druk op **SCAN** of 'enter'.

#### OPMERKING:

De tuner slaat signalen over die minder sterk zijn dan het niveau voor gedempte signalen (zie de paragraaf *Dempingsniveau voor signalen in dit hoofdstuk*).



## Dempingsniveau voor signalen

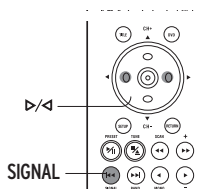

Met de dempingsfunctie kunt u de output van de tuner dempen als het ontvangen signaal niet sterk genoeg is.

### VOORBEELD:

Als u voor het dempingsniveau de instelling 25 kiest, zal de tuner alle signalen met een sterkte van minder dan 25 dempen.

## Ga als volgt te werk als u de instelling voor het dempingsniveau en de signaalsterkte wilt weergeven:

### Met behulp van de afstandsbediening -

- Druk op **SIGNAL**.

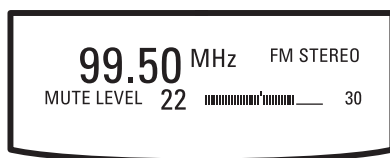

MUTE LEVEL en de bijbehorende instelling worden op de display van het bedieningspaneel weergegeven, gevolgd door de balk voor het dempingsniveau. De huidige signaalsterkte wordt uiterst rechts op de display weergegeven. De signaalsterkte kan uiteenlopen van 0 (geen signaal) tot 50 (sterkste signaal). De balk kan op en neer bewegen. De beweging komt overeen met de sterkte van het ontvangen signaal.

## Ga als volgt te werk als u het dempingsniveau voor signalen wilt aanpassen:

### Met behulp van de afstandsbediening -

- Druk nadat u op **SIGNAL** hebt gedrukt om het dempingsniveau voor signalen te verhogen of verlagen herhaaldelijk op **▷/◁** of houd de toets ingedrukt.

Twee minuten nadat u het dempingsniveau voor signalen hebt aangepast, keert de display terug naar de vorige weergave.

### OPMERKING:

Het dempingsniveau voor signalen is standaard in de fabriek ingesteld op 15.

## Voorkeursinstellingen

In deze paragraaf wordt uitgelegd hoe u frequenties als voorkeursinstellingen in het geheugen kunt opslaan en hoe u deze voorkeursinstellingen uit het geheugen kunt oproepen.

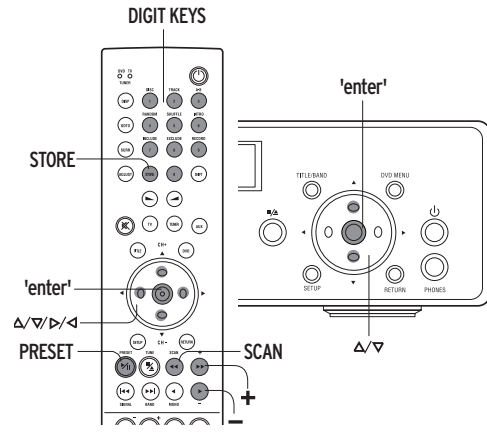

### Voorkeursinstellingen opslaan

**Ga als volgt te werk als u een frequentie als voorkeursinstelling in het geheugen wilt opslaan (maximaal 200):**

**Met behulp van de afstandsbediening -**

1. Stem de tuner af op de frequentie die u wilt opslaan.
2. Druk op **STORE**.

Op de display van het bedieningspaneel wordt een knipperende balk weergegeven. Onder de balk staat de volgende informatie:

STORE: ▲ ▼ ● 0.9 ◀ ▶ - + TO EDIT

3. U kunt elke voorkeursinstelling een naam of aanduiding van maximaal 10 tekens toekennen.

Geef met behulp van de volgende toetsen op de afstandsbediening een naam op -  
▲/▼ Hiermee kunt u de tekens A t/m Z, 0 t/m 9 en enkele symbolen selecteren.

'enter' Hiermee kunt u tussen hoofdletter en kleine letters kiezen.

**cijfertoetsen** Hiermee kunt u snel cijfers en de letter A t/m Z kiezen. De werking is als op sommige telefoons, d.w.z. druk herhaaldelijk op 2 om A, B of C te selecteren, en herhaaldelijk op 2 om D, E en F te selecteren, enz.

- Druk elke keer nadat u de gewenste letter, of het gewenste cijfer of symbool hebt geselecteerd op ▶ om naar de volgende positie te gaan.

- Gebruik ◀ / ▶ als u een letter, cijfer of symbool wilt wijzigen. U kunt een wijziging aanbrengen zodra het desbetreffende teken knippert. Gebruik - als u een teken wilt verwijderen.
  - Gebruik ◀ / ▶ ook als u een letter, cijfer of symbool wilt toevoegen of tussenvoegen. U kunt een wijziging aanbrengen zodra het desbetreffende teken knippert. Druk op +. Het knipperende teken en alle daarop volgende tekens worden èèn positie naar rechts verplaatst. U kunt nu een nieuw teken invoegen.
4. Druk nadat u de naam of aanduiding voor de voorkeursinstelling hebt ingevoerd op **STORE**.

### Voorkeurzenders automatisch opslaan

**Ga als volgt te werk als u automatisch naar alle beschikbare signalen wilt zoeken en deze als voorkeursinstellingen wilt opslaan (maximaal 200):**

**Met behulp van de afstandsbediening -**

- Druk op **STORE**.
- Druk twee maal op **SCAN**. De vermelding AUTOSTORE SEARCHING wordt op de display van het bedieningspaneel weergegeven.

Het automatisch opslaan van signalen als voorkeursinstellingen begint bij de laagste frequentie en gaat door tot de hoogste frequentie wordt bereikt.

Elke keer wanneer er een signaal wordt gevonden, is er een pauze van 5 seconden, waarna de frequentie als voorkeursinstelling wordt opgeslagen.

- Als u de pauze van 5 seconden wilt overslaan en de frequentie meteen als voorkeuzender wilt opslaan, dient u op + te drukken. Het zoeken naar signalen wordt dan meteen voortgezet.
- Als u de pauze van 5 seconden wilt overslaan en de frequentie NIET als voorkeuzender wilt opslaan, dient u op - te drukken. Het zoeken naar signalen wordt dan meteen voortgezet.

Het zoeken naar signalen stopt automatisch zodra de tuner de hoogste frequentie heeft bereikt.

**OPMERKING:** De tuner slaat signalen over die minder sterk zijn dan het dempingsniveau voor signalen (zie de paragraaf *Dempingsniveau voor signalen* in dit hoofdstuk).

Als voorkeuzender opgeslagen frequenties worden automatisch vernoemd naar de omroepband en de volgorde waarin deze in het geheugen werden opgeslagen, b.v. \_FM1, \_FM2, \_FM3, enz. Dankzij de lege positie in de naam kunt u de naam van de voorkeuzender een persoonlijke aanduiding geven. Het is zelfs mogelijk om een voorkeuzender een heel andere naam of aanduiding te geven (zie de paragraaf *Voorkeursinstellingen opslaan* hierboven).

Het automatisch opslaan van frequenties moet apart worden uitgevoerd voor de AM- en FM-omroepband.

Als u de tuner opnieuw frequenties als voorkeurzenders wilt laten opslaan, gaan alle eerder opgeslagen frequenties verloren.



## Voorkeurzers selecteren

**Ga als volgt te werk als u een voorkeurzer wilt selecteren:**

**Met behulp van de afstandsbediening -**

- Druk op **PRESET**.

Op de display van het bedieningspaneel wordt de vermelding PRESET weergegeven.

- Druk als u een voorkeurzer wilt selecteren herhaaldelijk op  $\blacktriangle$  /  $\blacktriangledown$  of houd de toets ingedrukt. (Als u op  $\blacktriangle$  drukt, worden de voorkeurzers èèn voor èèn geselecteerd, eerst op nummer en daarna alfabetisch. Als u op  $\blacktriangledown$  drukt, wordt de volgorde omgekeerd.)

of

Druk herhaaldelijk op  $\blacktriangleleft$  /  $\blacktriangleright$  om steeds de eerste of laatste voorkeurzer van een letter in het alfabet te selecteren.

of

Geef het eerste teken van de naam of aanduiding van een voorkeurzer op. Gebruik hiertoe de cijfertoetsen van de afstandsbediening. Denk eraan dat u met cijfertoets 2 toegang hebt tot alle voorkeurzers die met een A, B, C of 2 beginnen, en dat u met cijfertoets 3 toegang hebt tot alle voorkeurzers die met een D, E, F of 3 beginnen, enz.

Op de display van het bedieningspaneel wordt de naam of de aanduiding van de voorkeurzer weergegeven.

**Op het bedieningspaneel of met behulp van de afstandsbediening -**

- Druk net zo vaak op 'enter' tot op de display van het bedieningspaneel de vermelding PRESET wordt weergegeven.
- Druk als u een hogere voorkeurzer wilt selecteren herhaaldelijk op  $\blacktriangle$  of houd de toets ingedrukt.
- Druk als u een lagere voorkeurzer wilt selecteren herhaaldelijk op  $\blacktriangledown$  of houd de toets ingedrukt.

## Voorkeurzers verwijderen

**Ga als volgt te werk als u een voorkeursinstelling wilt verwijderen:**

**Met behulp van de afstandsbediening -**

- Druk op **PRESET**.
- Gebruik  $\blacktriangle$  /  $\blacktriangledown$  om de voorkeurzer te selecteren die u wilt verwijderen.
- Druk op **PRESET**. De vermelding PRESS ● TO CLEAR wordt op de display van het bedieningspaneel weergegeven.
- Druk op 'enter'. Op de display wordt de vermelding PRESET CLEARED weergegeven.

**Ga als volgt te werk als u alle voorkeurzers wilt verwijderen:**

**Met behulp van de afstandsbediening -**

- Druk op **PRESET**.
- Druk op **PRESET** en houd deze toets ingedrukt tot de vermelding PRESS ● TO CLEAR op de display wordt weergegeven. U wist hiermee alle basisinstellingen.
- Druk op 'enter' en houdt deze toets ingedrukt tot op de display de vermelding ALL PRESETS CLEARED wordt weergegeven. Alle basisinstellingen zijn nu gewist.

## Voorversterker

In dit hoofdstuk wordt uitgelegd hoe u de voorversterker van het CLASSIK Movie bedient en worden diverse voorzieningen en gebruikersfuncties toegelicht.

### Allereerst

Om de functies van de voorversterker te kunnen gebruiken, dient het CLASSIK Movie zich in een van de bron modes te bevinden.

### Volume en gedempt volume

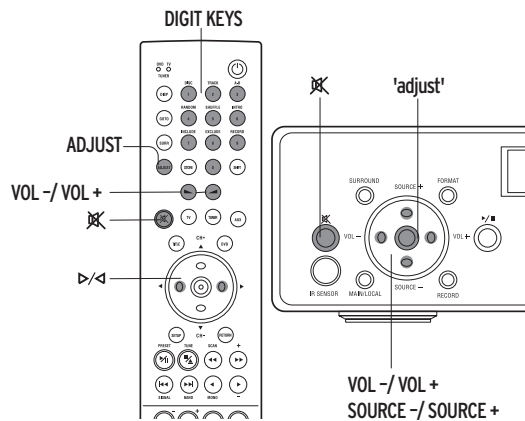

### Volume aanpassen

Het volume heeft een bereik van 0 tot 100.

#### BELANGRIJK:

Een te hoog volume kan leiden tot beschadiging van het gehoor en kan schade aan de geluidsapparatuur toebrengen.

### Ga als volgt te werk als u het volume wilt aanpassen:

- Druk herhaaldelijk op het bedieningspaneel op **VOL - / VOL +** of houd de toets ingedrukt of druk op de afstandsbediening op **▶ / ◀** om het volume aan te passen.
- of
- Druk net zo vaak op **ADJUST** op de afstandsbediening tot het volume op de display van het bedieningspaneel wordt weergegeven.

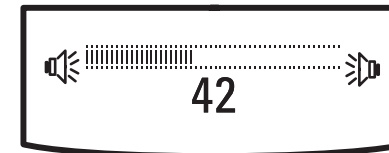

- Druk als u het volume wilt verhogen herhaaldelijk op de afstandsbediening op **▶** of houd de toets ingedrukt.
- Druk als u het volume wilt verlagen herhaaldelijk op de afstandsbediening **◀** of houd de toets ingedrukt.

### Ga als volgt te werk als u de functie voor het volume wilt verlaten:

- Druk op **SOURCE+/SOURCE -** op het bedieningspaneel, of druk op de toets voor de geselecteerde afspeelbron op de afstandsbediening.
- of
- Wacht enkele seconden tot de display terugkeert naar de vorige weergave.

### Volume dempen en gedempt volume opheffen

#### Ga als volgt te werk als u het volume van een geluidsbron wilt dempen of een gedempt volume wilt opheffen:

#### Op het bedieningspaneel of met behulp van de afstandsbediening -

- Druk op **⏏**.

#### OPMERKING:

Als u een hoofdtelefoon op het CLASSIK Movie aansluit, wordt het volume van de luidsprekers en de lijnuitgang (LINE OUT) automatisch gedempt.



## Subwoofer aanpassen

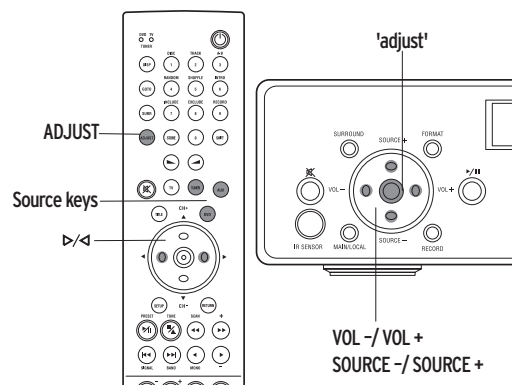

Als u een subwoofer op uw AV-systeem hebt aangesloten, kan het zijn dat u tijdens het bekijken van een DVD het volumenniveau van de subwoofer wilt aanpassen zonder het volume van alle overige luidsprekers te wijzigen. Het is mogelijk het volume van de subwoofer afzonderlijk te regelen.

Het volume van de subwoofer heeft een aanpassingsbereik van -10 tot +10, met 0 als neutrale stand.

### Ga als volgt te werk als u het volume van de subwoofer wilt aanpassen:

- Druk herhaaldelijk op 'adjust' op het bedieningspaneel of **ADJUST** op de afstandsbediening tot op de display van het bedieningspaneel de functie voor het aanpassen van de subwoofer wordt weergegeven.

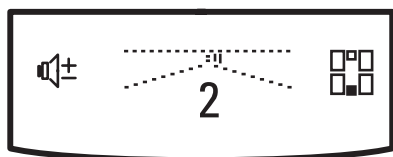

- Druk als u het aanpassingsniveau wilt verhogen herhaaldelijk op **▷** op de afstandsbediening of houd de toets ingedrukt, of druk op **VOL +** op het bedieningspaneel.
- Druk als u het aanpassingsniveau wilt verlagen herhaaldelijk op **◀** op de afstandsbediening of houd de toets ingedrukt, of druk op **VOL -** op het bedieningspaneel.

### Ga als volgt te werk als u de functie voor het aanpassingsniveau van de subwoofer wilt verlaten:

- Druk op **SOURCE + / SOURCE -** op het bedieningspaneel of druk op de toets voor de geselecteerde afspeler op de afstandsbediening.  
of
- Wacht enkele seconden tot de display terugkeert naar de vorige weergave.

## Trim van de luidspreker in het midden

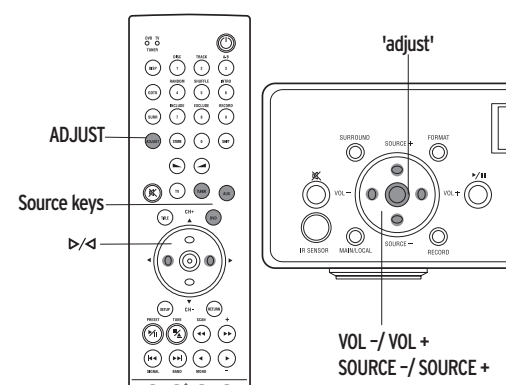

Als u een centrale luidspreker (middenopstelling) in uw audiovisueel hifi-systeem hebt opgenomen, is het wellicht wenselijk onder bepaalde omstandigheden, zoals tijdens het bekijken van een DVD of het beluisteren van een CD (zie Surround Sound-modi in het hoofdstuk Discs afspelen) het volumenniveau van de luidspreker in het midden aan te passen zonder het volumenniveau van de andere luidsprekers te wijzigen. U kunt dit doen door de trim van de luidspreker in het midden aan te passen. Het trimbereik van de luidspreker in het midden loopt van -10 tot +10. De neutrale trimstand is 0.

### Ga als volgt te werk als u het trimniveau van de luidspreker in het midden wilt aanpassen:

- Druk net zo vaak op 'adjust' op het bedieningspaneel aan de voorzijde of op de knop **ADJUST** op de afstandsbediening tot op het display aan de voorzijde de trim van de luidspreker in het midden wordt weergegeven.

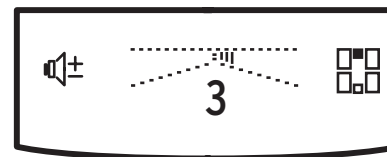

- Als u het trimniveau wilt verhogen, dient u herhaaldelijk op de afstandsbediening op **▷** te drukken en deze knop ingedrukt te houden, of op het bedieningspaneel aan de voorzijde op **VOL +** te drukken.
- Als u het trimniveau wilt verlagen, dient u herhaaldelijk op de afstandsbediening op **◀** te drukken en deze knop ingedrukt te houden, of op het bedieningspaneel aan de voorzijde op **VOL -** te drukken panel.

### Ga als volgt te werk als u de functie voor het instellen van het trimniveau van de luidspreker in het midden wilt verlaten:

- Druk op **SOURCE + / SOURCE -** op het bedieningspaneel aan de voorzijde of druk op de afstandsbediening op de toets waarmee u de afspeler hebt geselecteerd.  
of
- Wacht enkele seconden, waarna de display weer de huidige afspeler weergeeft.

## Balans aanpassen

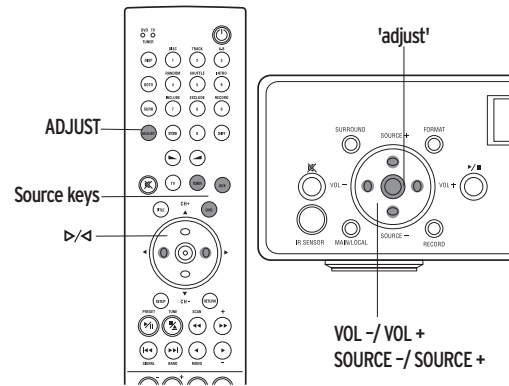

### Balans van de luidsprekers

Met deze functie kunt u de balans tussen de luidsprekers aan de voorzijde en de luidsprekers aan de achterzijde aanpassen.

De balans tussen de luidsprekers loopt stapsgewijs, van 10 aan de voorzijde tot 10 aan de achterzijde, met 0 als de neutrale stand.

#### Ga als volgt te werk als u de balans tussen de luidsprekers wilt aanpassen:

- Druk herhaaldelijk op **'adjust'** op het bedieningspaneel of druk op **ADJUST** op de afstandsbediening tot op de display van het bedieningspaneel de functie voor de balans van de luidsprekers wordt weergegeven.

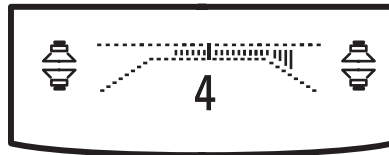

- Druk als u de balans naar de luidsprekers aan de voorzijde wilt verplaatsen herhaaldelijk op **▶** op de afstandsbediening of houd de toets ingedrukt, of druk op **VOL +** op het bedieningspaneel.
- Druk als u de balans naar de luidsprekers aan de achterzijde wilt verplaatsen herhaaldelijk op de afstandsbediening of houd de toets ingedrukt, of druk op **VOL -** op het bedieningspaneel.

#### Ga als volgt te werk als u de functie voor het aanpassen van de balans wilt verlaten:

- Druk op **SOURCE + / SOURCE -** op het bedieningspaneel of druk op de toets van de geselecteerde afspeelbron op de afstandsbediening.
- of
- Wacht enkele seconden tot de display terugkeert naar de vorige weergave.

OPMERKING: het verschuiven van de balans heeft ook gevolgen voor een eventuele luidspreker in het midden, maar niet op een subwoofer.

### Hoofdbalans

Met deze functie kunt u de balans tussen de linker en rechter luidsprekers aanpassen.

De hoofdbalans tussen de luidsprekers loopt stapsgewijs, van 10 aan de voorzijde tot 10 aan de achterzijde, met 0 als de neutrale stand.

#### Ga als volgt te werk als u de hoofdbalans van de luidsprekers wilt aanpassen:

- Druk herhaaldelijk op **'adjust'** op het bedieningspaneel of **ADJUST** op de afstandsbediening tot op de display de functie voor het hoofdvolume wordt weergegeven.

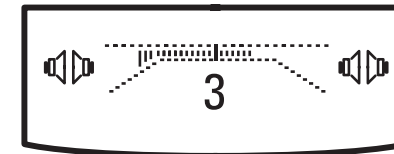

- Druk als u de hoofdbalans naar links wilt verplaatsen herhaaldelijk op **◀** op de afstandsbediening of houd te toets ingedrukt, of druk op **VOL -** op het bedieningspaneel.
- Druk als u de hoofdbalans naar rechts wilt verplaatsen herhaaldelijk op **▶** op de afstandsbediening of houd te toets ingedrukt, of druk op **VOL +** op het bedieningspaneel.

#### Ga als volgt te werk als u de functie voor het aanpassen van de hoofdbalans wilt verlaten:

- Druk op **SOURCE + / SOURCE -** op het bedieningspaneel of druk op de toets voor de geselecteerde afspeelbron op de afstandsbediening.
- of
- Wacht enkele seconden tot de display terugkeert naar de vorige weergave.

OPMERKING:

Het verschuiven van de hoofdbalans heeft geen gevolgen voor een eventuele luidspreker in het midden of een subwoofer.



## Hoge en lage tonen aanpassen

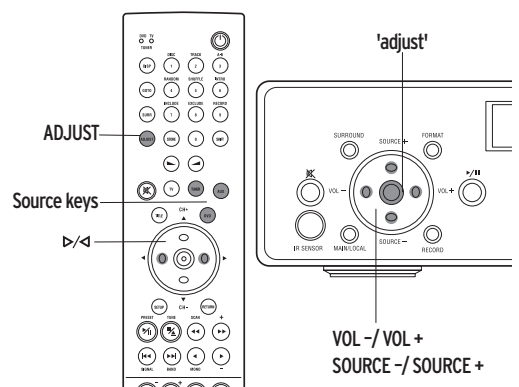

### Lage tonen aanpassen

Het bereik van de lage tonen loopt van -7 tot +7, met 0 als neutrale stand.

**Ga als volgt te werk als u het niveau van de lage tonen wilt aanpassen:**

- Druk herhaaldelijk op 'adjust' op het bedieningspaneel of **ADJUST** op de afstandsbediening tot op de display van het bedieningspaneel de functie voor lage tonen wordt weergegeven.

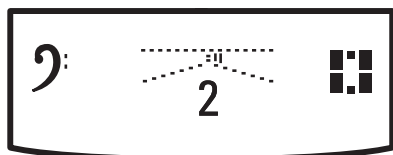

- Druk als u het niveau van de lage tonen wilt vergroten op  $\blacktriangleright$  op de afstandsbediening of houd de toets ingedrukt, of druk op **VOL +** op het bedieningspaneel.
- Druk als u het niveau van de lage tonen wilt verlagen op  $\blacktriangleleft$  op de afstandsbediening of houd de toets ingedrukt, of druk op **VOL -** op het bedieningspaneel.

**Ga als volgt te werk als u de functie voor het aanpassen van de lage tonen wilt verlaten:**

- Druk op **SOURCE + / SOURCE -** op het bedieningspaneel of druk op de toets van de geselecteerde afspeler op de afstandsbediening.  
of
- Wacht enkele seconden tot de display terugkeert naar de vorige weergave.

### Hoge tonen aanpassen

Het bereik van de hoge tonen loopt van -7 tot +7, met 0 als neutrale stand.

**Ga als volgt te werk als u het niveau van de hoge tonen wilt aanpassen:**

- Druk herhaaldelijk op 'adjust' op het bedieningspaneel of **ADJUST** op de afstandsbediening tot op de display van het bedieningspaneel de functie voor hoge tonen wordt weergegeven.

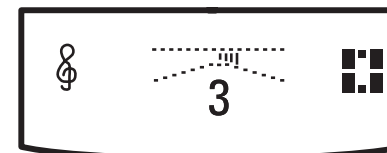

- Druk als u het niveau van de hoge tonen wilt vergroten op  $\blacktriangleright$  op de afstandsbediening of houd de toets ingedrukt, of druk op **VOL +** op het bedieningspaneel.
- Druk als u het niveau van de hoge tonen wilt verlagen op  $\blacktriangleleft$  op de afstandsbediening of houd de toets ingedrukt, of druk op **VOL -** op het bedieningspaneel.

**Ga als volgt te werk als u de functie voor het aanpassen van de hoge tonen wilt verlaten:**

- Druk op **SOURCE + / SOURCE -** op het bedieningspaneel of druk op de toets van de geselecteerde afspeler op de afstandsbediening.  
of
- Wacht enkele seconden tot de display terugkeert naar de vorige weergave.

## Opnamefunctie

Met behulp van de opnamefunctie kunt u het signaal van een afspeler naar een opnameapparaat sturen, bijvoorbeeld naar een cassette recorder, videorecorder of DAT-recorder.

### OPMERKING:

Ter bescherming van het auteursrecht is op bepaalde DVD's een beveiligingssysteem aangebracht die het maken van kopieën van die DVD op een videorecorder verhindert (copyright).

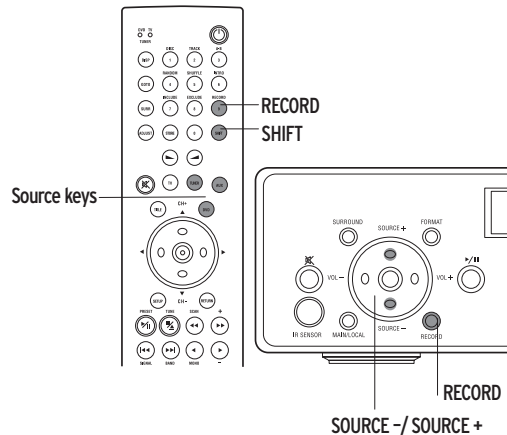

## Een opname maken

Ga als volgt te werk als u de afspeler wilt selecteren waarvan u een opname wilt maken:

### Met behulp van de afstandsbediening -

- Druk op **SHIFT** en druk vervolgens binnen twee seconden op **RECORD**.
  - Druk op de toets van de gewenste afspeler.
- of
- Druk op **AUX** als u het op deze uitgang aangesloten externe apparaat wilt selecteren.

### Op het bedieningspaneel -

- Druk op **RECORD**.
- Druk herhaaldelijk op **SOURCE + / SOURCE -** of houd de toets ingedrukt tot de gewenste bron op de display van het bedieningspaneel wordt weergegeven.

## Opnamefunctie vergrendelen

U kunt de opnamefunctie vergrendelen om te voorkomen dat de bron waarvan u opneemt tijdens het opnemen kan worden gewijzigd.

### OPMERKING:

Alleen bronnen die op DISC, TUNER en AUX zijn aangesloten, kunnen worden vergrendeld. MAIN en OFF kunnen niet worden vergrendeld.

### Ga als volgt te werk als u de opnamefunctie wilt vergrendelen of de vergrendeling wilt opheffen:

#### Met behulp van de afstandsbediening -

- Druk op **SHIFT** en druk binnen twee seconden op **RECORD** tot de vermelding LOCKED op de display wordt weergegeven (de opnamefunctie is vergrendeld bij de instelling ON) of niet op de display wordt weergegeven (de opnamefunctie is niet vergrendeld bij de instelling OFF).

#### Op het bedieningspaneel -

- Druk op **RECORD** en houd de toets ingedrukt tot de vermelding LOCKED op de display wordt weergegeven (de opnamefunctie is vergrendeld bij de instelling ON) of niet op de display wordt weergegeven (de opnamefunctie is niet vergrendeld bij de instelling OFF).

### OPMERKING:

Alleen de instellingen voor DISC, TUNER en AUX kunnen worden vergrendeld: De MAIN- en OFF-instellingen kunnen niet worden vergrendeld.

## De voorziening "CONNECT"

In dit hoofdstuk wordt uitgelegd hoe u de voorziening met de naam CONNECT bedient, voor het geval u twee of meer CLASSIK Movie op elkaar hebt aangesloten.

### Wat is CONNECT?

Dankzij de CONNECT-voorziening kunnen maximaal vier CLASSIK Movies (die als ontvangsteenheden fungeren) op een CLASSIK Movie worden aangesloten (dat als aansturingseenheid fungeert).

Met behulp van kabelverbindingen tussen de aansturingseenheid en de ontvangsteenheden kunt u via het bedieningspaneel aan de voorzijde van het apparaat en de afstandsbediening het apparaat bedienen en kunnen er geluidssignalen van een bron (CD-geluid, tuner, enz.) van de aansturingseenheid naar de ontvangers worden gestuurd. Het is mogelijk de aansturingseenheid vanaf elke ontvangsteenheden op afstand te bedienen. U kunt bijvoorbeeld vanaf een ontvangsteenheden in de slaapkamer naar een CD luisteren die zich in een aansturingseenheid in de woonkamer bevindt.

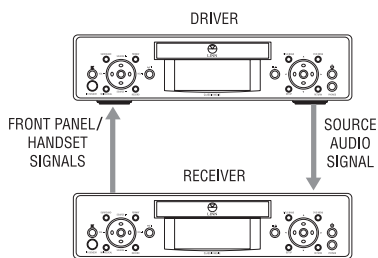

Alle ontvangsteenheden kunnen vanaf de aansturingseenheid worden bediend. Dit is een handige voorziening voor feesten, aangezien dezelfde CD of hetzelfde radiostation in vijf verschillende vertrekken kan worden gehoord.

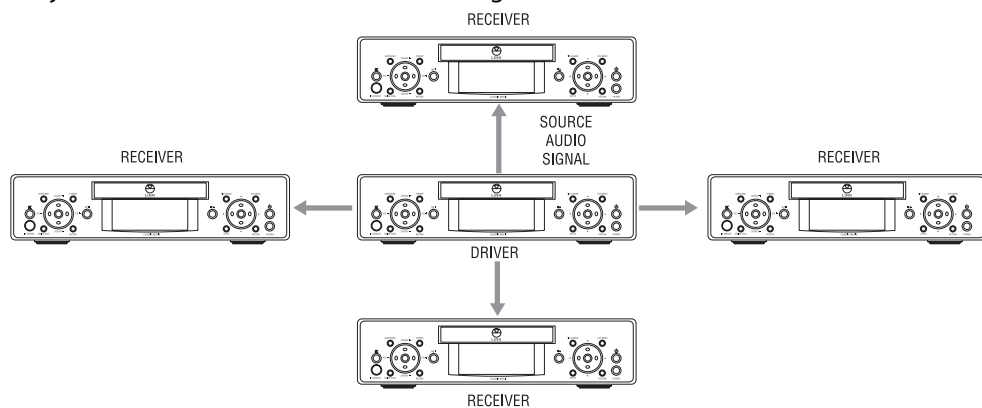

De aansturingseenheid en ontvangsteenheden kunnen ook afzonderlijk van elkaar worden gebruikt.

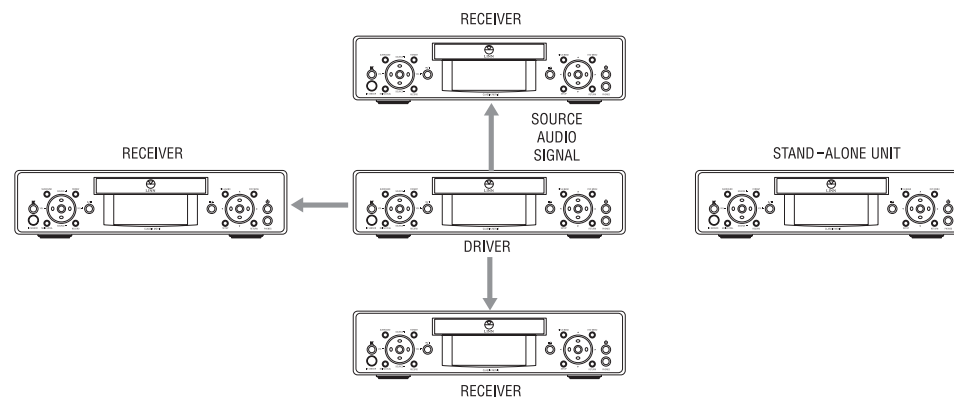

### Een CONNECT-systeem installeren

Sluit de CLASSIK Movies met behulp van CAT5-audiokabels op elkaar aan (aan te schaffen bij uw Linn-verkoper/distributeur - een standaard CAT5-computerkabel is **niet** geschikt).

- Leg kabels van voldoende lengte aan zoals u dat ook bij bijvoorbeeld het verleggen van een telefoonaansluiting zou doen (langs plint, in een drempelgroef) en let er daarbij op dat u de kabels goed vastmaakt aan de plint, enz.
- Verwijder de stekker van de netspanningskabel van alle eenheden uit het stopcontact.
- Sluit de kabels zoals in de onderstaande illustratie staat aangegeven op de eenheden aan. U kunt het CONNECT-systeem ook door uw Linn-verkoper/-distributeur laten aanleggen.

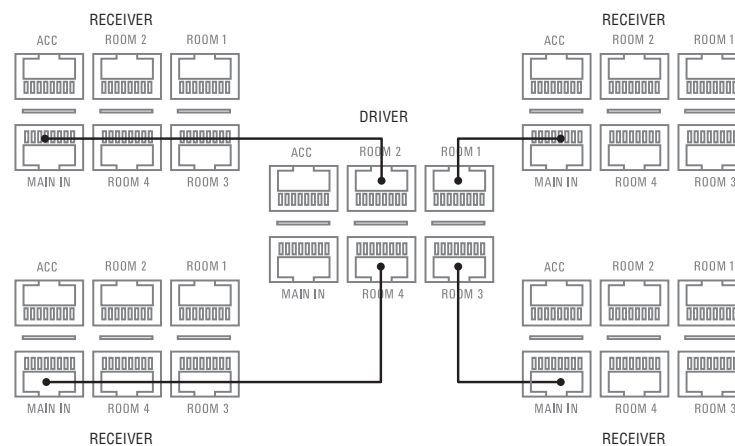

De aansturingseenheid voert een standaard stereo geluidssignaal naar de ontvangers. Op elke ontvanger in het systeem dient derhalve een paar luidsprekers te worden aangesloten.

## Main Mode en Local Mode

Als een CLASSIK Movie als CONNECT-systeem is aangesloten, zijn er twee bedieningsmodes:

**Main mode** - In deze mode heeft de ontvanger controle over de geluidsbronnen op de aansturingseenheid.

**Local mode** - In deze mode fungeert de ontvanger als een zelfstandig apparaat.

## Overschakelen tussen de Main mode en Local mode

**Ga als volgt te werk als u heen en weer wilt schakelen tussen de main mode en local mode op een ontvangsteenheid:**

- Druk op het bedieningspaneel aan de voorzijde van de eenheid op **MAIN / LOCAL**

Op het display van het bedieningspaneel wordt MAIN weergegeven als het apparaat in de main mode staat, of niets als het apparaat in de local mode staat.

### OPMERKINGEN:

In de main mode zijn de bronnen van de ontvanger zelf niet beschikbaar. Dit betekent dat u op de ontvanger niet naar een CD kunt luisteren zonder eerst naar de local mode over te schakelen.

De aansturingseenheid kan geen ontvanger als bron selecteren. Dit betekent dat u de aansturingseenheid niet kunt gebruiken om naar een CD te luisteren die op een ontvanger wordt afgespeeld.

Het geluidssignaal dat vanaf de aansturingseenheid naar de ontvangers wordt gestuurd is een standaard stereosignaal. De surround sound-modes (Pro Logic, DTS, etc) zijn niet beschikbaar op een ontvanger als die in de main mode staat.

Aangezien de aansturingseenheid altijd in de main mode werkt, zal het indrukken van **MAIN / LOCAL** op het bedieningspaneel van de aansturingseenheid er niet toe leiden dat de eenheid naar de local mode overschakelt. De vermelding MAIN wordt echter niet op de display van het bedieningspaneel weergegeven.

## De aansturingseenheid vanaf een ontvangsteenheid bedienen

In de main mode kan een ontvanger elke geluidsbron (CD/tuner/DVD-geluidssignaal/AUX-geluidssignaal) kiezen die op de aansturingseenheid aanwezig is en het afspelen van die bron regelen: u kunt tracks op een CD overslaan, de voorkeursinstellingen van de tuner gebruiken, etc. Vrijwel alle functies van het CLASSIK Movie staan tot uw beschikking.

Er is slechts èèn bron tegelijk op de aansturingseenheid beschikbaar. Dit betekent dat u niet een voorkeursinstellingen van de tuner op de aansturingseenheid kunt oproepen als iemand anders naar een CD luistert die op de aansturingseenheid wordt afgespeeld.

Op het bedieningspaneel van een ontvanger wordt dezelfde informatie weergegeven als op het bedieningspaneel van de aansturingseenheid. Op alle andere ontvangers die in de main mode staan en die deel uitmaken van het systeem wordt ook dezelfde informatie weergegeven als op het bedieningspaneel van de aansturingseenheid.

### OPMERKING:

Een ontvangsteenheid kan onderstaande niet:

- Het volume van de aansturingseenheid regelen
- Het volume van de aansturingseenheid dempen en een gedempt volume van de aansturingseenheid opheffen
- De aansturingseenheid in de standby-modus zetten.

## Party-mode

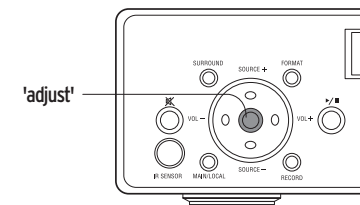

Als de aansturingseenheid in de party-mode staat, heeft deze slechts beperkte controle over alle ontvangers die in de main mode staan. Dit is handig voor feesten aangezien hetzelfde bronssignaal (een CD, radiostation, etc) naar alle ontvangers worden gestuurd.

De party-mode kan alleen op de aansturingseenheid worden in- en uitgeschakeld. Op elke ontvanger kan worden gekozen of deze aan de party meedoet of niet.



### Ga als volgt te werk als u de party-mode op de aansturingseenheid wilt inschakelen:

- Druk op '**adjust**' op het bedieningspaneel aan de voorzijde om het volume weer te geven.
- Houd '**adjust**' ingedrukt tot PARTY ON op de display wordt weergegeven.

Alle ontvangers worden nu automatisch in de party-mode worden geplaatst en PARTY ON wordt op de display van de ontvangers weergegeven.

#### OPMERKING:

Als de party-mode wordt geactiveerd, worden alle ontvangers die de standby-mode staan ingeschakeld en in de party-mode gezet.

### Ga als volgt te werk als u de party-mode op de aansturingseenheid wilt uitschakelen:

- Houd '**adjust**' op het bedieningspaneel ingedrukt tot PARTY OFF op de display wordt weergegeven.

### Beperkingen van de party-mode

Als de beperkingen voor de party-mode worden toegepast (ervan uitgaande dat de ontvangers in de main mode staan), geldt het onderstaande:

- Het wijzigen van het volume van de aansturingseenheid heeft ook gevolgen voor het volume van de ontvangers. Het wijzigen van het volume op een ontvanger heeft echter alleen gevolgen voor de desbetreffende ontvanger (zie de volgende paragraaf).
- Het dempen van het volume heeft alleen gevolgen voor de aansturingseenheid of de ontvangsteenheid die wordt aangepast.
- De ontvangers kunnen geen andere bron kiezen of de gekozen bron op de aansturingseenheid bedienen. Als u probeert om vanaf een ontvanger een andere bron op de aansturingseenheid te selecteren, wordt de vermelding **\*\*PARTY\*\*** op het display van het bedieningspaneel weergegeven.
- Als u de aansturingseenheid in de standby-mode zet, wordt de party-mode voor alle eenheden uitgeschakeld. Als u een ontvanger in de standby-mode zet, wordt alleen die ontvanger in de standby-mode gezet.
- Als u de aansturingseenheid uit de standby-mode haalt, verlaten alle ontvangers de standby-mode. Als u een ontvanger uit de standby-mode haalt, heeft dat alleen gevolgen voor de desbetreffende ontvanger.

### Volume regelen in de party-mode

Op de aansturingseenheid kan het volume van de aansturingseenheid zelf en die van alle ontvangers die in de main mode staan worden bediend. Hierdoor is het mogelijk dat de ontvangers elk een ander volume hebben dan dat van de aansturingseenheid of van elkaar.

Als het volume op de aansturingseenheid wordt gewijzigd, wordt het volume op alle ontvangers tegelijk en in dezelfde mate gewijzigd. Stel dat het volume op de aansturingseenheid op 40 is ingesteld en dat op de ontvangers op 65. Als het volume op de aansturingseenheid tot 30 wordt teruggebracht, zakt het volume op de ontvangers naar 55. Als het volume op de aansturingseenheid tot 0 wordt gereduceerd, zakt het volume op de ontvangers naar 25. Als u het volume op de aansturingseenheid verder verlaagt, wordt het volume op de ontvangers uiteindelijk tot 0 gereduceerd.

### Een party verlaten

Ontvangers kunnen een party verlaten, waarna deze in lokale mode werken.

#### Ga als volgt te werk als u een ontvanger uit de party-mode wilt halen:

- Druk op '**adjust**' op het bedieningspaneel aan de voorzijde om het volume op de display weer te geven.
- Houd '**adjust**' ingedrukt tot de vermelding PARTY POOP op het bedieningspaneel wordt weergegeven.

Als u de ontvangers weer deel wilt laten nemen aan de party, dient u bovenstaande stappen te herhalen.





## Gebruikersopties

In dit hoofdstuk wordt uitgelegd hoe u bepaalde functies van het CLASSIK Movie aan uw persoonlijke wensen kunt aanpassen.

### Instellingen van de gebruikersopties wijzigen

**Ga als volgt te werk als u instellingen van gebruikersopties wilt wijzigen:**

**Op het bedieningspaneel -**

- Plaats de eenheid in de standby-mode.
- Druk op  en houd de toets ingedrukt tot op de display de vermelding USER OPTIONS wordt weergegeven.
- Druk herhaaldelijk op  of  of houd de toets ingedrukt om de gewenste gebruikersoptie te selecteren.
- Druk herhaaldelijk op  of  of houd de toets ingedrukt om de instelling van de gebruikersoptie te wijzigen.

### Tabel met gebruikersopties

In de volgende tabel staan de beschikbare gebruikersopties, wordt uitgelegd wat de optie doet en wat mogelijke instellingen voor die optie zijn. De standaardinstelling wordt in vet weergegeven.

Optie/naam	Beschrijving	Instellingen
Set display brightness (Helderheid van display instellen)	Hiermee kunt u de helderheid van de display van het bedieningspaneel regelen.	<b>100%</b> 6% - 100%
Enable source memory (Geheugen afspeelbron inschakelen)	ON (Aan): elke afspeelbron heeft zijn eigen volume, hoge en lage tonen, balans en luidsprekerinstellingen. OFF (Uit): elke afspeelbron heeft dezelfde instelling voor volume, hoge en lage tonen, balans en luidsprekerinstellingen.	<b>ON</b> (Aan) <b>OFF</b> (Uit)
Enable IR sensor (IR-sensor instellen)	Hiermee kunt u bepalen of de eenheid met behulp van de afstandsbediening kan worden bediend.	<b>ON</b> (Aan) <b>OFF</b> (Uit)
Set IR modulation: IR out 1 (IR-modulatie instellen: IR out 1)	De modulatiefrequentie voor de infraroodstraal is 1. Als u een andere frequentie wilt gebruiken dan de standaardinstelling, dan kunt u kiezen uit 1 tot 576 kHz (niet-lineair).	<b>36 kHz</b> 1 tot 576 kHz
Set IR modulation: IR out 2 (IR-modulatie instellen: IR out 2)	De modulatiefrequentie voor de infraroodstraal is 2. Als u een andere frequentie wilt gebruiken dan de standaardinstelling, dan kunt u kiezen uit 10 tot 2304 kHz (niet-lineair).	<b>56 kHz</b> 10 tot 2304 kHz
Configure ACC socket (ACC-ingang configureren)	Hiermee wordt de functie van de ACC-ingang bepaald (ingang voor accessoires). IR = infrarood repeater RCU = KNEKT-afstandsbediening	<b>IR</b> RCU
Configure Knekt mode (Knekt-modus configureren)	Auto: bepaalt of de eenheid deel uitmaakt van een CONNECT- of KNEKT-systeem. Main: Zie de KNEKT-documentatie. Room: Zie de KNEKT-documentatie.	<b>Auto</b> Main Room
Enable auto-selection: CD (Automatische selectie inschakelen: CD)	Als er een externe CD-speler op het CLASSIK Movie is aangesloten en u wilt dat het CLASSIK Movie opdrachten van de afstandsbediening van die CD-speler negeert als deze niet in de DISC-modus staat, dient u de instelling Off te kiezen (uitschakelen).	<b>ON</b> (Aan) <b>OFF</b> (Uit)
Enable auto-selection: Tuner (Automatische selectie inschakelen: Tuner)	Als er een externe tuner op het CLASSIK Movie is aangesloten en u wilt dat het CLASSIK Movie opdrachten van de afstandsbediening van die tuner negeert als deze niet in de TUNER-modus staat, dient u de instelling Off te kiezen (uitschakelen).	<b>ON</b> (Aan) <b>OFF</b> (Uit)

**Ga als volgt te werk als u de standaardinstelling van een gebruikersoptie wilt herstellen:**

**Op het bedieningspaneel -**

- Selecteer de gewenste gebruikersoptie.
- Druk op 'enter'.

**Ga als volgt te werk als u de functie voor het wijzigen van gebruikersopties wilt verlaten:**

**Op het bedieningspaneel -**

- Druk op 

De instellingen voor de gebruikersopties worden opgeslagen en de eenheid wordt ingeschakeld.





## Garantie en service

De garantie van dit product wordt bepaald door de bepalingen die gelden in het land van aankoop en worden niet ingeperkt door enige rechten die u als consument heeft. Afgezien van deze rechten zal Linn alles doen wat redelijkerwijs mogelijk is om onderdelen die als gevolg van mechanisch falen defect zijn gegaan, te vervangen. Vraag uw Linn-wederverkoper naar het garantieprogramma van uw land.

In bepaalde delen van Europa, de Verenigde Staten van Amerika en voor sommige andere markten is mogelijk een uitvoerigere garantie beschikbaar voor consumenten die hun aankoop bij Linn registreren. Bij het product wordt een garantieregistratiekaart bijgesloten, die door uw verkoper gestempeld dient te worden en zo spoedig mogelijk naar Linn dient te worden geretourneerd.

### Waarschuwing

Bij onderhoud en ontmanteling van het product door onbevoegden vervalt de garantie die de fabrikant verstrekt. Er bevinden zich geen onderdelen in het product die door de gebruiker onderhouden dienen te worden. Richt al uw vragen met betrekking tot onderhoud uitsluitend tot geautoriseerde verkopers.

### Technische hulp en informatie

Voor technische hulp, vragen over het product en informatie, kunt u het beste contact opnemen met uw plaatselijke wederverkoper of een van de onderstaande vestigingen van Linn.

Bezoek voor meer informatie over uw plaatselijke wederverkoper of distributeur de website van Linn op [www.linn.co.uk](http://www.linn.co.uk)

### Belangrijk

- Bewaar de aankoopbon als bewijs voor de datum waarop u het product hebt aangeschaft.
- Zorg voor een vervoersgarantie in het geval u het product ter repartie inlevert of vervoert.

### Linn Products Limited

Floors Road  
Waterfoot  
Glasgow G76 0EP  
Scotland, UK

Phone: +44 (0)141 307 7777  
Fax: +44 (0)141 644 4262  
Helpline: 0500 888909  
Email: [helpline@linn.co.uk](mailto:helpline@linn.co.uk)  
Website: [www.linn.co.uk](http://www.linn.co.uk)

### Linn Incorporated

8787 Perimeter Park Boulevard  
Jacksonville  
FL 32216  
USA

Phone: +1 (904) 645 5242  
Fax: +1 (904) 645 7275  
Helpline: 888-671-LINN  
Email: [helpline@linninc.com](mailto:helpline@linninc.com)  
Website: [www.linninc.com](http://www.linninc.com)

### Linn Deutschland GmbH

Albert-Einstein-Ring 19  
22761 Hamburg  
Deutschland

Phone: +49-(0) 40-890 660-0  
Fax: +49-(0) 40-890 660-29  
Email: [info@linngmbh.de](mailto:info@linngmbh.de)  
Website: [www.linn.co.uk](http://www.linn.co.uk)

Benelux importeur:

### Latham Audio BV

Postbus 7  
5130 AA Alphen NB  
Nederland

Tel: 00 31 (0)13 5082411  
Fax: 00 31 (0)13 5082617  
E-mail: [audio@latham-ci.com](mailto:audio@latham-ci.com)  
Website: [www.lathamaudio.com](http://www.lathamaudio.com)